



(12) 发明专利申请

(10) 申请公布号 CN 105987997 A

(43) 申请公布日 2016. 10. 05

(21) 申请号 201510050985. 3

(22) 申请日 2015. 01. 30

(71) 申请人 江苏众红生物工程创药研究院有限公司

地址 213022 江苏省常州市新北区黄河中路
132 号

申请人 常州京森生物医药研究所有限公司

(72) 发明人 马永 时振华 高云霞 丁娜
徐春林 陈一飞

(51) Int. Cl.

G01N 33/573(2006. 01)

G01N 33/533(2006. 01)

权利要求书1页 说明书16页
序列表8页 附图6页

(54) 发明名称

人组织激肽释放酶 1 荧光定量检测试纸卡

(57) 摘要

本发明涉及检测人组织激肽释放酶 1(hK1) 荧光定量检测试纸卡及其相关抗体。本发明制备了多种单克隆抗体, 并进行配对筛选, 获得灵敏度及特异性均能满足需求的抗体组合(A24 及 A32); 同时其方便大量生产, 可满足日后大规模临床应用的需求。对上述抗体组合进行检测体系的调试优化工作, 获得操作简便, 灵敏度, 特异性及相关检测性能都较好的人组织激肽释放酶 1 的时间分辨免疫荧光层析定量检测卡。

1. 人组织激肽释放酶 1 的时间分辨免疫荧光层析定量检测卡, 包括样品吸收垫、荧光微球垫、反应膜和吸水垫; 所述荧光微球垫喷涂有荧光微球标记的上述所述抗体 A32 或 A24, 所述反应膜上有检测带和质控带, 检测带位置包被有上述所述抗体 A24 或 A32; 所述试剂盒还含有样本稀释液;

所述抗体 A24 是抗人组织激肽释放酶 1 抗体, 包括:

重链可变区, 其氨基酸序列含有以下的互补决定区: 如序列 SEQ ID NO:1 所示的 HCDR1、如序列 SEQ ID NO:2 所示的 HCDR2 和 / 或如序列 SEQ ID NO:3 所示的 HCDR3;

以及其轻链可变区, 其氨基酸序列含有以下的互补决定区: 如序列 SEQ ID NO:4 所示的 LCDR1、如序列 SEQ ID NO:5 所示的 LCDR2 和 / 或如序列 SEQ ID NO:6 所示的 LCDR3;

所述抗体 A32 是抗人组织激肽释放酶 1 抗体, 包括:

重链可变区, 其氨基酸序列含有以下的互补决定区: 如序列 SEQ ID NO:9 所示的 HCDR1、如序列 SEQ ID NO:10 所示的 HCDR2 和 / 或如序列 SEQ ID NO:11 所示的 HCDR3;

以及其轻链可变区, 其氨基酸序列含有以下的互补决定区: 如序列 SEQ ID NO:12 所示的 LCDR1、如序列 SEQ ID NO:13 所示的 LCDR2 和 / 或如序列 SEQ ID NO:14 所示的 LCDR3。

2. 根据权利要求 1 所述的人组织激肽释放酶 1 的时间分辨免疫荧光层析定量检测卡, 其特征在于所述抗体 A24 重链可变区的氨基酸序列如 SEQ ID NO:7 所示, 轻链可变区的氨基酸序列如 SEQ ID NO:8 所示。

3. 根据权利要求 1 所述的抗人组织激肽释放酶 1 的时间分辨免疫荧光层析定量检测卡, 其特征是所述抗体 A24 为单链抗体, 其氨基酸序列如 SEQ ID NO:17 所示。

4. 根据权利要求 3 所述的抗人组织激肽释放酶 1 的时间分辨免疫荧光层析定量检测卡, 其特征是所述抗体 A24 中不含由六个组氨酸构成的 HIS 标签。

5. 根据权利要求 1 所述的抗人组织激肽释放酶 1 的时间分辨免疫荧光层析定量检测卡, 其特征是所述抗体 A32 重链可变区的氨基酸序列如 SEQ ID NO:15 所示, 轻链可变区的氨基酸序列如 SEQ ID NO:16 所示。

6. 根据权利要求 1 所述的抗人组织激肽释放酶 1 的时间分辨免疫荧光层析定量检测卡, 其特征是所述抗体 A32 为单链抗体, 其氨基酸序列如 SEQ ID NO:18 所示。

7. 根据权利要求 6 所述的抗人组织激肽释放酶 1 的时间分辨免疫荧光层析定量检测卡, 其特征是所述抗体 A32 中不含由六个组氨酸构成的 HIS 标签。

8. 根据权利要求 6 所述的抗人组织激肽释放酶 1 的时间分辨免疫荧光层析定量检测卡, 其特征是所述样本稀释液: 含 0.1% BSA, 0.025% 吐温 -20, 0.01% 安替比林, 0.02% procIn300, 0.05mol/L pH8.0 的硼酸缓冲液。

9. 根据权利要求 6 所述的抗人组织激肽释放酶 1 的时间分辨免疫荧光层析定量检测卡, 其特征是所述荧光微球标记的抗体标记时使用的封闭液是含 10% BSA 0.05mol/L pH8.0 的硼酸缓冲液; 荧光抗体稀释液是含 1% BSA、10% 蔗糖、0.025% 吐温 -20、0.05mol/L pH8.0 的硼酸缓冲液。

10. 根据权利要求 6 所述的抗人组织激肽释放酶 1 的时间分辨免疫荧光层析定量检测卡, 其特征是检测带位置包被抗体包被抗体稀释液含 1% 蔗糖, 3% 甲醇和 0.025mol/L pH7.5 的 PBS。

人组织激肽释放酶 1 荧光定量检测试纸卡

技术领域

[0001] 本发明属于免疫化学技术领域,具体的涉及检测人组织激肽释放酶 1(hK1) 荧光定量检测试纸卡及其相关抗体。

背景技术

[0002] 心脑血管疾病是严重危害人类健康的主要慢性非传染性疾病。其中冠心病及脑卒中是最常见的死亡原因。在我国,随着人口的老齡化,以冠心病,脑卒中为代表的心脑血管疾病的发病率,致死率及致残率呈逐年上升的趋势。但是,80%的脑卒中是可以预防的。糖尿病肾病是糖尿病最常见的并发症,严重危害糖尿病患者的生命质量和医疗消费质量。若不从循证医学的高度采取积极的干预措施,糖尿病肾病就会在较短的时间内发展为不可逆转的终末期肾病,严重威胁患者的生存寿命。因此,积极寻找有效的方法,早期诊断脑卒中、糖尿病肾病以进行有效的防护直接关系到患者的生命质量及生存寿命。

[0003] 激肽释放酶-激肽系统(kallikrein-kinin system, KKS) 又称激肽系统,广泛存在于动物体内的多个系统,尤其是在心血管系统内分布更为密集。该系统有广泛生物学活性,并且和凝血系统、肾素-血管紧张素系统以及多种血管活性因子系统等存在密切的联系和交叉对话,共同维护人体多器官正常的生理机能和参与各种复杂的病理生理过程,具有调节心血管、肾脏、神经系统和葡萄糖代谢,舒张血管、参与炎症反应、疼痛刺激和休克反应。近年来关于激肽系统的临床研究主要集中在心血管、肾脏、中枢神经系统疾病中的作用。

[0004] 人组织激肽释放酶是激肽系统最重要的组成部分,是一组分泌型丝氨酸蛋白酶,包含 15 个成员。在所有已知的组织激肽释放酶中,只有人组织激肽释放酶 1(胰/肾激肽释放酶,Human kallikrein 1, hK1, KLK1, 又称激肽原酶, Kininogenase) 能有效水解低分子量激肽原(LMWK), 释放具有活性的激肽,进而发挥心血管系统及肾脏功能的调节作用。基础研究表明,在多种高血压动物模型中已证实, hK1 具有降低血压,减轻肾脏和心脏肥大及纤维化的作用;其在进行心脏重塑,减轻肾脏损害,降低脑梗死发生率以及降低神经损伤危害等方面的作用。同时,通过外源性给药的方法,亦证明了 hK1 在防止中风,心脑血管以及肾脏疾病方面的作用。近些年来,进一步的研究表明, hK1 水平在人的心脑血管疾病的发生发展的过程中具有重要的临床意义,可能作为预测脑卒中发病率的指标。hK1 水平可预测脑卒中的发病及五年无事件性生存率, 可让患者早期预防并采取相应的措施,从而一定程度上降低脑卒中的发生概率。另外, hK1 较尿微量白蛋白排泄率可更早的诊断早期糖尿病肾病。综上所述, hK1 的水平对于人的心脑血管疾病及糖尿病肾脏疾病具有重要的预测价值。因此,准确测定 hK1 的水平,在临床及科研中均具有重要的意义。

[0005] 鉴于 hK1 在心脑血管疾病及糖尿病肾脏疾病中的治疗及预测作用,制备 hK1 定量检测试剂盒具有重要临床的应用价值。国内外已有 hK1 科研用定量检测试剂盒:其中部分试剂盒采用竞争法,抗体为多克隆抗体,其操作繁杂,计算繁琐且易出现非特异性结合而导致检测结果误差较大;部分试剂盒采用多克隆抗体的夹心法检测模式,亦存在非特异性结

合的影响；另外一些试剂盒采用多克隆抗体及单克隆抗体的双抗体夹心的模式，其检测性能有待进一步验证。双抗体夹心法的检测模式可有效避免上述问题。因此，多表位，高灵敏度，特异性的抗体的制备是高质量的人组织激肽释放酶 1 定量检测试剂盒的关键因素之一。天然 hK1 存在多个糖基化位点，因而重组表达 hK1 在糖基化位点等其他构象方面可能与天然蛋白存在较大的差异。在特异性抗体筛选时采用重组 hK1 进行筛选就会出现筛选的特异性抗体不能有效识别天然 hK1 的问题。本发明采用人天然 hK1 进行抗体的筛选工作，可有效避免上述情况的发生，且已证实其与天然 hK1 的结合力。

[0006] 同时，为满足市场的不同应用需求，本发明制备了三种 hK1 定量检测试剂盒：人组织激肽释放酶 1 ELISA 定量检测试剂盒，可满足一般小型综合医院的应用需求，且日后可发展升级为化学发光法定量检测（全自动），满足大型综合医院的全自动检测的应用需求。人组织激肽释放酶 1 胶体金定量检测试纸卡及人组织激肽释放酶 1 荧光定量检测试纸卡，均可满足快速检测及床边检测的需求。其中胶体金定量检测法灵敏度和准确度虽不如荧光定量检测法，但其使用方便易于推广且成本较低，可基本满足疾病指标的定量检测，适合于基层医疗系统中的即时检测。荧光定量具备更高的检测灵敏度，适用于检测要求较高的检验中心或大型医院临床科室的床边诊断的应用需求。

发明内容

[0007] 本发明要解决的技术问题是提供能有效的、特异性结合人组织激肽释放酶 1 的抗体。更具体地说：

[0008] 本发明的第一目的在于提供两种抗人组织激肽释放酶 1 抗体。

[0009] 第一种抗人组织激肽释放酶 1 抗体 (A24)，

[0010] 其重链可变区含有以下的互补决定区：氨基酸序列如序列 SEQ ID NO:1 所示的 HCDR1、如序列 SEQ ID NO:2 所示的 HCDR2 和 / 或如序列 SEQ ID NO:3 所示的 HCDR3；

[0011] 以及其轻链可变区序列含有以下的互补决定区：氨基酸序列如序列 SEQ ID NO:4 所示的 LCDR1、如序列 SEQ ID NO:5 所示的 LCDR2 和 / 或如序列 SEQ ID NO:6 所示的 LCDR3。

[0012] 优选的是本发明中的抗体 A24 的重链可变区的氨基酸序列如 SEQ ID NO:7 所示，轻链可变区的氨基酸序列如 SEQ ID NO:8 所示。

[0013] 第二种抗人组织激肽释放酶 1 抗体 (A32)，

[0014] 其重链可变区含有以下的互补决定区：氨基酸序列如序列 SEQ ID NO:9 所示的 HCDR1、如序列 SEQ ID NO:10 所示的 HCDR2 和 / 或如序列 SEQ ID NO:11 所示的 HCDR3；

[0015] 以及其轻链可变区序列含有以下的互补决定区：氨基酸序列如序列 SEQ ID NO:12 所示的 LCDR1、如序列 SEQ ID NO:13 所示的 LCDR2 和 / 或如序列 SEQ ID NO:14 所示的 LCDR3。

[0016] 优选的是本发明中的抗体 A32 的重链可变区的氨基酸序列如 SEQ ID NO:15 所示，轻链可变区的氨基酸序列如 SEQ ID NO:16 所示。

[0017] 本发明第二个目的是提供两种单链抗体，所述单链抗体 A24 的氨基酸序列如 SEQ ID NO:17 所示；所述单链抗体 A32 的氨基酸序列如 SEQ ID NO:18 所示。优选的，所述单链抗体 A24、A32 中不含由六个组氨酸构成的 HIS 标签。

[0018] 本发明第三个目的是提供两种编码上述单链抗体的核苷酸序列，编码单链抗体

A24 的核苷酸序列如 SEQ ID NO:19 所示,和编码单链抗体 A32 的核苷酸序列如 SEQ ID NO:20 所示。

[0019] 本发明第四个目的是提供一种含有上述核苷酸序列的表达载体。

[0020] 本发明第五个目的是提供一种含有上述表达载体的重组宿主细胞。所属宿主细胞可以是大肠杆菌、酵母或哺乳动物细胞,优选为毕赤酵母。

[0021] 本发明第六个目的是提供一种生产上述单链抗体的方法,包括:

[0022] 1) 在合适的条件下培养上述重组宿主细胞表达抗体;

[0023] 2) 然后从宿主细胞中纯化、收集抗体。

[0024] 本发明的第七个目的在于提供上述抗人组织激肽释放酶 1 抗体在检测人组织激肽释放酶 1 含量中的应用。

[0025] 本发明的第八个目的在于提供一组可进行配对并检测人组织激肽释放酶 1 的抗体对组合;该抗体对组合的检测灵敏度高,特异性好。

[0026] 本发明的第九个目的在于提供一种利用所述抗人组织激肽释放酶 1 抗体检测人组织激肽释放酶 1 的酶联免疫定量检测试剂盒,包括包被了 A24 或 A32 抗体的酶标板、样品稀释液、标准品、含有酶标抗体 A32 或 A24 的检测液、洗涤液、显色液及终止液。其检测步骤主要包括:

[0027] (1) 向包被 A24 或 A32 抗体的酶标板中加入样本稀释液后,再加入样本稀释液稀释的标准品、阴性对照及血清或血浆等待检样本;

[0028] (2) 加入样本稀释液稀释的检测液;

[0029] (3) 加入显色液

[0030] (4) 加入终止液并读取 OD 值。

[0031] 所述酶标抗体 A32 或 A24 是辣根过氧化物酶标记的抗体 A32 或 A24 (A32-HRP 或 A24-HRP) 或者碱性磷酸酶标记的抗体 A32 或 A24 (A32-AP 或 A24-AP);所述标准品为中国仓鼠卵巢巢细胞 (CHO) 表达重组人组织激肽释放酶 1 的纯化蛋白。

[0032] 本发明的第十个目的在于提供一种利用所述抗人组织激肽释放酶 1 抗体检测人组织激肽释放酶 1 的胶体金免疫层析定量检测卡,包括样品吸收垫、金标垫、反应膜和吸水垫;所述金标垫喷涂有胶体金颗粒标记的抗体 A32 或 A24,所述反应膜上有检测带和质控带,检测带位置包被有抗体 A24 或 A32,质控带位置包被抗 His 标签抗体或 Protein L。

[0033] 本发明第十一个目的在于提供一种利用所述抗人组织激肽释放酶 1 抗体检测人组织激肽释放酶 1 的时间分辨免疫荧光层析定量检测卡,包括样品吸收垫、荧光微球垫、反应膜和吸水垫;所述荧光微球垫喷涂有荧光微球标记的上述所述抗体 A32 或 A24,所述反应膜上有检测带和质控带,检测带位置包被有上述所述抗体 A24 或 A32,质控带位置包被抗 His 标签抗体或 Protein L。

[0034] 所述反应膜优选硝酸纤维素膜。所述抗 His 标签抗体优选鼠抗 His 抗体。

[0035] 本发明制备了多种抗体,并进行配对筛选,获得灵敏度及特异性均能满足需求的抗体组合 (A24 及 A32);同时其方便大量生产,可满足日后大规模临床应用的需求。对上述抗体组合进行检测体系的调试优化工作,获得操作简便,灵敏度,特异性及相关检测性能可满足临床样本检测的人组织激肽释放酶 1 的酶联免疫定量检测试剂盒、人组织激肽释放酶 1 的胶体金免疫层析定量检测卡及人组织激肽释放酶 1 的时间分辨免疫荧光层析定量检测

卡。

附图说明

[0036] 图 1. 抗体重链及轻链可变区基因电泳图。Lane 1 为标准 DNA, Lane 2 为抗体 A24 重链可变区 DNA, Lane 3 为抗体 A24 轻链可变区 DNA, Lane 4 为抗体 A32 重链可变区 DNA, Lane 5 为抗体 A32 轻链可变区 DNA。

[0037] 图 2. 单链抗体结构示意图。 V_H 表示重链可变区序列, V_L 表示轻链可变区序列,His 标签为六个组氨酸。

[0038] 图 3. 单链抗体表达 PCR 产物的琼脂糖凝胶电泳图。图 (a) 为 A24 基因 PCR 产物; 图 (b) 为 A32 基因 PCR 产物。

[0039] 图 4. 重组毕赤酵母菌株诱导表达上清培养液鉴定图。图 4(a) 为抗体 A24 重组毕赤酵母菌株诱导表达上清培养液鉴定图; 图 4(b) 为抗体 A32 重组毕赤酵母菌株诱导表达上清培养液鉴定图。上述左图为 SDS-PAGE 电泳鉴定图、右图为 Western blot 鉴定图。

[0040] 图 5. 单链抗体纯化效果图 (SDS-PAGE)。图 (a) 为抗体 A24, 图 (b) 为抗体 A32。

[0041] 图 6. 抗体 A24 及 A32 的 Western Blot 鉴定图。泳道 1 为尤瑞克林 (UK); 泳道 2 为酵母表达 hK1; 泳道 3 为大肠杆菌表达 hK1; 泳道 4 为 CHO 表达 hK1。图 (a) 为 A32 抗体 Western Blot 结果; 图 (b) 为 A24 抗体 Western Blot 结果。

[0042] 图 7. 本发明酶联免疫检测试剂盒标准曲线。其中横坐标为蛋白浓度 (ng/mL); 纵坐标为检测 OD450; r 表示检测相关系数, 为 0.99980322。

[0043] 图 8. 本发明酶联免疫检测试剂盒检测特异性。横坐标为检测物浓度 (ng/mL); 纵坐标为检测 OD 值。UK 表示尤瑞克林, 是从人尿液中提取的人组织激肽释放酶 1; KLK2 表示人组织激肽释放酶 2; KLK3 表示人组织激肽释放酶 3。

[0044] 图 9. 本发明胶体金免疫层析定量检测卡及时间分辨免疫荧光层析定量检测卡结构示意图。1 为样品垫、2 为反应膜、3 为吸收垫、4 为质控线 (C 线)、5 为检测线 (T 线)、6 为金标垫或荧光结合垫、7 为 PVC 片材。

[0045] 图 10. 本发明胶体金免疫层析定量检测卡标准曲线。其中横坐标为蛋白浓度 (ng/mL); 纵坐标为 T/C 值; r^2 为 0.992。

[0046] 图 11. 本发明时间分辨免疫荧光层析定量检测卡标准曲线。其中横坐标为蛋白浓度 (ng/mL); 纵坐标为检测值; r^2 为 0.9952。

[0047] 图 12. 时间分辨免疫荧光层析定量检测与酶联免疫检测结果相关性

具体实施方式

[0048] 定义

[0049] “抗体”又称免疫球蛋白, 是一类由 B 淋巴细胞分泌的大型 Y 形蛋白质, 能够通过 Y 形的其中两个分叉顶端的互补位点 (抗原结合位) 特异性结合靶抗原的免疫球蛋白分子, 所述靶抗原如蛋白质、糖、多核苷酸、脂、多肽、小分子化合物等。

[0050] “单链抗体” (scFv) 指的是抗体的重链可变区 (V_H) 和轻链可变区 (V_L) 通过 15 ~ 20 个氨基酸短肽 (Linker) 连接形成的单一链融合蛋白, 用于连接的 Linker 通常富含甘氨酸和丝氨酸, 以利于单链抗体的稳定性与柔韧性。连接方式可将 V_L 的 N 端连接至 V_H 的 C 末

端,或者相反。尽管去除了恒定区并引入 Linker,单链抗体依然保留了抗体对抗原的特异性,且其具有分子量小、穿透力强和抗原性弱等特点。

[0051] 互补决定区 (complementarity-determining region, CDR), 也叫做高变区。成型于抗体单体氨基酸的末端,是靶抗原与抗体结合的最关键区域,在免疫网络理论中,每个抗体的互补决定区又被称为独特型或者基因型。

[0052] 以下实施例中所用标准品均为 CHO 系统表达重组 hK1 (1mg/mL, 制备方法见专利 201310746269. X)

[0053] 实施例 1. 抗人组织激肽释放酶 1 杂交瘤细胞株的制备

[0054] 1. 动物免疫

[0055] 以重组人组织激肽释放酶 1 (中国仓鼠卵巢细胞表达, 制备方法见专利 201310746269. X) 按照一般免疫程序免疫 BALB/c 雌性小鼠 (购自常州卡文斯实验动物有限公司)。具体免疫情况参见《抗体制备与使用实验指南》。采用间接 ELISA 法跟踪免疫小鼠血清滴度, 选取血清效价最高的免疫小鼠, 将小鼠脾细胞和小鼠骨髓瘤细胞进行融合实验。

[0056] 2. 细胞融合

[0057] (1). 脾脏细胞的制备

[0058] 将免疫小鼠, 摘眼球取血, 经断颈椎处死后置于 75% (v/v) 的酒精中浸泡 10 分钟, 于无菌操作台中取出其脾脏, 置于细胞筛网中, 充分研磨细胞, 过筛网, 用无菌 1640 培养基 (购自 Gibco 公司) 离心洗涤数次后, 重悬细胞以制成单细胞悬液, 并计数, 备用。

[0059] (2). 饲养细胞的制备

[0060] 取 8 ~ 10 周龄的雌性 BALB/c 小鼠一只, 摘眼球获取阴性血清, 经断颈椎处死后置 75% (v/v) 酒精中浸泡 10 分钟; 无菌揭开腹部皮肤, 暴露腹膜, 用注射器将约 10mL 1640HT 培养基 (购自 SIGMA 公司) 注入小鼠腹腔, 轻轻按摩腹部并吹打数次。吸取含有巨噬细胞的培养基注入 20% 1640HAT 培养基中备用;

[0061] 取 2 ~ 3 周龄的雌性 BALB/c 小鼠一只, 经断颈椎处死后置于 75% (v/v) 酒精中浸泡 10 分钟; 无菌取胸腺于细胞筛网中, 研磨, 过筛网, 获得胸腺细胞置于上述含有巨噬细胞的 20% 1640HAT 培养基中, 备用。

[0062] (3). 细胞融合

[0063] 选择处于对数生长期的小鼠骨髓瘤细胞株 SP2/0, 收集并计数。取约 10^8 个上述脾细胞与 2×10^7 个上述 SP2/0 细胞株加入融合管中混合, 1000rpm 离心 10 分钟后弃上清 (尽量弃净), 将融合管置手掌上来回轻轻摩擦以使沉淀松散。60 秒内先慢后快地加入 1mL 预热的 PEG1450 (聚乙二醇 1450, 购自 SIGMA 公司), 加入 1640HT 培养基 30mL 终止, 1000rpm 离心 10 分钟, 去上清, 轻轻摩擦使沉淀松散, 加入步骤 2 所获得的 20% 的 1640HAT 培养基中。

[0064] 将上述 HAT 培养基充分混匀后, 以 200 μ L/ 孔分装至 96 孔细胞培养板中, 置 37°C, 5% CO₂ 的细胞培养箱中培养。一周后用 10% 1640HT 培养基替换 20% 1640HAT 培养基, 3 天后取上清进行检测。

[0065] 3. 抗人组织激肽释放酶 1 特异性杂交瘤细胞株筛选

[0066] (1). 检测板的准备: 用 CB 包被液稀释尤瑞克林 (UK, 购买于广东天普生化医药公司) 至 1 μ g/mL, 包被 96 孔 ELISA 酶标板, 100 μ L/ 孔, 2 ~ 8°C 包被过夜, 洗涤一次拍干; 含 2% 酪蛋白的 PBST 缓冲液封闭 (200 μ L/ 孔), 37°C 封闭 2 小时; 拍干, 备用。

[0067] (2). 阳性克隆的筛选:将待检细胞培养上清 100 μ L/孔加入上述检测板中,于 37 $^{\circ}$ C 作用 30 分钟后洗涤并拍干,加入 100 μ L/孔的 HRP 标记的羊抗鼠 IgG,于 37 $^{\circ}$ C 作用 30 分钟后洗涤并拍干,加入 100 μ L/孔的 TMB 显色液,于 37 $^{\circ}$ C 避光显色 15 分钟,每孔加入 50 μ L 的 2M H_2SO_4 终止反应,并于 OD450 处读取数值。阳性孔确定原则:OD450 值 / 阴性对照值 \geq 2.1。选取阳性克隆株进行细胞克隆化筛选。经过三至四轮的克隆化筛选后,单克隆细胞株阳性率 100% 即确定为稳定细胞株,对细胞株进行定株。杂交瘤细胞株 C24 及 C32 均具有较高的效价,遂后续进一步对上述杂交瘤细胞株进行抗体可变区序列测序分析。

[0068] 实施例 2. 杂交瘤细胞株抗体可变区序列的测定

[0069] 对上述杂交瘤细胞株 C24 及 C32 抗体可变区序列进行测定。

[0070] a. RNA 的提取:参照细胞总 RNA 抽提试剂盒(购自 Roche 公司)说明书对上述杂交瘤细胞株 C24 及 C32 进行总 RNA 提取并立即进行反转录;

[0071] b. RNA 反转录成为 DNA:参照 Thermo Scientific Reverted First strand cDNA Synthesis Kit(购自 Thermo 公司)对上一步骤中所提取的总 RNA 进行反转录,制得 cDNA,冻存于 -20 $^{\circ}$ C 备用;

[0072] c. 可变区序列的 PCR 扩增及回收:以上一步骤中所得 cDNA 为模板,以鼠 IgG 亚型单克隆抗体可变区序列通用引物为引物,对重链及轻链的可变区序列进行 PCR 扩增,将 PCR 产物经 DNA 胶回收试剂盒(购自 TIANGEN 公司)进行回收,见附图 1;

[0073] d. 可变区序列的克隆和序列测定:按照克隆载体 pMD18-T kit(购自 Takara 公司)说明书,将重链和轻链可变区基因分别与 pMD18-T 载体进行连接,转化大肠杆菌 DH5 α ,挑取阳性克隆,交由 InvitrogenTM 公司进行测序。

[0074] 测序得到杂交瘤细胞株 C24 的抗体重链可变区氨基酸序列如 SEQ ID NO:7 所示、轻链可变区氨基酸序列如 SEQ ID NO:8 所示。Vbase2 数据库分析上述序列,其重链可变区的各互补决定区的氨基酸序列分别是:如序列 SEQ ID NO:1 所示的 HCDR1、如序列 SEQ ID NO:2 所示的 HCDR2 和 / 或如序列 SEQ ID NO:3 所示的 HCDR3;其轻链可变区的各互补决定区的氨基酸序列是:如序列 SEQ ID NO:4 所示的 LCDR1、如序列 SEQ ID NO:5 所示的 LCDR2 和 / 或如序列 SEQ ID NO:6 所示的 LCDR3。

[0075] 测序得到杂交瘤细胞株 C32 的抗体重链可变区氨基酸序列如 SEQ ID NO:15 所示、轻链可变区氨基酸序列如 SEQ ID NO:16 所示。Vbase2 数据库分析上述序列,其重链可变区的各互补决定区的氨基酸序列分别是:如序列 SEQ ID NO:9 所示的 HCDR1、如序列 SEQ ID NO:10 所示的 HCDR2 和 / 或如序列 SEQ ID NO:11 所示的 HCDR3;其轻链可变区的各互补决定区的氨基酸序列是:如序列 SEQ ID NO:12 所示的 LCDR1、如序列 SEQ ID NO:13 所示的 LCDR2 和 / 或如序列 SEQ ID NO:14 所示的 LCDR3。

[0076] 实施例 3. 单链抗体的重组表达及纯化

[0077] 根据实施例 2 中测序结果,分别将杂交瘤细胞株 C24 及 C32 的抗体重链及轻链可变区之间加入连接肽 (GGGGS)₃,引入六个组氨酸,并将其全基因按照毕赤酵母表达系统的偏爱性进行密码子优化的方法,进行单链抗体的重组表达。所表达得到的抗体分别命名为抗体 A24 和抗体 A32,其结构组成如附图 2 所示。上述单链抗体的重组表达具有如下:

[0078] 1. 融合蛋白基因的表达质粒构建

[0079] 密码子优化后的抗体 A24 的基因序列如 SEQ ID NO:19 所示、氨基酸序列如 SEQ

ID NO:17 所示;密码子优化后的抗体 A32 的核苷酸序列如 SEQ ID NO:20 所示、氨基酸序列如 SEQ ID NO:18 所示。将优化后的抗体 A24 及 A32 全基因合成的片段上游引入 pPICZ α A 载体中 XhoI 序列后 DNA 序列,下游引入 XbaI 酶切位点,构建到 pMD19-T Simple Vector 质粒(购自 Invitrogen 公司)中,得到一种长期保存质粒,质粒记为 pMD19-A24、pMD19-A32。进行 PCR 扩增,其中上游引物 P1 为 CGCCAGGGTTTTCCAGTCAC GAC;下游引物 P2 为:AGCGGATAACAATTTTCACACAGGA。常规 PCR 程序后,琼脂糖凝胶电泳分析(附图 3),显示两种产物大小与预期大小(790bp、800bp)一致。将 PCR 获得基因产物回收纯化后,采用 XhoI(#R0146S, 购自 New England Biolabs 公司)和 XbaI(#R0145V, 购自 New England Biolabs 公司)双酶切,用 T4 连接酶连接到 pPICZ α A(V19520, 购自 Invitrogen)质粒中,转化到 DH5 α 感受态细胞中,在含有 Zeocin(R250-01, 购自 Invitrogen 公司)的 LB 平板中 37 $^{\circ}$ C 培养过夜。第二天筛选阳性克隆菌测序,比对,与预期序列完全一致,即得到抗体 A24 及 A32 的表达质粒,分别记为 pPICZ α -A24、pPICZ α -A32。

[0080] 2. 融合蛋白基因在毕赤酵母宿主工程菌株的构建、筛选及表达

[0081] 毕赤酵母感受态细胞、YPDS 固体培养基、BMGY 培养基、BMMY 培养基:均购自 Invitrogen 公司。

[0082] 将 pPICZ α -A24 及 pPICZ α -A32 质粒,用 SacI 限制性内切酶酶切线性化。乙醇沉淀后将线性化载体,分别电转化进入到 X-33 感受态酵母细胞,分别涂布到含有 Zeocin 的 YPDS 固体培养基,30 $^{\circ}$ C 培养 3-5 天,就有阳性克隆产生。

[0083] 挑取上述获得的单克隆于 5mL BMGY 培养基中,30 $^{\circ}$ C 培养至 OD₆₀₀=2.0~6.0 时,取 1mL 保存菌种,并将剩余菌液重悬后转移到 BMMY 中小量诱导表达,每隔 24h 补加甲醇至终浓度为 1% (v/v)。一周后,离心收集菌液上清,通过 SDS-PAGE 凝胶电泳和蛋白免疫印迹分析(Western blot),观察目标蛋白表达情况(附图 4)。Western blot 中一抗为抗 His-Tag 抗体(His-Tag(2A8) Mouse mAb, M20001, 购于艾比玛特生物医药(上海)有限公司)。

[0084] 将上述获得的 A24 及 A32 重组融合蛋白基因工程菌株分别接种于 BMGY 培养基中,30 $^{\circ}$ C, 220rpm 培养至菌体密度到 OD₆₀₀=2.0~6.0,每隔 24 小时补加甲醇至终浓度为 1.0% (v/v)。一周后,收集发酵培养液。

[0085] 3. 融合蛋白纯化

[0086] 采用组氨酸标签亲和柱纯化抗体 A24 及抗体 A32 融合蛋白,预装柱子选择为 HisTrap HP,具体步骤如下:

[0087] (1) 发酵液的除杂预处理:将上述表达得到抗体 A24 及 A32 融合蛋白发酵液上清,离心收集上清,并加入结合缓冲液,使得上清终浓度为 300mM NaCl, 20mM NaH₂PO₄, 10mM Imidazole, 调 pH7.5, 0.45 μ m 滤膜过滤。

[0088] (2) HisTrap HP 亲和柱纯化:运用全自动智能蛋白纯化系统(AKTA avant150, 购自 GE healthcare 公司)对预处理获得的抗体 A24 及抗体 A32 融合蛋白发酵液进行亲和纯化,柱子为 HisTrapHP(17-5248-02, 购自 GE healthcare 公司)。结合缓冲液为 300mM NaCl, 20mM NaH₂PO₄, 10mM Imidazole, pH7.5, 洗脱缓冲液为 300mM NaCl, 20mM NaH₂PO₄, 500mM Imidazole, pH7.5。洗脱时进行线性洗脱,并收集各个洗脱峰。通过 SDS-PAGE 电泳鉴定纯度,由附图 5 可知,两种纯化后的蛋白纯度均达到 95% 以上;合并符合要求的收集管,更换缓冲液为 PBS 溶液并超滤浓缩(1mg/ml),过滤除菌于 -20 $^{\circ}$ C 保存备用。

[0089] 本领域技术人员知晓,重组蛋白可以不带标签,也可带其他标签,也可加入其他形式的连接肽。无论是否带标签或者带不同形式的标签都可采用 Capto L 纯化。

[0090] 实施例 4. 抗体的性能评价

[0091] 1. 抗体 A24 及 A32 的 Western blot 鉴定

[0092] a. 聚丙烯酰胺凝胶电泳:配置 12% 分离胶、5% 浓缩胶,分别上样标准蛋白质、尤瑞克林(UK)、毕赤酵母表达 hK1、大肠杆菌表达 hK1 以及 CHO 系统表达 hK1,恒压下电泳 1 小时;

[0093] b. 转膜:恒流(35mA/膜)条件下转膜 1 小时,将两块聚丙烯酰胺凝胶上的蛋白质分别转移至两张硝酸纤维素膜上。考马斯亮蓝 G250 对完成转膜的 SDS-PAGE 胶进行染色,观察蛋白的残留情况;

[0094] c. 封闭:含 5% 脱脂奶的 TBST 缓冲液封闭(封闭液),4°C 过夜;封闭后洗涤液(TBST,详见 TaKaRa 公司 TBST buffer)洗涤一次,10 分钟;

[0095] d. 抗原抗体反应:封闭液稀释(按 1:400 体积比)辣根过氧化物酶标记 A24(A24-HRP, 1mg/mL, 本公司采用经典过碘酸钠法标记,下同)及辣根过氧化物酶标记 A32(A32-HRP, 1mg/mL, 本公司采用经典过碘酸钠法标记,下同),分别加入上述两张硝酸纤维素膜中,室温反应 1 小时;TBST 洗涤 5 次,每次 10 分钟;

[0096] e. 显色及拍照:吸干硝酸纤维素膜上残留液体,每张硝酸纤维素膜分别加入 2mL 稳定型过氧化物酶溶液(1mL)与鲁米诺/增强剂溶液(1mL)的混合液(购买于 Thermo 公司),均匀润湿硝酸纤维素膜的表面,室温避光反应一分钟后于凝胶成像系统(购买于 GE 公司)拍照,留取结果。

[0097] 实验结果(附图 6)表明,本发明两种抗体均可与四种来源的 hK1 反应,证明了本发明两种抗体的反应性,且证明其与天然 hK1 均有较好的反应。另外,实验结果可见,四种来源 hK1 的分子量均与理论值相符:UK 为天然 hK1,糖基化程度最高,故其分子量最大;大肠杆菌表达 hK1 糖基化程度最低,故分子量最小;CHO 系统表达 hK1 糖基化程度稍低于天然蛋白但高于酵母表达 hK1,故其分子量介于 UK 及酵母表达 hK1 之间。

[0098] 2. 抗体 A24 及 A32 在 ELISA 检测平台的性能评价

[0099] 将上述制备例中抗体进行配对组合,分别作为包被抗体或标记抗体进行配对检测标准品,检测步骤如下:

[0100] 1) 采用 20mM PH7.4 的 PB 缓冲液将 Y0(非相关单链抗体,作为阴性对照,制备方法参加申请人在先申请:201410020156.6)、A24 或 A32(作为包被抗体)分别稀释至 8ug/mL,分装至酶标板中(100uL/孔),4°C,过夜(16 小时);

[0101] 2) PBST(含 0.05% Tween-20 的 20mM PB7.4,下同)洗涤一次(200uL/孔)后拍干;

[0102] 3) 封闭液(含质量体积比为 2% BSA 的 PBST)封闭(200uL/孔),37°C,2 小时;弃去封闭液后拍干;

[0103] 4) 样本稀释液稀释标准品,至浓度(ng/mL)为 200、100 及 0。分别将上述浓度溶液加入至步骤 3) 获得的包被有 A24 及 A32 的酶标板中(100uL/孔),37°C 反应 1 小时;PBST 洗涤 5 次(200uL/孔)后拍干;

[0104] 5) 按照 1:2000 体积比稀释 HRP 标记 A24(A24-HRP) 或 A32(A32-HRP)(作为标记抗

体) ;向步骤 4) 所获酶标板中分别加入稀释的 A32-HRP 或 A24-HRP, 37°C 反应 30 分钟 ;PBST 洗涤 5 次后拍干 ;

[0105] 6) 加入 TMB 显色液 (购买于湖州英创公司), 100uL/ 孔, 37°C 反应 15 分钟 ;

[0106] 7) 加入 2M H_2SO_4 终止液, 50uL/ 孔, 立即于酶标仪 (购买于 Thermo 公司) 读取 OD450。

[0107] 结果如下表 :

[0108]

包被抗体		A24	A32	A24	A32	Y0
标记抗体		A32	A24	A24	A32	A32
标准品浓度 (ng/mL)	200	2.7059	2.5376	0.4311	0.1275	0.0876
	100	1.9301	1.6432	0.3606	0.0936	0.0900
	0	0.1173	0.1073	0.3872	0.0814	0.0719

[0109] 由上述结果可知, A32、A24 组成的双抗体夹心检测系统可应用于酶联免疫检测平台, 且 A24(包被)-A32(标记), A32(包被)-A24(标记) 两种配对均有较好的检测效果。与非相关抗体无非特异性反应。

[0110] 3. 抗体 A24 及 A32 在胶体金检测平台的评价

[0111] 用样本稀释液稀释标准品至浓度为 200ng/mL, 100ng/mL, 将这两个浓度和 0.025mol/L pH7.5 的 PBS 分别添加 50uL 到胶体金检测卡中 (A24 包被 -A32 标记或 A32 包被 -A24 标记, 具体制备参见实施例 6), 10-15min 内将检测卡放在读数仪上进行检测。检测结果如下 :

[0112]

包被抗体		A24	A32
标记抗体		A32	A24
标准品浓度 (ng/mL)	200	1.646	1.489
	100	0.835	0.845
	0	0.177	0.252

[0113] 上述结果可见, A32、A24 组成的双抗体夹心检测系统可应用于胶体金检测平台, 且 A24(包被)-A32(标记), A32(包被)-A24(标记) 两种配对均有较好的检测效果。

[0114] 4. 抗体 A24 及 A32 在时间分辨荧光检测平台的评价

[0115] 用 0.025mol/L pH7.5 的 PBS 将 A24 或 A32 稀释至 1mg/mL, 划线于硝酸纤维素膜上 ;用 0.05mol/L pH8.0 的硼酸缓冲液将时间分辨荧光微球标记的 A32 或 A24 稀释 20 倍, 喷点于结合垫上 ;按附图 9 所示贴膜、切条、装卡 (具体制备参见实施例 7)。将检测卡分别检测浓度含量为 200、100ng/mL 的标准品和 0.025mol/L pH7.5 的 PBS, 检测结果如下 :

[0116]

包被抗体		A24	A32
标记抗体		A32	A24
标准品浓度 (ng/ml)	200	1.609	1.536
	100	0.838	0.849
	0	0.045	0.027

[0117] 由上述结果可知, A32、A24 组成的双抗体夹心检测系统可应用于时间分辨荧光检测平台, 且 A24(包被)-A32(标记), A32(包被)-A24(标记) 两种配对均有较好的检测效

果。

[0118] 实施例 5. 抗体 A24 及 A32 在酶联免疫定量检测试剂盒中的应用

[0119] 本检测方法采用双抗体夹心法的原理。

[0120] 1. 材料：

[0121] 包被缓冲液：0.02M PH7.4 的 PB 缓冲液；封闭液：含 2% BSA(质量体积比,下同)的 PBST 缓冲液；洗涤液：PBST 缓冲液；样本稀释液：含 1% BSA、0.5% 酪蛋白、5% 山羊血清、0.02% ProCline 300 及 0.05% Tween-20 的磷酸盐缓冲液 (PH7.4)；标准品：CHO 系统表达重组 hK1 (1mg/mL, 制备方法见专利 201310746269.X)；显色液：TMB(购买于湖州英创公司)；终止液：2M H₂SO₄。

[0122] 2. 仪器：

[0123] 酶标仪(购买于 Thermo 公司),通用型微生物培养箱(购买于 Thermo 公司),全自动洗板机(购买于深圳汇松公司)

[0124] 3. 方法：

[0125] (1) 检测板的制备：包被缓冲液将抗体 A24 稀释至 8ug/mL, 100uL/孔加入至酶标板中, 4℃ 放置过夜(16 小时)；PBST 洗涤一次后拍干；200uL/孔封闭液封闭, 37℃ 放置 2 小时后拍干, 抽干过夜(16 小时), 铝箔袋真空包装, 4℃ 保存备用；

[0126] (2) 样本稀释液的制备：含 1% BSA、0.5% 酪蛋白、5% 山羊血清、0.02% ProCline 300 及 0.05% Tween-20 的磷酸盐缓冲液 (20mM, PH7.4), 按照上述成分比例配置样本稀释液, 于 4℃ 保存备用；

[0127] (3) 标准品的制备：将 10uL 标准品加入至 19.99mL 样本稀释液中, 充分混匀后于 4℃ 保存备用；

[0128] (4) 检测液的制备：将辣根过氧化物酶 (HRP) 偶联至抗体 A32 (A32-HRP, 1mg/mL)；将 5uL A32-HRP 加入至 9.995mL 的样本稀释液中, 充分混匀后于 4℃ 保存备用。

[0129] 4. 人激肽释放酶 1 酶联免疫检测试剂盒的使用方法

[0130] (1) 于 4℃ 取出真空包装的检测酶标板及相关试剂于室温平衡后备用；

[0131] (2) 标准品的稀释：将 10uL 标准品加入至 490uL 样本稀释液中, 充分混匀后即得 10ng/mL 标准品溶液；将 10ng/mL 标准品溶液倍比稀释, 分别获得终浓度 (ng/mL) 为 5、2.5、1.25、0.625、0.3125、0.15625 及 0.078125 的标准品溶液；以样本稀释液为阴性对照, 即 0ng/mL；

[0132] (3) 酶标板中分别加入 50uL/孔的样本稀释液；再向酶标板中加入标准品、阴性对照以及待检样本 (50uL/孔)；37℃ 放置 60 分钟；PBST 洗涤 5 次后拍干；

[0133] (4) 检测孔中加入检测液, 100uL/孔, 37℃ 放置 30 分钟；PBST 洗涤 5 次后拍干；

[0134] (5) 检测孔中加入显色液, 100uL/孔, 37℃ 放置 15 分钟；

[0135] (6) 检测孔中加入终止液, 50uL/孔, 立即于酶标仪读取 OD450。

[0136] 按照标准品各浓度对应的 OD450 读值, 采用 CurveExpert 1.3 软件以浓度为横坐标, OD 值为纵坐标进行标准曲线的绘制, 获得标准曲线方程；将检测样本的 OD 值代入标准曲线方程后计算出待检样本的浓度 (ng/mL)。

[0137] 5. 检测性能评价：

[0138] 根据上述检测条件进行本发明所述检测方法的性能评价。

[0139] (1) 添加回收率：

[0140] 回收率是验证检测准确性的指标，遂本发明对基于 A24 及 A32 的检测试剂盒进行添加回收率的验证。

[0141] 将 20 份血浆混合后获得混合血浆，采用本发明的方法测量混合血浆 B 中的 hK1 含量为 C_0 ；将浓度分别为 5ng/mL、2.5ng/mL、1.25ng/mL 以及 0.625ng/mL 的标准品 (A 液) 加入到混合血浆 B 中，所加入 A 液与血浆 B 之间的体积比为 1:9，根据公式 (1) 计算出各个添加量的回收率。

$$[0142] \quad R = \frac{C_5(V_0+V) - C_0 \times V_0}{V \times C_5} \times 100\% \quad (1)$$

[0143] 式中：R 为回收率；

[0144] V 为加入 A 液的体积；

[0145] V_0 为混合血浆样本 B 的体积；

[0146] C 为混合血浆样本 B 加入 A 液后的检测浓度；

[0147] C_0 为血浆样本 B 的检测浓度；

[0148] C_5 为 A 液的浓度。

[0149] 本发明检测标准曲线 (附图 7) 可见，该检测具有良好的线性关系 ($r = 0.99$) 且具有高灵敏度 (156pg/mL) 及阴性本底值 ($OD = 0.0525$)。根据上述添加回收率计算方法，计算结果见下表：

[0150]

添加量 (ng/mL)	5	2.5	1.25	0.625
添加回收率	92.88%	108.01%	102.87%	100.93%

[0151] 表中可见，上述四个浓度添加回收率平均值为 101.17%，各浓度添加回收率与回收率均值相差小于等于 8.29%，证明本检测方法准确性高。

[0152] (2) 特异性：

[0153] 经蛋白序列比对可见，人组织激肽释放酶 1 与人组织激肽释放酶家族中的人组织激肽释放酶 2 (KLK2) 及人组织激肽释放酶 3 (KLK3) 的同源性分别达到 66% 及 60%，遂本实验主要考察本发明所建立的检测方法对 KLK2 及 KLK3 的检测特异性。检测方法如上所述，分别加入样本稀释液梯度稀释后的尤瑞克林 (UK)，KLK2 (购买于 R&D 公司) 及 KLK3 (购买于 R&D 公司)，最终检测该检测方法的特异性。检测结果 (附图 8) 可见，本发明所述的人组织激肽释放酶 1 酶联免疫定量检测法特异性好。

[0154] (3) 重复性

[0155] 将三份具有代表性的血浆样本分别重复检测 10 次，计算 10 次测量结果的平均值 M 和标准差 SD，根据公式 $CV = SD/M \times 100\%$ 得出变异系数 CV，结果如下：

[0156]

样本	血浆 1	血浆 2	血浆 3
CV	6.70%	7.80%	7.90%

[0157] 上述结果可见，三份血浆检测 $CV < 10\%$ ，本发明 ELISA 检测试剂盒具有较好的重复性。

[0158] 6. 本发明尝试多种试剂盒制备方法，下表展示几种不同制备方式 (表中未列出的

步骤、参数等同本实施例所述)及相应试剂盒的检测性能。

[0159]

制备条件	制备例 2	制备例 3	制备例 4	制备例 5
包被浓度	2ug/mL	2ug/mL	8ug/mL	8ug/mL
样本稀释液	10%蔗糖+0.5%酪蛋白 +1%TritonX-100+ 20mM 磷酸盐缓冲液 (PH6.5)	0.5%酪蛋白+2% 小牛血清 +1%Tween-20+20 mM 磷酸盐缓冲液 (PH7.4)	10%蔗糖+0.5%酪蛋白 +1%TritonX-100+ 20mM 磷酸盐缓冲液 (PH6.5)	0.5%酪蛋白+2% 小牛血清 +1%Tween-20+20 mM 磷酸盐缓冲液 (PH7.4)
标记抗体稀释比例	1: 800	1:2000	1: 800	1:2000
灵敏度	0.15625ng/mL	0.625ng/mL	0.15625ng/mL	0.15625ng/mL
阴性 OD 值	0.1250	0.0620	0.1783	0.0616
回收率范围	66%~90%	83%~207%	36%~58%	44%~88%

[0160] 实施例 6. 抗人组织激肽释放酶 1 的胶体金免疫检测卡的制备

[0161] 1. 胶体金的标记

[0162] 抗体 A32 的胶体金标记:用 K_2CO_3 调节胶体金 pH 值 (每 1mI 胶体金中加入 5uL 0.2M K_2CO_3), 向胶体金溶液中缓慢加入以 0.2M 的 PBS 稀释的抗体 A32 (每 1mI 胶体金中加入 30ug 抗体 A32), 低速搅拌 30 分钟;加入封闭液 (1% BSA) 至其终浓度为 10% (质量百分比), 搅拌 20 分钟;静置 30min 后 12000rpm 离心 30min;去上清用金标抗体复溶液 (0.01M PB PH7.4+1% BSA+0.025% Tween 20+5% 蔗糖) 复溶即得胶体金标记的 A32 抗体。

[0163] 2. 金标垫及反应膜制备

[0164] 将 A32 金标抗体稀释好后,喷涂在金标垫 6 上,干燥备用;将抗体 A24 和抗 His 标签抗体分别用包被抗体稀释液 (3% 甲醇+25mM PBS 缓冲液 (pH7.5)) 稀释好后,分别包被在反应膜 2 (硝酸纤维素膜) 的 T 线 5, C 线 4 位置,干燥后备用。

[0165] 3. 贴膜、切膜、组装

[0166] 将样品垫 1、金标垫 6、包被有抗体的硝酸纤维素膜 2、吸水垫 3 从左至右依次设置 (如图 9 所示),且两两之间应少许接触,所述包被有抗体的硝酸纤维素膜的 T 线 5 在左、C 线 4 在右,并根据外壳大小进行切割,装入外壳,完成检测卡制备。

[0167] 4. 试剂盒组装

[0168] 将组装好的检测卡,干燥剂,滴管装入铝箔袋中,热封机封口,贴标签。

[0169] 5. 抗人组织激肽释放酶 1 的胶体金免疫检测卡的使用方法

[0170] 1) 样本稀释液 (10mM PH7.4 的 PB 缓冲液) 恢复至室温,震荡混匀备用;

[0171] 2) 检测样本稀释:在洁净的离心管加入 1mL 样本稀释液,再精确吸取 10 μ L 血清/血浆样本,加入到离心管中,振荡充分混匀。

[0172] 3) 加样及判读:用移液枪吸取 50 μ L 稀释后的样本慢慢加入加样孔中,开始计时,10~15 分钟内将检测卡放置在读数仪上进行检测,仪器将对检测卡进行扫描,并将结果显示在读数仪的屏幕上。超过 15min 钟判定,结果无效。

[0173] 6. 抗人组织激肽释放酶 1 的胶体金免疫检测卡检测效果评估

[0174] 1) 线性范围检测

[0175] 测定不同浓度的标准品 (0.125, 0.25, 0.5, 1, 2, 4, 8, 16ng/mL), 绘制标准曲线,线性检测范围,结果如附图 10 所示。检测卡灵敏度为 0.125ng/mL。

[0176] 2) 重复性检测

[0177] 同一批次检测卡对 1ng/ml、4ng/ml 样本进行重复检测 10 次, 计算变异系数 CV,

[0178] $CV = \text{标准差 SD} / \text{平均数 M} \times 100\%$

[0179]

浓度 (ng/ml)	1	4
CV	5.4%	8.9%

[0180] 3) 准确度检测 (添加回收率)

[0181] 用于评估该检测试剂盒准确测定加入纯分析物的能力。将混合血清分为体积相同的 3 份, 在其中 2 份中加入标准品, 制成 5ng/ml, 1.25ng/ml 浓度的回收样本, 在另一份样本中加入同样量的无被测物的 pH7.4 的 PB 缓冲液, 制成基础样本。

[0182]

浓度 (ng/ml)	1.25	5
回收率	92.3%	89%

[0183] 7. 除上述最优制备方式外, 本发明还尝试了多种制备方案, 例如下表的 4 种制备例:

[0184]

参数	制备例 2	制备例 3	制备例 4	制备例 5
封闭液	1%BSA	10%BSA	10%BSA	10%BSA
金标抗体复溶液	1%BSA+5%蔗糖 +0.025%吐温 20+100mM PB 缓冲液 (pH7.4)	0.1%BSA+5%蔗糖 +0.025%吐温 20+100mM PB 缓冲液 (pH7.4)	1%BSA+5%蔗糖 +0.025%吐温 20+100mM PB 缓冲液 (pH7.4)	1%BSA+5%蔗糖 +0.025%吐温 20+50mM 硼酸缓冲液 (pH8.0)
包被抗	3%甲醇+25mM PBS	3%甲醇+25mM PBS	0.3%甲醇+25mM	3%甲醇+25mM PBS

[0185]

体稀释液	缓冲液 (pH7.5)	缓冲液 (pH7.5)	PBS 缓冲液 (pH7.5)	缓冲液 (pH7.5)
样本稀释液	0.1%BSA+10mM PB 缓冲液 (pH7.4)	0.1%BSA + 10mM PB 缓冲液 (pH7.4)	0.1%BSA + 10mM PB 缓冲液 (pH7.4)	0.1%BSA + 50mM 硼酸缓冲液 (pH8.0)
灵敏度	1ng/ml	0.5ng/ml	0.5ng/ml	0.5ng/ml

[0186] 实施例 7. 人组织激肽释放酶 1 的时间分辨荧光免疫检测卡的制备

[0187] 本检测方法采用双抗体夹心免疫层析法的原理。

[0188] 1、溶液配制

[0189] 0.05mol/L pH8.0 的硼酸缓冲液制备: 取 0.1mol/L 的 H_3BO_3 70ml, 用 0.025mol/L 的 $Na_2B_4O_7 \cdot 10H_2O$ 调节 pH 至 8.0, 并定容至 100ml, 置于 4℃ 备用, 有效期 3 个月。

[0190] 1-(3-二甲氨基丙基)-3-乙基碳二亚胺盐酸盐 (EDC, 购自 SIGMA 公司) 溶液制备: 1.5gEDC 加入 100ml 去离子水, 配成水溶液置于 4℃ 备用, 有效期 3 个月。

[0191] 封闭液的制备: 含 10% BSA (所述百分比均为质量体积比), 0.05mol/L pH8.0 的硼酸缓冲液, 用 0.22um 滤膜过滤, 置于 4℃ 备用, 有效期 7 天。

[0192] 荧光抗体稀释液制备:含 1% BSA, 10% 蔗糖, 0.025% 吐温-20, 0.05mol/L pH8.0 的硼酸缓冲液, 用 0.22 μ m 膜过滤, 置于 4℃ 备用, 有效期 7 天。

[0193] 包被抗体稀释液制备:含 1% 蔗糖, 3% 甲醇 0.025mol/L pH7.5 的 PBS, 用 0.22 μ m 膜过滤, 置于 4℃ 备用, 有效期 7 天。

[0194] 样本稀释液:含 0.1% BSA, 0.025% 吐温-20, 0.01% 安替比林, 0.02% procIn300, 0.05mol/L pH8.0 的硼酸缓冲液, 10-30℃ 保存有效期 1 年。

[0195] 2、人组织激肽释放酶 1 荧光检测卡制备

[0196] 1) 时间分辨荧光微球标记

[0197] A32 抗体标记方法如下(以 500 μ L 反应体系为例):加 400 μ L 硼酸缓冲溶液于 2mL 离心管中, 加入 100 μ L 浓度 1% 粒径 200nm 的空载荧光微球(购自 Thermo 公司), 漩涡振荡混匀。再加入 10 μ L EDC 溶液, 室温振荡 15min。14000rpm 10℃ 离心 10min, 去上清, 沉淀用 0.5mL 硼酸缓冲液溶解, 超声分散, 功率 100W, 时间 1min(超声 3s 间隔 3s)。

[0198] 活化后的微球中加入浓度 1mg/mL 的 A32 抗体 50 μ L, 250r/min 20℃ 恒温震荡反应 2h; 加入 55 μ L 封闭液, 恒温震荡反应 4h。14000rpm 10℃ 离心 15min, 洗涤 2 次, 去上清, 沉淀用 0.5mL 硼酸缓冲液溶解, 最后一次离心后沉淀用荧光抗体稀释液溶解并超声分散, 置于 4℃ 恒温保存。

[0199] 2) 荧光结合垫的喷点

[0200] A32 抗体荧光结合垫喷点方法如下:用荧光抗体稀释液将上述制备的 A32 荧光抗体稀释 20 倍, 喷点于整条结合垫上。

[0201] 3) 硝酸纤维素膜的包被

[0202] 硝酸纤维素膜包被方法如下:取 0.5mL 浓度 4mg/mL 的 A24 抗体, 加到 5mL 刻度离心管中, 加包被抗体稀释液至 1mL, 包被于硝酸纤维素膜 2 的 T 线 5 位置。取 0.5mL 浓度为 4mg/mL 抗 HIS 抗体, 加到离心管中, 加包被抗体稀释液至 1mL, 包被于硝酸纤维素膜 2 的 C 线 4 位置。

[0203] 4) 贴膜、切条、装卡

[0204] 样品垫 1、荧光结合垫 6、包被有 A24 抗体的硝酸纤维素膜(反应膜)2、将吸水垫 3 从左至右依次设置, 且两两之间少许接触, 所述硝酸纤维素膜的 T 线 5 在左、C 线 4 在右(如附图 9 所示), 并根据卡壳大小进行切割, 装入卡壳, 完成检测卡制备。

[0205] 5) 试剂盒组装

[0206] 取铝箔袋和干燥剂; 打开热封机, 预热; 将检测卡、干燥剂装入铝箔袋中; 用热封机封好铝箔袋; 贴上标签。

[0207] 同时, 申请人也采用 A24 抗体做荧光标记、采用 A32 抗体包被在硝酸纤维素膜(反应膜) 2T 线处, 其余步骤、参数不变, 进行荧光检测卡制备。

[0208] 3、人组织激肽释放酶 1 荧光检测卡的使用方法

[0209] 1) 稀释待测样本:在洁净的离心管加入 1mL 样本稀释液, 再精确吸取 10 μ L 血清/血浆样本, 加入到离心管中, 振荡充分混匀。

[0210] 2) 加样及判读:用移液枪吸取 50 μ L 稀释后的样本慢慢加入加样孔中, 开始计时, 10 ~ 15 分钟内用荧光免疫层析仪定量判定结果。超过 15 分钟判定, 结果无效。

[0211] 4、人组织激肽释放酶 1 荧光检测卡检测效果评估

[0212] 1) 精密性 :将 A32(包被)-A24(标记) 检测卡检测 0. 25、1、4ng/ml 的标准品各 25 次重复测定,剔除离群值后计算检测卡精密度。实验结果显示三个浓度检测结果变异系数 CV<15%。

[0213]

浓度点 (ng/ml)	0. 25	1	4
CV	14%	13%	9%

[0214] 将 A24(包被)-A32(标记) 检测卡重复上述实验,结果如下表,

[0215]

浓度点 (ng/ml)	0. 25	1	4
CV	18%	16%	14%

[0216] 2) 检测线性 :将 A32(包被)-A24(标记) 检测卡检测不同浓度的标准品 :0. 0625、0. 125、0. 25、0. 5、1、2、4、8、16、32ng/ml,标准曲线及线性关系 (如附图 11)。检测卡检测灵敏度为 0. 0625ng/ml。

[0217] A24(包被)-A32(标记) 检测卡灵敏度为 0. 0625ng/ml。

[0218] 3) 准确度—回收率 :将 A32(包被)-A24(标记) 检测卡检测添加量分别为 1、5、20ng/ml 的标准品,检测结果如下表。

[0219]

浓度点 (ng/ml)	1	5	20
回收率	112%	94%	104%

[0220] 将 A24(包被)-A32(标记) 检测卡重复上述实验,结果如下表,

[0221]

浓度点 (ng/ml)	1	5	20
回收率	116%	108%	89%

[0222] 5、准确度方法学比对 :

[0223] 上述结果显示 A32(包被)-A24(标记) 的检测卡性能较优,因此将其作方法学比对验证。选择 20 份临床病人标本,按 1 到 20 的顺序编号,用 ELISA(实施例 5 制备) 和荧光检测法同时进行实验,按照 1, 2, 3, 18, 19, 20, 20, 19, 18, 3, 2, 1 的样本顺序进行测定。ELISA 和荧光检测法检测结果的相关系数 $R^2 = 0. 98$,说明荧光检测法与 ELISA 检测结果有较好的相关性 (如附图 12)。

[0224] 6、配方的对比 :

[0225] 除上述最优制备例 1 外,申请人还尝试多种制备方案,例如下面 5 组检测卡制备及应用结果如下表 :

[0226]

参数	制备例 2	制备例 3	制备例 4	制备例 5
封闭液	1%BSA+50mM 硼酸缓冲液 (pH8.0)	10%BSA+50mM 硼酸缓冲液 (pH8.0)	10%BSA+50mM 硼酸缓冲液 (pH8.0)	10%BSA+50mM 硼酸缓冲液 (pH8.0)
荧光抗体稀释液	1%BSA+10%蔗糖+0.025%吐温 20+50mM 硼酸缓冲液 (pH8.0)	0.1%BSA+1%蔗糖+0.025%吐温 20+50mM 硼酸缓冲液 (pH8.0)	1%BSA+10%蔗糖+0.025%吐温 20+50mM 硼酸缓冲液 (pH8.0)	1%BSA+10%蔗糖+0.025%吐温 20+50mM 硼酸缓冲液 (pH8.0)
包被抗体稀释液	3%甲醇+1%蔗糖+0.025%吐温 20+25mM PBS 缓冲液 (pH7.5)	3%甲醇+1%蔗糖+0.025%吐温 20+25mM PBS 缓冲液 (pH7.5)	0.3%甲醇+0.1%蔗糖+0.025%吐温 20+25mM PBS 缓冲液 (pH7.5)	3%甲醇+1%蔗糖+0.025%吐温 20+25mM PBS 缓冲液 (pH7.5)
样本稀释液	0.1%BSA+0.01%安替比林+0.025%吐温 20+0.02%proclin 300+50mM 硼酸缓冲液 (pH8.0)	0.1%BSA+0.01%安替比林+0.025%吐温 20+0.02%proclin 300+50mM 硼酸缓冲液 (pH8.0)	0.1%BSA+0.01%安替比林+0.025%吐温 20+0.02%proclin 300+50mM 硼酸缓冲液 (pH8.0)	0.025%吐温 20+0.02%proclin300+50mM 硼酸缓冲液 (pH8.0)
精密性	14-18%	18-32%	17-20%	25-30%
灵敏度	0.5ng/ml	0.125ng/ml	0.125ng/ml	0.0625ng/ml

[0227] 在此说明书中,本发明已参照其特定的实施例作了描述。但是,很显然仍可以作出各种修改和变换而不背离本发明的精神和范围。因此,说明书和附图应被认为是说明性的而非限制性的。

[0001]

SEQUENCE LISTING

<110> 江苏众红生物工程创药研究院有限公司

<120> 人组织激肽释放酶 1 荧光定量检测试纸卡

<160> 20

<170> PatentIn version 3.3

<210> 1

<211> 8

<212> PRT

<213> Mouse

<400> 1

Gly Tyr Thr Phe Thr Asn Tyr Gly
1 5

<210> 2

<211> 8

<212> PRT

<213> Mouse

<400> 2

Ile Asn Thr Phe Thr Gly Glu Pro
1 5

<210> 3

<211> 15

<212> PRT

<213> Mouse

<400> 3

Ala Lys Leu Arg Ser Trp Asp Val Lys Arg Ala Tyr Phe Asp Tyr
1 5 10 15

<210> 4

<211> 5

<212> PRT

[0002]

<213> Mouse

<400> 4

Ser Ser Val Asn Tyr
1 5

<210> 5

<211> 3

<212> PRT

<213> Mouse

<400> 5

Ala Thr Ser
1

<210> 6

<211> 9

<212> PRT

<213> Mouse

<400> 6

Gln Gln Trp Asn Ser Lys Ser Tyr Thr
1 5

<210> 7

<211> 122

<212> PRT

<213> Mouse

<400> 7

Gln Phe Gln Leu Val Gln Ser Gly Pro Glu Leu Lys Lys Pro Gly Glu
1 5 10 15
Thr Val Lys Ile Ser Cys Lys Thr Ser Gly Tyr Thr Phe Thr Asn Tyr
20 25 30
Gly Val Asn Trp Val Lys Gln Ser Pro Gly Gln Gly Leu Lys Trp Met
35 40 45
Gly Trp Ile Asn Thr Phe Thr Gly Glu Pro Ile Tyr Ala Asp Asp Phe
50 55 60
Lys Gly Arg Phe Ala Phe Ser Leu Glu Thr Ser Ala Ser Thr Ala Tyr

[0003]

<213> Mouse

<400> 10

Val Asp Pro Ala Asn Gly Asn Ser
1 5

<210> 11

<211> 11

<212> PRT

<213> Mouse

<400> 11

Ala Asn Leu Arg Leu Leu Ser Pro Met Asp Tyr
1 5 10

<210> 12

<211> 5

<212> PRT

<213> Mouse

<400> 12

Ser Ser Val Ser Phe
1 5

<210> 13

<211> 3

<212> PRT

<213> Mouse

<400> 13

Asp Thr Ser
1

<210> 14

<211> 9

<212> PRT

<213> Mouse

[0005]

<400> 14

Gln Gln Trp Ser Ser Ile Pro Leu Thr
 1 5

<210> 15

<211> 118

<212> PRT

<213> Mouse

<400> 15

Glu Val Gln Leu Gln Gln Ser Gly Ala Glu Phe Val Lys Pro Gly Ala
 1 5 10 15
 Ser Val Lys Leu Ser Cys Thr Ala Ser Gly Phe Asn Ile Lys Asp Thr
 20 25 30
 Tyr Met His Trp Val Lys Gln Arg Pro Glu Gln Gly Leu Glu Trp Ile
 35 40 45
 Gly Arg Val Asp Pro Ala Asn Gly Asn Ser Asn Tyr Asp Pro Lys Phe
 50 55 60
 Gln Gly Lys Ala Thr Ile Thr Ala Asp Thr Ser Ser Asn Thr Ala Tyr
 65 70 75 80
 Leu Gln Leu Ser Ser Leu Thr Ser Glu Asp Thr Ala Val Tyr Phe Cys
 85 90 95
 Ala Asn Leu Arg Leu Leu Ser Pro Met Asp Tyr Trp Gly Gln Gly Thr
 100 105 110
 Ser Val Thr Val Ser Ala
 115

<210> 16

<211> 107

<212> PRT

<213> Mouse

<400> 16

Gln Ile Val Leu Thr Gln Ser Pro Ala Ile Met Ser Ala Ser Pro Gly
 1 5 10 15
 Glu Lys Val Thr Met Thr Cys Ser Ala Ser Ser Ser Val Ser Phe Met
 20 25 30
 His Trp Tyr Gln Gln Lys Ser Gly Thr Ser Pro Lys Arg Trp Met Tyr
 35 40 45
 Asp Thr Ser Lys Leu Ala Ser Gly Val Pro Ala Arg Phe Ser Gly Ser
 50 55 60

[0006]

Gly Ser Gly Thr Ser Tyr Ser Leu Thr Ile Ser Ser Ile Glu Ala Glu
 65 70 75 80
 Asp Ala Ala Thr Tyr Tyr Cys Gln Gln Trp Ser Ser Ile Pro Leu Thr
 85 90 95
 Phe Gly Ala Gly Thr Lys Leu Glu Ile Lys Arg
 100 105

<210> 17
 <211> 250
 <212> PRT
 <213> *Pichia pastoris*

<400> 17

Gln Phe Gln Leu Val Gln Ser Gly Pro Glu Leu Lys Lys Pro Gly Glu
 1 5 10 15
 Thr Val Lys Ile Ser Cys Lys Thr Ser Gly Tyr Thr Phe Thr Asn Tyr
 20 25 30
 Gly Val Asn Trp Val Lys Gln Ser Pro Gly Gln Gly Leu Lys Trp Met
 35 40 45
 Gly Trp Ile Asn Thr Phe Thr Gly Glu Pro Ile Tyr Ala Asp Asp Phe
 50 55 60
 Lys Gly Arg Phe Ala Phe Ser Leu Glu Thr Ser Ala Ser Thr Ala Tyr
 65 70 75 80
 Leu Gln Ile Asn Asn Leu Lys Asn Glu Asp Thr Ala Ser Tyr Phe Cys
 85 90 95
 Ala Lys Leu Arg Ser Trp Asp Val Lys Arg Ala Tyr Phe Asp Tyr Trp
 100 105 110
 Gly Gln Gly Thr Thr Leu Thr Val Ser Ala Gly Gly Gly Gly Ser Gly
 115 120 125
 Gly Gly Gly Ser Gly Gly Gly Gly Ser Gln Leu Ile Leu Ser Gln Ser
 130 135 140
 Pro Ala Ile Leu Ser Ala Ser Pro Gly Glu Arg Val Thr Met Thr Cys
 145 150 155 160
 Arg Ala Thr Ser Ser Val Asn Tyr Met Asn Trp Tyr Gln Gln Lys Ser
 165 170 175
 Gly Thr Ser Pro Lys Pro Trp Ile His Ala Thr Ser Asn Leu Ala Ser
 180 185 190
 Gly Val Pro Ala Arg Phe Ser Gly Ser Gly Ser Gly Thr Ser Tyr Ser
 195 200 205
 Leu Thr Ile Ser Arg Val Glu Ala Glu Asp Ala Ala Thr Tyr Tyr Cys
 210 215 220
 Gln Gln Trp Asn Ser Lys Ser Tyr Thr Phe Gly Gly Gly Thr Lys Leu
 225 230 235 240
 Glu Ile Lys Arg His His His His His His

[0007]

<212> DNA

<213> *Pichia pastoris*

<400> 19

```

cagttccaat tggttcaate cgggtccagag ttgaagaaac caggtgagac tgtaagatc 060
tcctgtaaga cttccggtta cactttcact aactacggtg ttaactgggt taagcagtc 120
ccaggtcaag gtttgaaatg gatgggttg atcaacacat tcaactgtga gccaatctac 180
getgacgact teaagggtag attegett cetttgaaa cttccgett cactgettac 240
ttgcagatca acaacttgaa gaacgaggac actgcttct acttttgtgc taagttgaga 300
tcctgggacg ttaagagagc ttacttcgac tactggggtc agggctactac tttgactgtt 360
tctgctgggt gtggtggatc aggtgggtgt gggtctgggt gtggtggatc tcaattgatt 420
ttgtccaggt cccctgctat cttgtctgt tctccaggtg aaagagttac tatgacttgt 480
agagctactt cctccgtaaa ctacatgaa tggatcagc agaagtccgg tacttcccca 540
aagecatgga tteacgctac ttctaacttg gcttctgggt ttccagctag attctctggg 600
tctggatctg gtacttccia ctccttgact atctcaagag ttgagctga agatgctgct 660
acttactact gteaacagtg gaactccaag tctacactt teggtggtgg tactaagttg 720
gagattaaga gacaccatca tcaccaccac taatag 756

```

<210> 20

<211> 744

<212> DNA

<213> *Pichia pastoris*

<400> 20

```

gaagttcaat tgcaacagtc cgggtctgaa ttctgtaagc caggtgett c tgtaagttg 060
tcctgtactg cttccggttt caacatcaag gacacttaca tgcactgggt taagcaaaaga 120
ccagagcaag gtttggagtg gatcggtaga gttgatccag ctaacggtaa ctccaactac 180
gacccaaagt tccagggtaa ggtactatt actgctgaca cttctccaa cactgettac 240
ttgcaattgt cctccttgac ttccgaggac actgctgttt acttttgtgc taacttgaga 300
ttgttgtccc caatggaact ctgggggtcaa ggtacttccg ttactgttcc tgetggtgga 360
gggtgatcag gtggtgggtg ttctgggtgt ggtggatctc aaatcgttt gacacagtc 420
ccagctatca tgtctgett cccaggtgag aaggttacta tgacttgttc tgettctcc 480
tcgtttctt ttatgcaact gtatcaacag aagtcggta cttcccctaa gagatggatg 540
taegatactt ccaagttggt ttccgggtgt ccagctagat tttctgggtc tggatccgga 600
acttctact ccttgacaat ttcttccatc gaggctgaag atgctgetac ttactactgt 660
caacagtggt cctccatccc attgactttt ggtgctggtc ctaagttgga gatcaagaga 720
catcaccatc accaccaeta atag 744

```



图 1



图 2

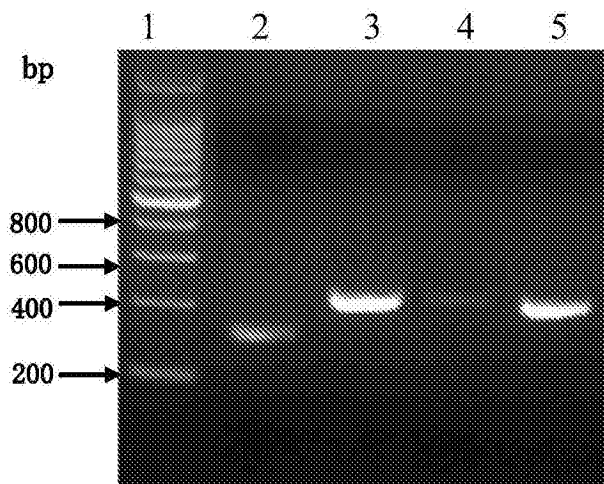

图 3(a)



图 3(b)

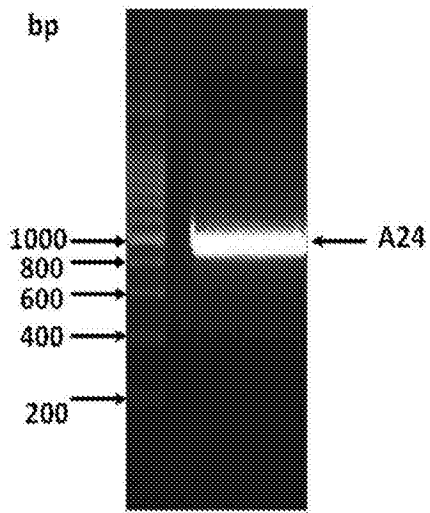

图 4(a)

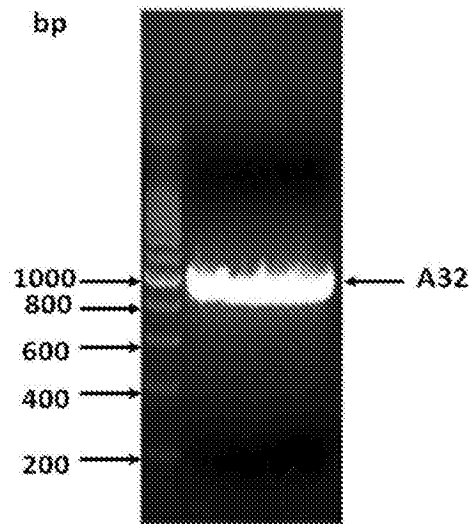

图 4(b)

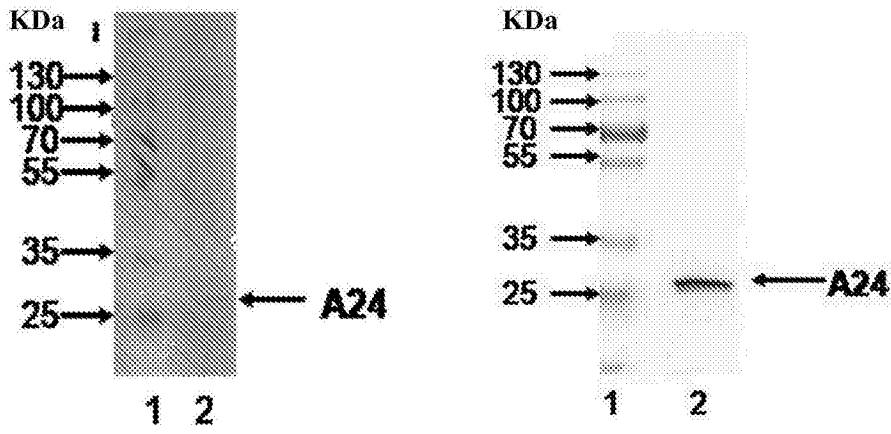

图 5(a)

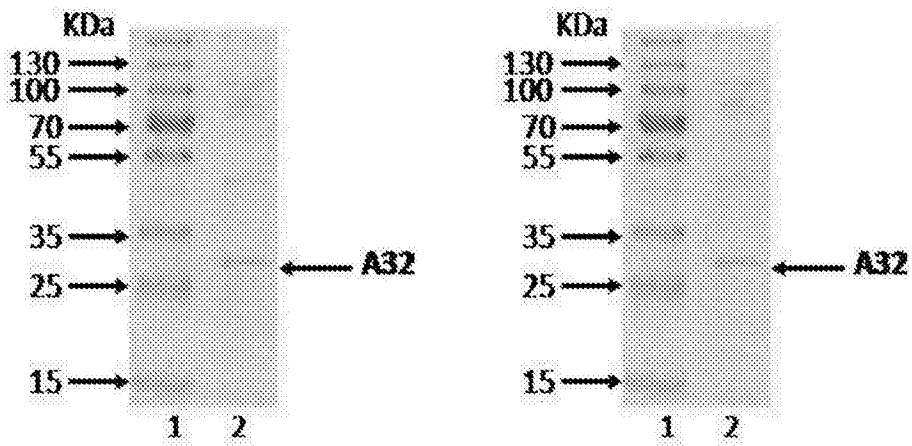

图 5(b)

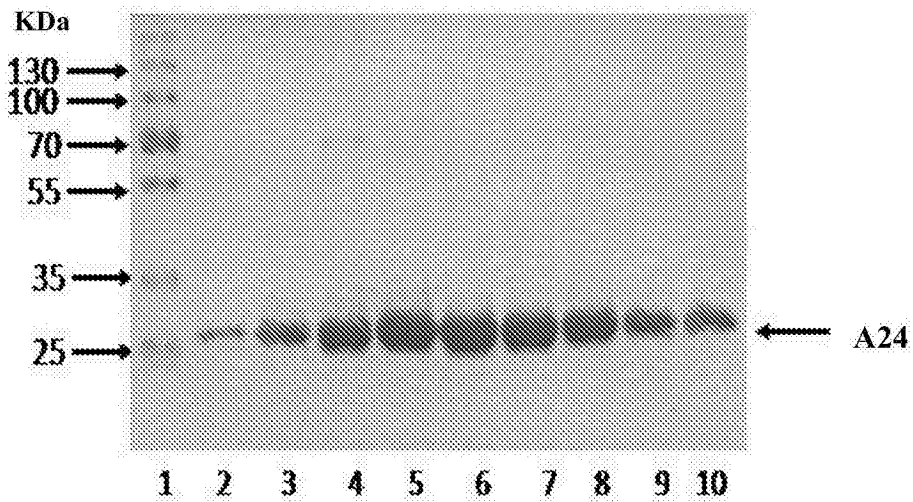

图 6(a)

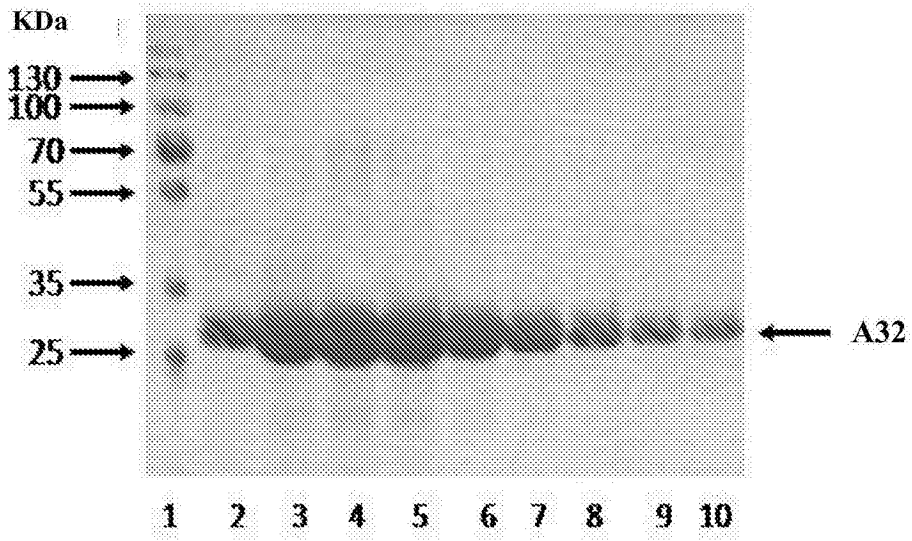

图 6(b)

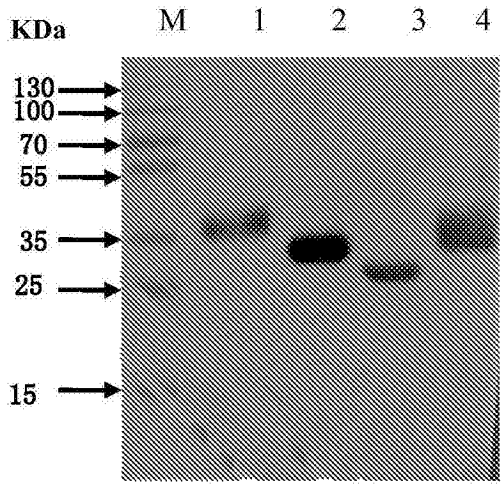

图 7

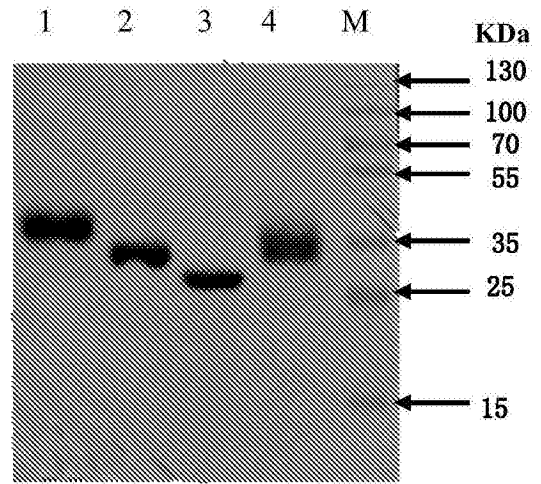

图 8

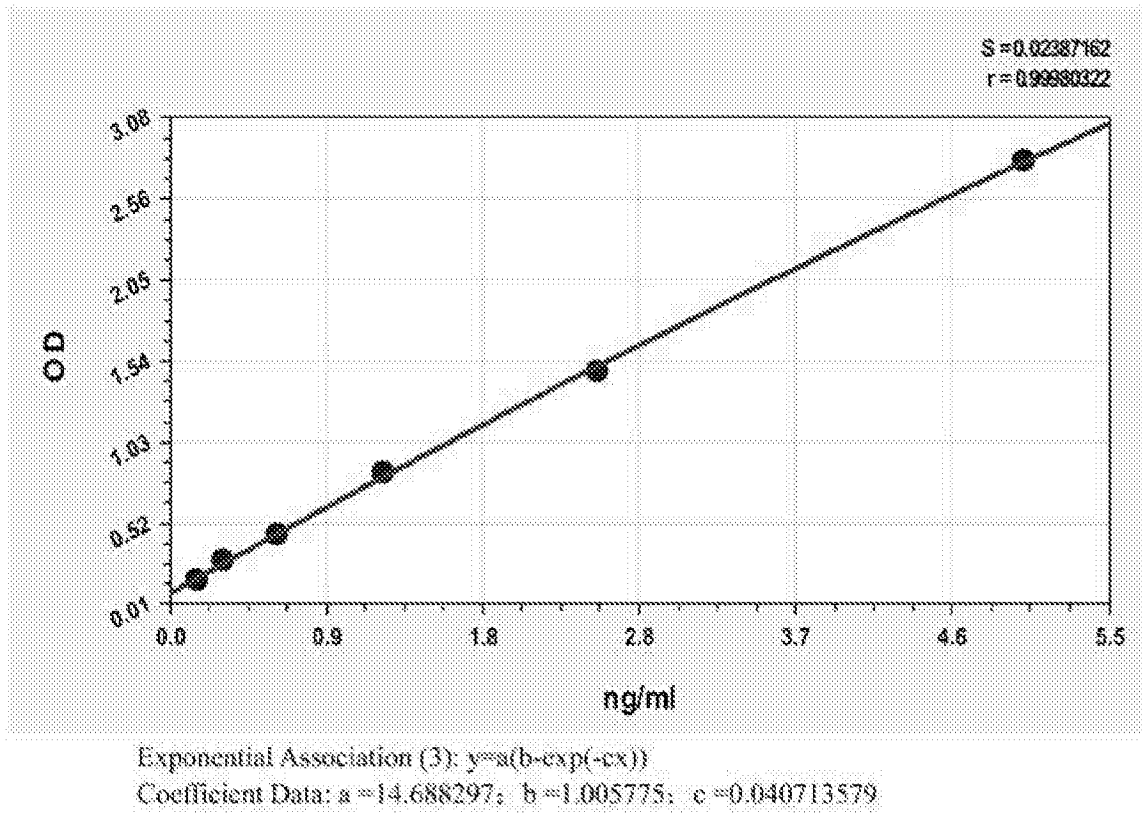

图 9

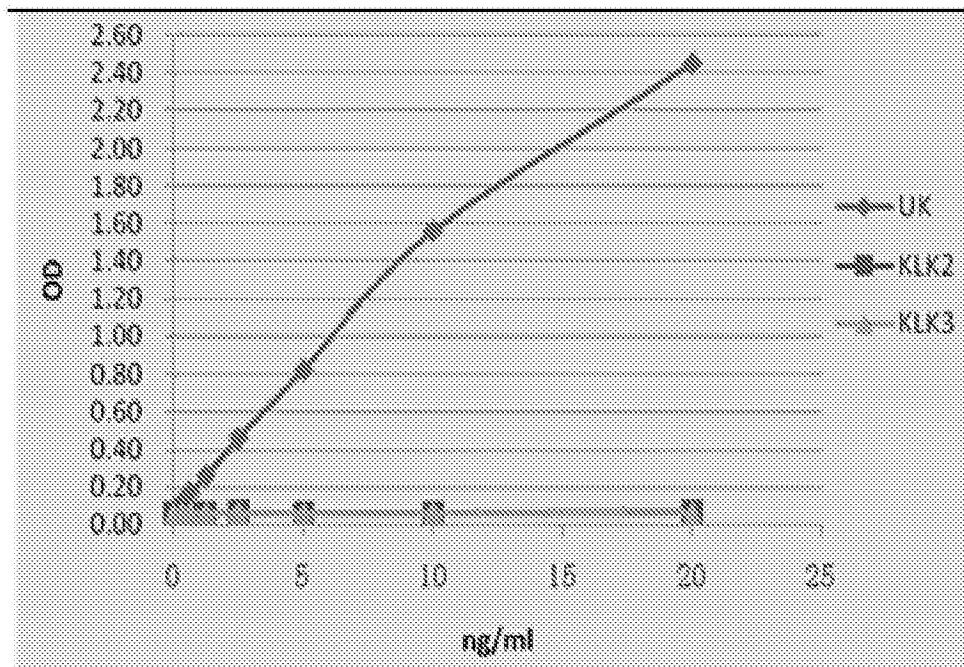

图 10

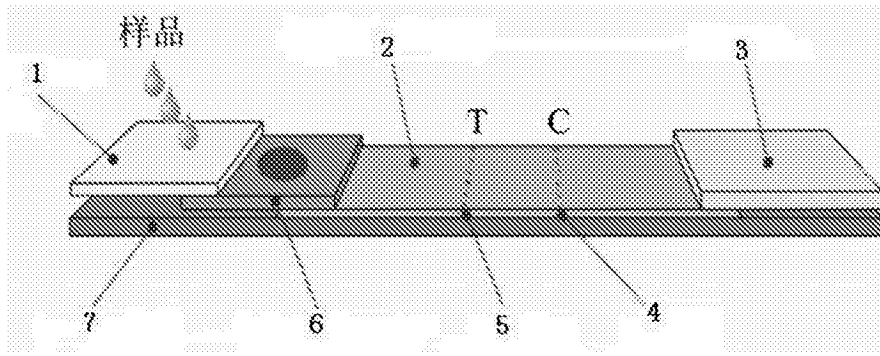

图 11

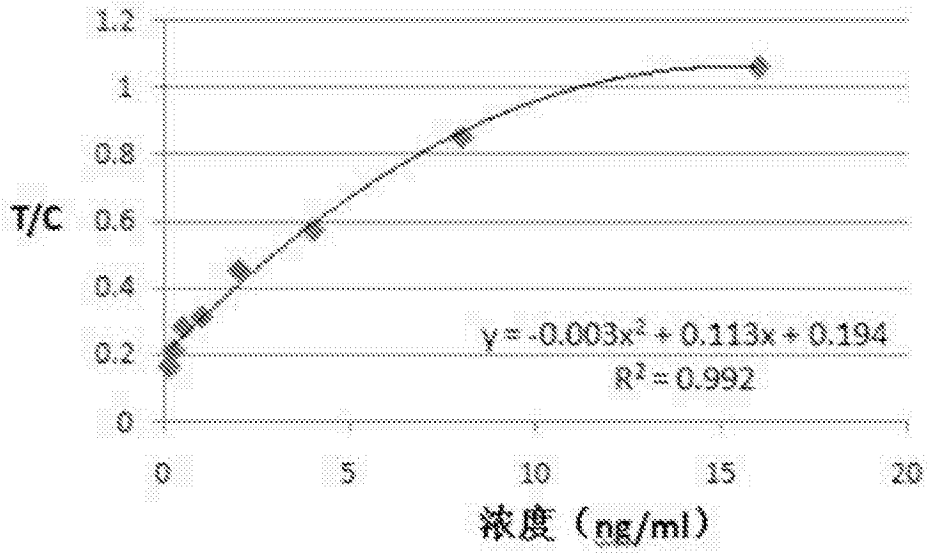

图 12

专利名称(译)	人组织激肽释放酶1荧光定量检测试纸卡		
公开(公告)号	CN105987997A	公开(公告)日	2016-10-05
申请号	CN201510050985.3	申请日	2015-01-30
[标]申请(专利权)人(译)	江苏众红生物工程创药研究院有限公司 常州京森生物医药研究所有限公司		
申请(专利权)人(译)	江苏众红生物工程创药研究院有限公司 常州京森生物医药研究所有限公司		
当前申请(专利权)人(译)	江苏众红生物工程创药研究院有限公司 常州京森生物医药研究所有限公司		
[标]发明人	马永 时振华 高云霞 丁娜 徐春林 陈一飞		
发明人	马永 时振华 高云霞 丁娜 徐春林 陈一飞		
IPC分类号	G01N33/573 G01N33/533		
其他公开文献	CN105987997B		
外部链接	Espacenet SIPO		

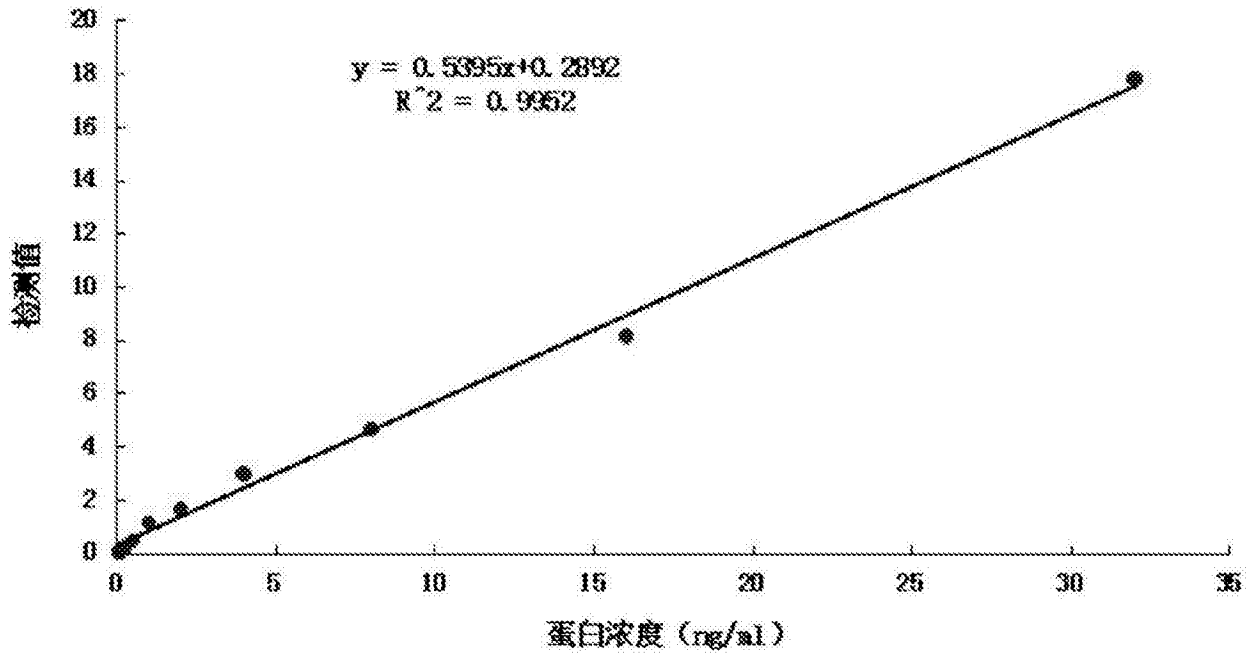
摘要(译)

本发明涉及检测人组织激肽释放酶1(hK1)荧光定量检测试纸卡及其相关抗体。本发明制备了多种单克隆抗体，并进行配对筛选，获得灵敏度及特异性均能满足需求的抗体组合(A24及A32)；同时其方便大量生产，可满足日后大规模临床应用的需求。对上述抗体组合进行检测体系的调试优化工作，获得操作简便，灵敏度，特异性及相关检测性能都较好的人组织激肽释放酶1的时间分辨免疫荧光层析定量检测卡。

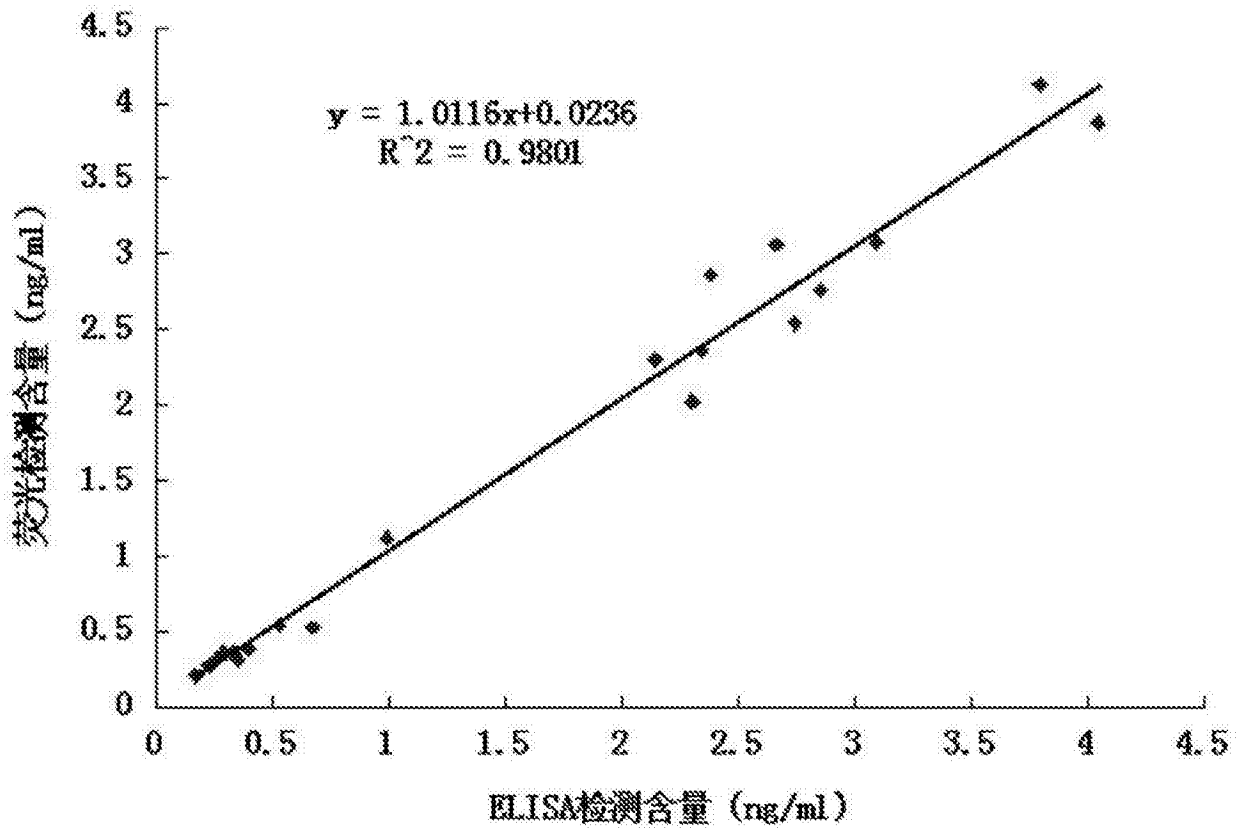