



(12)实用新型专利

(10)授权公告号 CN 208838099 U

(45)授权公告日 2019.05.10

(21)申请号 201721647711.3

(22)申请日 2017.12.01

(73)专利权人 江苏新智源医学科技有限公司
地址 225300 江苏省泰州市中国医药城三期
期厂房G39幢

(72)发明人 赵荆璞 陆卫华

(74)专利代理机构 常州兴瑞专利代理事务所
(普通合伙) 32308

代理人 肖兴坤

(51) Int. Cl.

A61B 17/34(2006.01)

A61B 17/00(2006.01)

权利要求书1页 说明书3页 附图3页

(54)实用新型名称

腹腔镜穿刺器的一种阻气阀结构

(57)摘要

本实用新型公开了腹腔镜穿刺器的一种阻气阀结构,包括套管,所述套管内竖直设有穿刺针,所述套管内设有阻气阀,且阻气阀套设在穿刺针上,所述阻气阀上端设有定位圈,且定位圈与套管连接,所述阻气阀侧壁上设有梯形架,且梯形架套设在阻气阀上,所述阻气阀内设有第一阻气圈,所述第一阻气圈上水平设有唇形纹,所述第一阻气圈对称分为两个圈膜,所述唇形纹对称分为两部分,且每部分分别与圈膜连接,所述唇形纹两部分紧密贴合,所述阻气阀下端设有第二阻气圈,所述第二阻气圈设有四个阻气纹,且四个阻气纹成十字形分布,所述每个阻气纹相互抵住贴合。本实用新型结构稳定,整体结构简单,密封性好,可节省工作人员大量的时间和精力,值得推广。

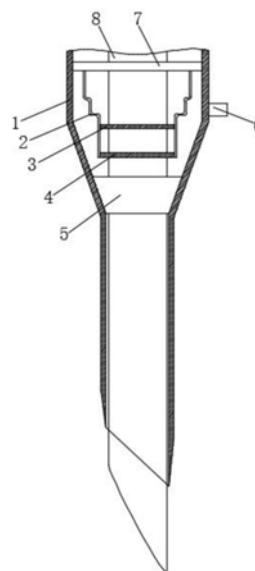

1. 腹腔镜穿刺器的一种阻气阀结构,包括套管(1),其特征在于,所述套管(1)内竖直设有穿刺针(8),所述套管(1)内设有阻气阀,且阻气阀套设在穿刺针(8)上,所述阻气阀上端设有定位圈(7),且定位圈(7)与套管(1)连接,所述阻气阀侧壁上设有梯形架(2),且梯形架(2)套设在阻气阀上,所述阻气阀内设有第一阻气圈(3),所述第一阻气圈(3)上水平设有唇形纹(10),所述第一阻气圈(3)对称分为两个圈膜,所述唇形纹(10)对称分为两部分,且每部分分别与圈膜连接,所述唇形纹(10)两部分紧密贴合,所述阻气阀下端设有第二阻气圈(4),所述第二阻气圈(4)设有四个阻气纹(11),且四个阻气纹(11)成十字形分布,所述每个阻气纹(11)相互抵住贴合,所述第二阻气圈(4)平均分为四个阻气膜,且第二阻气圈(4)位于第一阻气圈(3)的下方。

2. 根据权利要求1所述的腹腔镜穿刺器的一种阻气阀结构,其特征在于,所述第一阻气圈(3)上对称设有多个第一拉力条(9),且每个拉力条(9)与每个圈膜上设置的阻气纹(11)成九十度竖直分布在圈膜上,所述第二阻气圈(4)上设有四个第二拉力条(12),且每个第二拉力条(12)均分布在每个阻气膜上,每个所述第二拉力条(12)均为弧形设置,且每个第二拉力条(12)两端均与设置在阻气膜上的两个阻气纹连接。

3. 根据权利要求1所述的腹腔镜穿刺器的一种阻气阀结构,其特征在于,每个设置在第二阻气圈(4)上的所述阻气纹之间均设有连接膜。

4. 根据权利要求1所述的腹腔镜穿刺器的一种阻气阀结构,其特征在于,所述套管(1)内设有固定器(5),且固定器(5)位于阻气阀的下方。

5. 根据权利要求1所述的腹腔镜穿刺器的一种阻气阀结构,其特征在于,所述套管(1)外侧壁上设有注气元件(6)。

6. 根据权利要求1所述的腹腔镜穿刺器的一种阻气阀结构,其特征在于,所述套管(1)套设在穿刺针(8)上,且穿刺针(8)下端贯穿套管(1)并延伸至套管(1)下端。

腹腔镜穿刺器的一种阻气阀结构

技术领域

[0001] 本实用新型涉及腹腔镜穿刺器的一种阻气阀技术领域,尤其涉及腹腔镜穿刺器的一种阻气阀结构。

背景技术

[0002] 在腹腔检查、腹腔手术及其他微创或外科手术中,穿刺器是必不可少的手术器械。穿刺器可以在人体的腹壁中建立进入通道,以便供腹腔镜或其他手术器械(如内窥镜、剪刀、吻合器、导丝、导管、滤器、支架等)进入腹腔内,并提供气体进出的通道,以控制手术所需的气腹,以便进行检查或手术操作。现有腹腔镜穿刺器的阻气阀结构复杂,整体稳定性差,密封性差。

实用新型内容

[0003] 本实用新型的目的在于为了解决现有技术中构复杂,整体稳定性差,密封性差的问题,而提出的腹腔镜穿刺器的一种阻气阀结构。

[0004] 为了实现上述目的,本实用新型采用了如下技术方案:

[0005] 腹腔镜穿刺器的一种阻气阀结构,包括套管,所述套管内竖直设有穿刺针,所述套管内设有阻气阀,且阻气阀套设在穿刺针上,所述阻气阀上端设有定位圈,且定位圈与套管连接,所述阻气阀侧壁上设有梯形架,且梯形架套设在阻气阀上,所述阻气阀内设有第一阻气圈,所述第一阻气圈上水平设有唇形纹,所述第一阻气圈对称分为两个圈膜,所述唇形纹对称分为两部分,且每部分别与圈膜连接,所述唇形纹两部分紧密贴合,所述阻气阀下端设有第二阻气圈,所述第二阻气圈设有四个阻气纹,且四个阻气纹成十字形分布,所述每个阻气纹相互抵住贴合,所述第二阻气圈平均分为四个阻气膜,且第二阻气圈位于第一阻气圈的下方。

[0006] 优选地,所述第一阻气圈上对称设有多个第一拉力条,且每个第一拉力条与每个圈膜上设置的阻气纹成九十度垂直分布在圈膜上,所述第二阻气圈上设有四个第二拉力条,且每个第二拉力条均分布在每个阻气膜上,每个所述第二拉力条均为弧形设置,且每个第二拉力条两端均与设置在阻气膜上的两个阻气纹连接。

[0007] 优选地,每个设置在第二阻气圈上的所述阻气纹之间均设有连接膜。

[0008] 优选地,所述套管内设有固定器,且固定器位于阻气阀的下方。

[0009] 优选地,所述套管外侧壁上设有注气元件。

[0010] 优选地,所述套管套设在穿刺针上,且穿刺器下端贯穿穿刺针并延伸至套管下端。

[0011] 本实用新型中,当穿刺针拔出时,经过第二阻气圈,由于设置在阻气纹之间设有连接膜,每个阻气纹之间设有第二拉力条,进而可以拉动被穿刺针撑开的阻气纹通过阻气纹之间设置的连接膜与第二拉力条的拉力使得阻气纹紧密贴合,进行第一层阻气,由于第一阻气圈上对称设置多个第一拉力条,每个第一拉力条均与唇形纹连接,进而被穿刺针撑开的唇形纹通过第一拉力条的拉力,可以使得唇形纹重新复位,增加阻气性。本实用新型结构

稳定,整体结构简单,密封性好,可节省工作人员大量的时间和精力,值得推广。

附图说明

[0012] 图1为本实用新型提出的腹腔镜穿刺器的一种阻气阀结构的结构示意图;

[0013] 图2为本实用新型提出的腹腔镜穿刺器的一种阻气阀结构的第一阻气圈的结构示意图;

[0014] 图3为本实用新型提出的腹腔镜穿刺器的一种阻气阀结构的第二阻气圈的结构示意图。

[0015] 图中:1套管、2梯形架、3第一阻气圈、4第二阻气圈、5固定器、6注气元件、7定位圈、8穿刺针、9第一拉力条、10唇形纹、11阻气纹、12第二拉力条。

具体实施方式

[0016] 下面将结合本实用新型实施例中的附图,对本实用新型实施例中的技术方案进行清楚、完整地描述,显然,所描述的实施例仅仅是本实用新型一部分实施例,而不是全部的实施例。

[0017] 在本实用新型的描述中,需要理解的是,术语“上”、“下”、“前”、“后”、“左”、“右”、“顶”、“底”、“内”、“外”等指示的方位或位置关系为基于附图所示的方位或位置关系,仅是为了便于描述本实用新型和简化描述,而不是指示或暗示所指的装置或元件必须具有特定的方位、以特定的方位构造和操作,因此不能理解为对本实用新型的限制。

[0018] 参照图1-3腹腔镜穿刺器的一种阻气阀结构,包括套管1,套管1内竖直设有穿刺针8,套管1套设在穿刺针8上,且穿刺针8下端贯穿套管1并延伸至套管1下端;套管1内设有阻气阀,且阻气阀套设在穿刺针8上,阻气阀上端设有定位圈7用来固定阻气阀,且定位圈7与套管1连接,阻气阀侧壁上设有梯形架2,且梯形架2套设在阻气阀上,便于阻气阀固定连接,阻气阀内设有第一阻气圈3,第一阻气圈3上水平设有唇形纹10用来阻气,第一阻气圈3对称分为两个圈膜,唇形纹10对称分为两部分,且每部分分别与圈膜连接,唇形纹10两部分紧密贴合,阻气阀下端设有第二阻气圈4,第二阻气圈4设有四个阻气纹11,且四个阻气纹11成十字形分布,每个阻气纹11相互抵住贴合,第二阻气圈4平均分为四个阻气膜,每个设置在第二阻气圈4上的阻气纹之间均设有连接膜用来更好的阻气;且第二阻气圈4位于第一阻气圈3的下方。

[0019] 第一阻气圈3上对称设有多个第一拉力条9便于使得唇形纹10更好的贴合,且每个第一拉力条9与每个圈膜上设置的阻气纹11成九十度垂直分布在圈膜上,第二阻气圈4上设有四个第二拉力条1用来增加阻气纹的紧密型,且每个第二拉力条12均分布在每个阻气膜上,每个第二拉力条12均为弧形设置,且每个第二拉力条12两端均与设置在阻气膜上的两个阻气纹连接;套管1内设有固定器5,且固定器5位于阻气阀的下方;套管1外侧壁上设有注气元件6。

[0020] 本实用新型,当穿刺针8拔出时,经过第二阻气圈4,由于设置在阻气纹11之间设有连接膜,每个阻气纹11之间设有第二拉力条12,进而可以拉动被穿刺针8撑开的阻气纹11通过阻气纹11之间设置的连接膜与第二拉力条12的拉力使得阻气纹11紧密贴合,进行第一层阻气,由于第一阻气圈3上对称设置多个第一拉力条9,每个第一拉力条9均与唇形纹10连

接,进而被穿刺针8撑开的唇形纹10通过第一拉力条9的拉力,可以使得唇形纹10重新复位,增加阻气性。

[0021] 以上所述,仅为本实用新型较佳的具体实施方式,但本实用新型的保护范围并不局限于此,任何熟悉本技术领域的技术人员在本实用新型揭露的技术范围内,根据本实用新型的技术方案及其实用新型构思加以等同替换或改变,都应涵盖在本实用新型的保护范围之内。



图1



图2

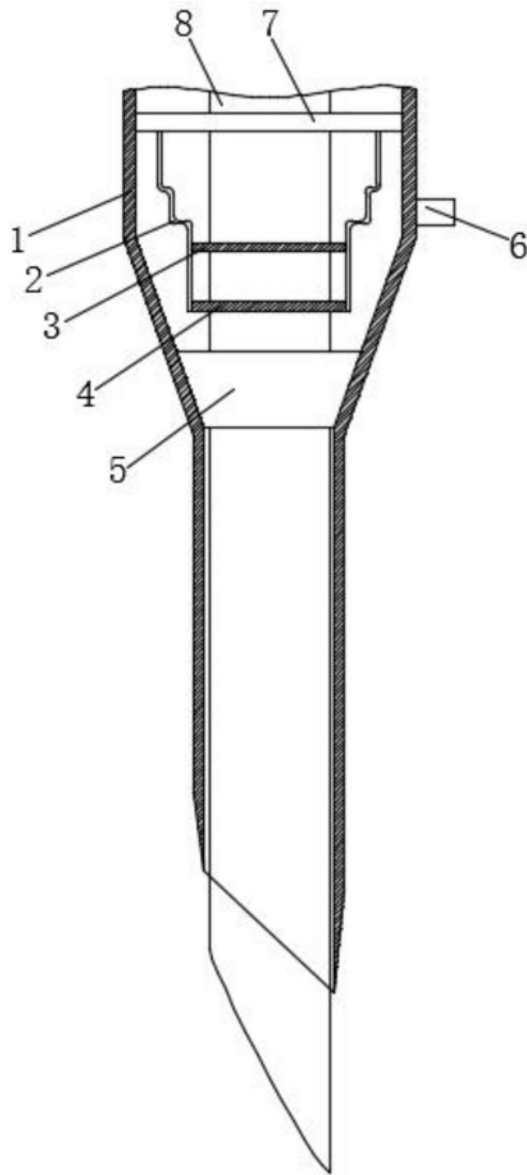

图3

专利名称(译)	腹腔镜穿刺器的一种阻气阀结构		
公开(公告)号	CN208838099U	公开(公告)日	2019-05-10
申请号	CN201721647711.3	申请日	2017-12-01
[标]发明人	赵荆璞 陆卫华		
发明人	赵荆璞 陆卫华		
IPC分类号	A61B17/34 A61B17/00		
外部链接	Espacenet SIPO		

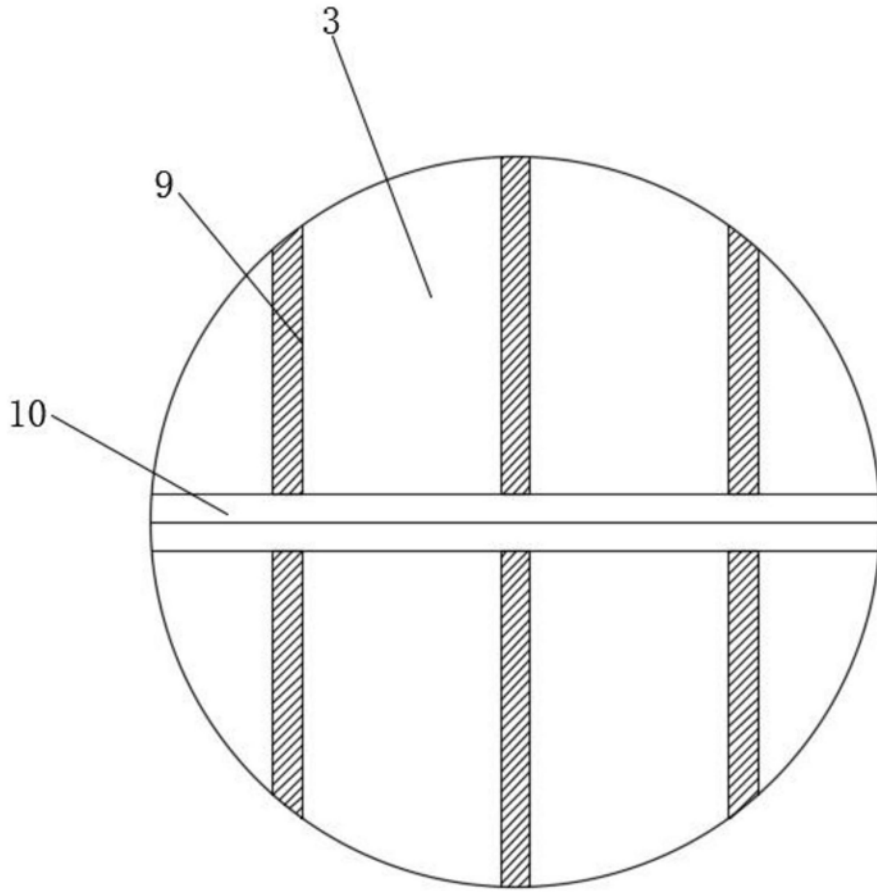
摘要(译)

本实用新型公开了腹腔镜穿刺器的一种阻气阀结构，包括套管，所述套管内竖直设有穿刺针，所述套管内设有阻气阀，且阻气阀套设在穿刺针上，所述阻气阀上端设有定位圈，且定位圈与套管连接，所述阻气阀侧壁上设有梯形架，且梯形架套设在阻气阀上，所述阻气阀内设有第一阻气圈，所述第一阻气圈上水平设有唇形纹，所述第一阻气圈对称分为两个圈膜，所述唇形纹对称分为两部分，且每部分分别与圈膜连接，所述唇形纹两部分紧密贴合，所述阻气阀下端设有第二阻气圈，所述第二阻气圈设有四个阻气纹，且四个阻气纹成十字形分布，所述每个阻气纹相互抵住贴合。本实用新型结构稳定，整体结构简单，密封性好，可节省工作人员大量的时间和精力，值得推广。

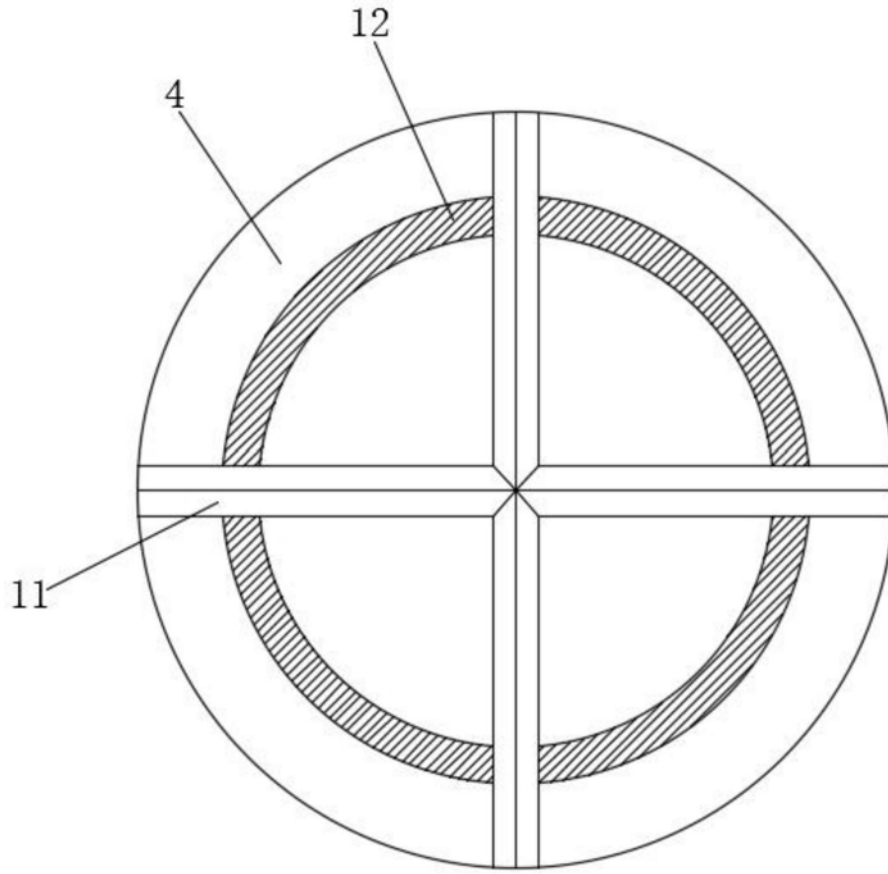