



(12)实用新型专利

(10)授权公告号 CN 210056070 U

(45)授权公告日 2020.02.14

(21)申请号 201920466456.5

(22)申请日 2019.04.09

(73)专利权人 重庆医科大学附属永川医院
地址 402160 重庆市永川区萱花路439号

(72)发明人 杜瑛 黄利红 张梦菲 高红丽
李成林

(74)专利代理机构 北京元本知识产权代理事务
所 11308

代理人 熊传亚

(51)Int.Cl.

A61B 8/00(2006.01)

权利要求书1页 说明书3页 附图2页

(54)实用新型名称

一种适用于超声检查可调节的搁手架

(57)摘要

本实用新型公开了一种适用于超声检查可调节的搁手架,包括用于支撑手臂的托臂盘以及底座,所述托臂盘下端通过支撑杆连接移动滑块,所述底座上开设滑槽,所述移动滑块通过滑轮可移动地安装于所述滑槽内,所述移动滑块一侧开设有用于放置足部的槽孔,所述底座两侧沿纵向延伸出高度高于底座的挡边。有益效果在于本实用新型经过合理的设计,超声检查人员将手臂置于托臂盘上,以托臂盘作为一个着力点,能有效避免手臂掉在患者及被检查人员身上,避免医疗纠纷的产生,同时能有效提高检查人员检查的耐受程度和降低检查人员的职业病发生率。

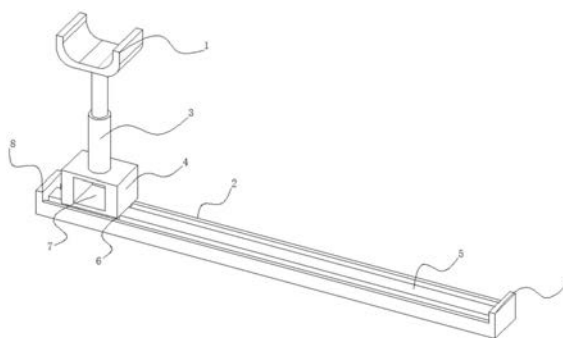

1. 一种适用于超声检查可调节的搁手架,其特征在于:包括用于支撑手臂的托臂盘、底座,所述托臂盘下端通过支撑杆连接移动滑块,所述底座上开设滑槽,所述移动滑块通过滑轮可移动地安装于所述滑槽内,所述移动滑块一侧开设有用于放置足部的槽孔,所述底座两侧沿纵向延伸出高度高于底座的挡边。

2. 根据权利要求1所述的一种适用于超声检查可调节的搁手架,其特征在于:所述支撑杆为伸缩杆。

3. 根据权利要求1所述的一种适用于超声检查可调节的搁手架,其特征在于:所述支撑杆一端连接移动滑块的上端,另一端连接固定箱体的下端,所述固定箱体上端通过竖杆连接所述托臂盘。

4. 根据权利要求3所述的一种适用于超声检查可调节的搁手架,其特征在于:所述竖杆为电动伸缩竖杆。

5. 根据权利要求3所述的一种适用于超声检查可调节的搁手架,其特征在于:所述竖杆包括第一竖杆体、第二竖杆体,所述第一竖杆体内部中空,所述第二竖杆体同轴心套接于所述第一竖杆体内,一电动气缸通过活塞杆连接所述第二竖杆体,以带动第二竖杆体在第一竖杆体内上下移动。

6. 根据权利要求5所述的一种适用于超声检查可调节的搁手架,其特征在于:所述活塞杆通过缓冲垫连接所述第二竖杆体。

7. 根据权利要求5所述的一种适用于超声检查可调节的搁手架,其特征在于:所述电动气缸安装于所述固定箱体内,控制所述电动气缸工作的开关设置于所述固定箱体外侧壁上。

8. 根据权利要求1所述的一种适用于超声检查可调节的搁手架,其特征在于:所述托臂盘外侧覆盖一层软垫层。

9. 一种适用于超声检查可调节的搁手架,其特征在于:包括用于支撑手臂的托臂盘、底座,所述托臂盘下端通过支撑杆连接移动滑块,所述底座上开设滑槽,所述移动滑块通过可移动地安装在滚珠丝杆上,所述滚珠丝杆水平地安装在所述滑槽内,所述滚珠丝杆同轴连接电机,所述电机安装于电机座上,所述电机座与所述底座的一端固定连接,所述底座两侧沿纵向延伸出高度高于底座的挡边,所述电机信号连接用于控制电机工作的电机遥控。

10. 根据权利要求9所述的一种适用于超声检查可调节的搁手架,其特征在于:所述电机遥控包括脚踏块,所述脚踏块开设脚踏槽,脚踏槽内设置有两个开关,两个开关通过导线连接所述电机。

一种适用于超声检查可调节的搁手架

技术领域

[0001] 本实用新型涉及医疗器械技术领域,特别是涉及一种适用于超声检查可调节的搁手架。

背景技术

[0002] 超声波检查(US检查)是利用人体对超声波的反射进行观察。一般称为US的超声波检查,是用弱超声波照射到身体上,将组织的反射波(echo)进行图像化处理。

[0003] 医院超声检查人员进行超声检查时,用手持检测探头探测检测部位,医生手臂长时间悬空导致检查后手臂酸痛,严重还会引起肩周炎等职业病,并且由于手臂一不小心放在患者身上后引起患者不适、不接受,甚至引发医疗纠纷。

实用新型内容

[0004] 本实用新型要解决的技术问题是克服现有技术存在的不足,提供一种适用于超声检查可调节的搁手架。

[0005] 为了解决上述技术问题,本实用新型采用以下技术方案:

[0006] 一种适用于超声检查可调节的搁手架,包括用于支撑手臂的托臂盘以及底座,所述托臂盘下端通过支撑杆连接移动滑块,所述底座上开设滑槽,所述移动滑块通过滑轮可移动地安装于所述滑槽内,所述移动滑块一侧开设有用于放置足部的槽孔,所述底座两侧沿纵向延伸出高度高于底座的挡边。

[0007] 作为优选的技术方案,所述支撑杆为伸缩杆。

[0008] 作为优选的技术方案,所述支撑杆一端连接移动滑块的上端,另一端连接固定箱体的下端,所述固定箱体上端通过竖杆连接所述托臂盘。

[0009] 作为优选的技术方案,所述竖杆为电动伸缩竖杆。

[0010] 作为优选的技术方案,所述竖杆包括第一竖杆体、第二竖杆体,所述第一竖杆体内中空,所述第二竖杆体同轴心套接于所述第一竖杆体内,一电动气缸通过活塞杆连接所述第二竖杆体,以带动第二竖杆体在第一竖杆体内上下移动。

[0011] 作为优选的技术方案,所述活塞杆通过缓冲垫连接所述第二竖杆体。

[0012] 作为优选的技术方案,所述电动气缸安装于所述固定箱体内,控制所述电动气缸工作的开关设置于所述固定箱体外侧壁上。

[0013] 作为优选的技术方案,所述托臂盘外侧覆盖一层软垫层。

[0014] 一种适用于超声检查可调节的搁手架,包括用于支撑手臂的托臂盘、底座,所述托臂盘下端通过支撑杆连接移动滑块,所述底座上开设滑槽,所述移动滑块通过可移动地安装在滚珠丝杆上,所述滚珠丝杆水平地安装在所述滑槽内,所述滚珠丝杆同轴连接电机,所述电机安装于电机座上,所述电机座与所述底座的一端固定连接,所述底座两侧沿纵向延伸出高度高于底座的挡边,所述电机信号连接用于控制电机工作的电机遥控。电机可以直接用导线连接电机遥控,也可以用无线信号连接电机遥控,以实现电机的正反转和开闭

的控制,达到控制

[0015] 进一步,所述电机座和底座的一端焊接形成一体。

[0016] 进一步,所述电机遥控包括脚踏块,所述脚踏块开设脚踏槽,脚踏槽内设置有两个开关,两个开关通过导线连接所述电机。

[0017] 有益效果在于:

[0018] 本实用新型经过合理的设计,超声检查人员将手臂置于托臂盘上,以托臂盘作为一个着力点,能有效避免手臂掉在患者及被检查人员身上,避免医疗纠纷的产生,同时能有效提高检查人员检查的耐受程度和降低检查人员的职业病发生率。

附图说明

[0019] 为了更清楚地说明本实用新型具体实施方式或现有技术中的技术方案,下面将对具体实施方式或现有技术描述中所需要使用的附图作简单地介绍。在所有附图中,类似的元件或部分一般由类似的附图标记标识。附图中,各元件或部分并不一定按照实际的比例绘制。

[0020] 图1为本实用新型实施例1一种适用于超声检查可调节的搁手架的轴侧图;

[0021] 图2为本实用新型实施例2一种适用于超声检查可调节的搁手架的主视图;

[0022] 图3为本实用新型实施例2一种适用于超声检查可调节的搁手架的局部剖视结构示意图;

[0023] 图4为本实用新型实施例3一种适用于超声检查可调节的搁手架的轴侧图;

[0024] 图中,1为托臂盘,2为底座,3为支撑杆,4为移动滑块,5为滑槽,6为滑轮,7为槽孔,8为挡边,9为固定箱体,10为竖杆,10-1为第一竖杆体,10-2为第二竖杆体,10-3为电动气缸,10-4为活塞杆,10-5为缓冲垫,10-6为开关,11为滚珠丝杆,12为电机,13为电机座,14为电机遥控,14-1为脚踏块,14-2为脚踏槽,14-3为开关。

具体实施方式

[0025] 现在结合说明书附图对本实用新型做进一步的说明。

[0026] 实施例1:

[0027] 本实用新型实施例,如图1所示的,一种适用于超声检查可调节的搁手架,包括用于支撑手臂的托臂盘1以及底座2,所述托臂盘1下端通过支撑杆3连接移动滑块4,所述底座2上开设滑槽5,所述移动滑块4通过滑轮6可移动地安装于所述滑槽5内,所述移动滑块4一侧开设有用于放置足部的槽孔7,所述底座两侧沿纵向延伸出高度高于底座的挡边8;所述支撑杆3为伸缩杆。

[0028] 本实施例中的搁手架,具体使用时,超声检查人员坐着,底座2平稳地放置在地面上,此时可以通过调节支撑杆3的高度,以使得手臂能够舒适地且不影响工作地放置在托臂盘1上。做超声检查时,手臂可能需要前后移动,此时超声检查人员将一只脚放置在槽孔7内,用脚带动移动滑块4在滑槽5内移动,同时手臂跟着移动。

[0029] 实施例2:

[0030] 本实用新型实施例,如图2所示的,一种适用于超声检查可调节的搁手架,包括用于支撑手臂的托臂盘1以及底座2,所述托臂盘1下端通过支撑杆3连接移动滑块4,所述底座

2上开设滑槽5,所述移动滑块4通过滑轮6可移动地安装于所述滑槽5内,所述移动滑块4一侧开设有用于放置足部的槽孔7,所述底座两侧沿纵向延伸出高度高于底座的挡边8所述支撑杆3一端连接移动滑块4的上端,另一端连接固定箱体9的下端,所述固定箱体9上端通过竖杆10连接所述托臂盘1。所述竖杆10为电动伸缩竖杆。

[0031] 进一步,本实施例提供一种竖杆10的具体伸缩方式,参照图3所示,所述竖杆10包括第一竖杆体10-1、第二竖杆体10-2,所述第一竖杆体10-1内部中空,所述第二竖杆体10-2同轴心套接于所述第一竖杆体10-1内,一电动气缸10-3通过活塞杆10-4连接所述第二竖杆体10-2,以带动第二竖杆体10-2在第一竖杆体10-1内上下移动。所述活塞杆10-4通过缓冲垫10-5连接所述第二竖杆体10-2。所述电动气缸10-3安装于所述固定箱体9内,控制所述电动气缸10-3工作的开关10-6设置于所述固定箱体9外侧壁上。

[0032] 竖杆10的伸缩原理为:由开关10-6控制电动气缸10-3工作,推动活塞杆10-4向上或向下运动,电动气缸10-3的电机正转则向上,反之则向下,电动气缸10-3的电机的正反转由开关10-6进行控制,从而实现第二竖杆体10-2在第一竖杆体10-2内的上下运动,实现竖杆10的伸缩。

[0033] 本实施例设计竖杆10的伸缩目的在于提供一种电动式的伸缩方式,无需人力调节伸缩,具体操作为打开开关10-6调节到合适支撑高度时关闭10-6开关即可,操作方便简单。

[0034] 在其中的一个实施例当中,所述托臂盘1外侧覆盖一层软垫层,以增加手臂支撑的舒适感。

[0035] 实施例3:

[0036] 本实用新型实施例3,如图4所示的一种适用于超声检查可调节的搁手架,包括用于支撑手臂的托臂盘1、底座2,所述托臂盘1下端通过支撑杆3连接移动滑块4,所述底座2上开设滑槽5,所述移动滑块4通过可移动地安装在滚珠丝杆11上,所述滚珠丝杆11水平地安装在所述滑槽5内,所述滚珠丝杆11同轴连接电机12,所述电机12安装于电机座13上,所述电机座13与所述底座2的一端固定连接,所述底座2两侧沿纵向延伸出高度高于底座2的挡边8。电机座13与底座2焊接形成一体。所述电机12信号连接用于控制电机12工作的电机遥控14。电机可以直接用导线连接电机遥控,也可以用无线信号连接电机遥控,以实现对该电机的正反转和开闭的控制,达到控制。

[0037] 所述电机遥控14包括脚踏块14-1,所述脚踏块14-1开设脚踏槽14-2,脚踏槽14-2内设置有两个开关14-3,两个开关14-3通过导线连接所述电机12。考虑到实际工作情况,双手处于工作状态,最好的是通过脚来控制电机遥控14。具体的,脚伸入到脚踏槽14-2内,对应两个开关14-3,两个开关是控制移动滑块4往左或往右移动的开关(电机正反转开关)。实际操作时,踏下其中一个开关,电机正转或反转,同时移动滑块4向左或向右滑动,松开开关,电机12停止运动。

[0038] 以上各实施例仅用以说明本实用新型的技术方案,而非对其限制;尽管参照前述各实施例对本实用新型进行了详细的说明,本领域的普通技术人员应当理解:其依然可以对前述各实施例所记载的技术方案进行修改,或者对其中部分或者全部技术特征进行等同替换;而这些修改或者替换,并不使相应技术方案的本质的本质脱离本实用新型各实施例技术方案的范围,其均应涵盖在本实用新型的权利要求和说明书的范围当中。



图1



图2

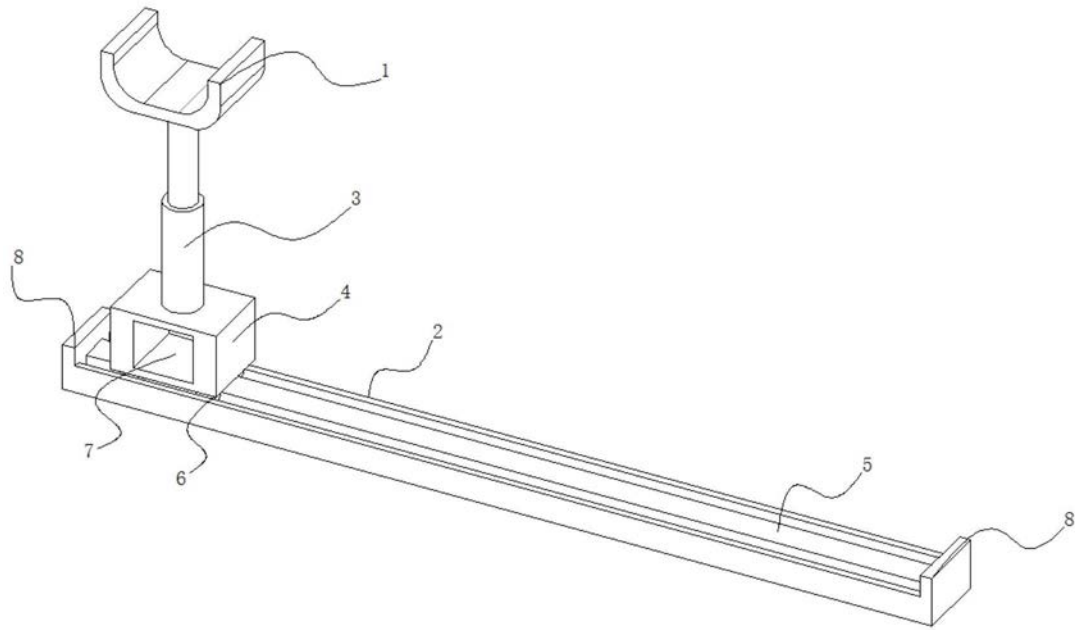

图3

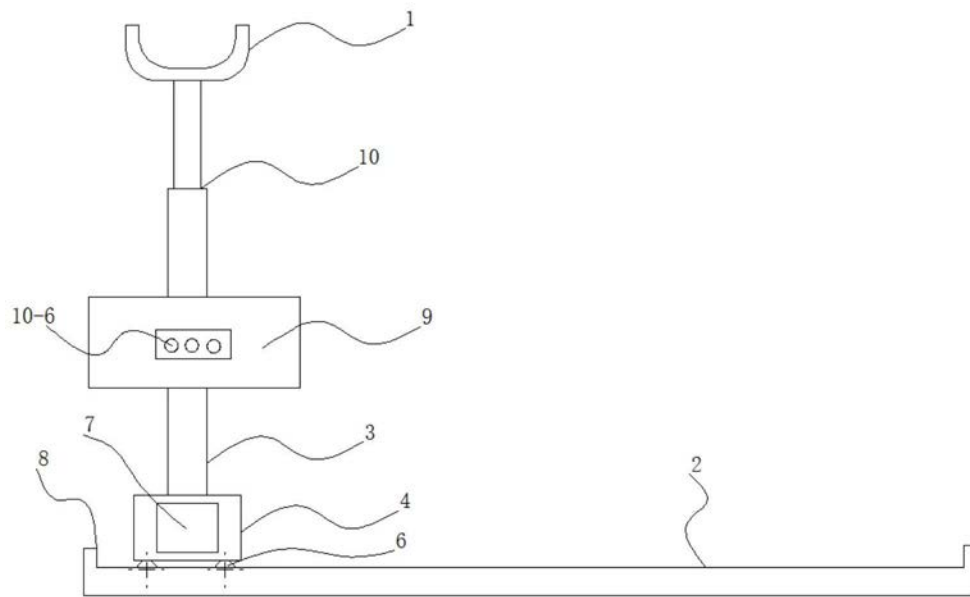

图4

专利名称(译)	一种适用于超声检查可调节的搁手架		
公开(公告)号	CN210056070U	公开(公告)日	2020-02-14
申请号	CN201920466456.5	申请日	2019-04-09
[标]申请(专利权)人(译)	重庆医科大学附属永川医院		
申请(专利权)人(译)	重庆医科大学附属永川医院		
当前申请(专利权)人(译)	重庆医科大学附属永川医院		
[标]发明人	杜瑛 黄利红 张梦菲 高红丽 李成林		
发明人	杜瑛 黄利红 张梦菲 高红丽 李成林		
IPC分类号	A61B8/00		
外部链接	Espacenet SIPO		

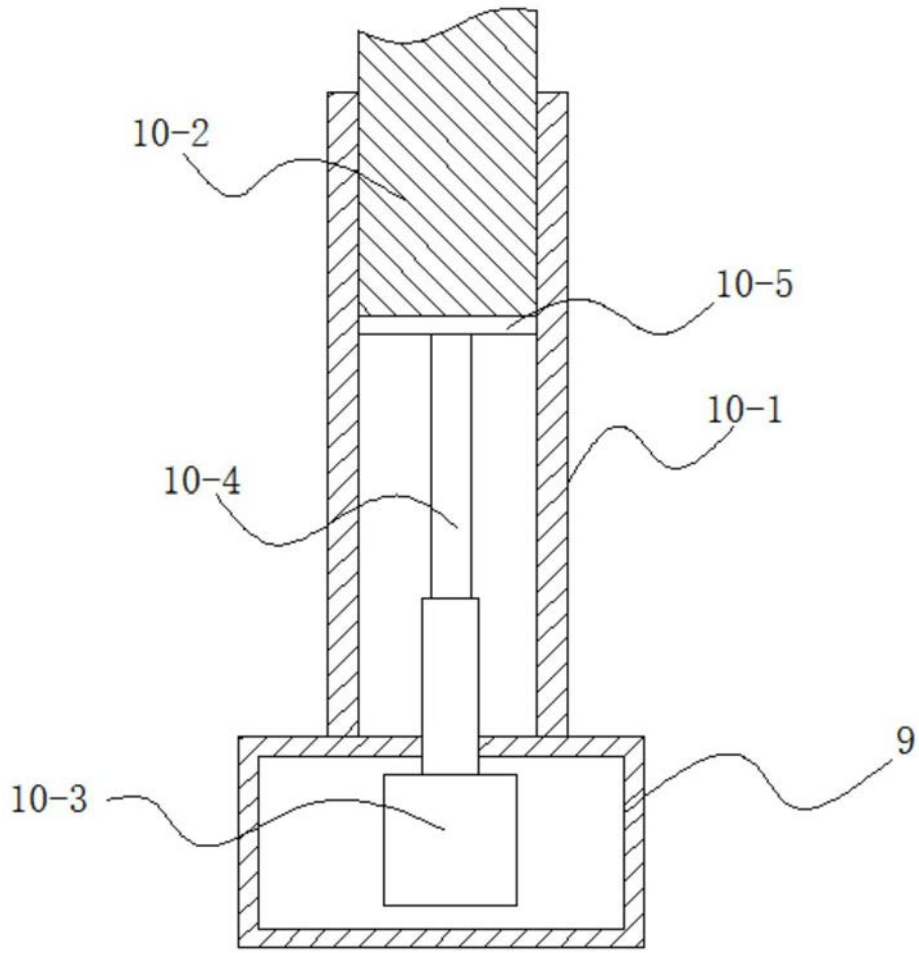
摘要(译)

本实用新型公开了一种适用于超声检查可调节的搁手架，包括用于支撑手臂的托臂盘以及底座，所述托臂盘下端通过支撑杆连接移动滑块，所述底座上开设滑槽，所述移动滑块通过滑轮可移动地安装于所述滑槽内，所述移动滑块一侧开设有用于放置足部的槽孔，所述底座两侧沿纵向延伸出高度高于底座的挡边。有益效果在于本实用新型经过合理的设计，超声检查人员将手臂置于托臂盘上，以托臂盘作为一个着力点，能有效避免手臂掉在患者及被检查人员身上，避免医疗纠纷的产生，同时能有效提高检查人员检查的耐受程度和降低检查人员的职业病发生率。

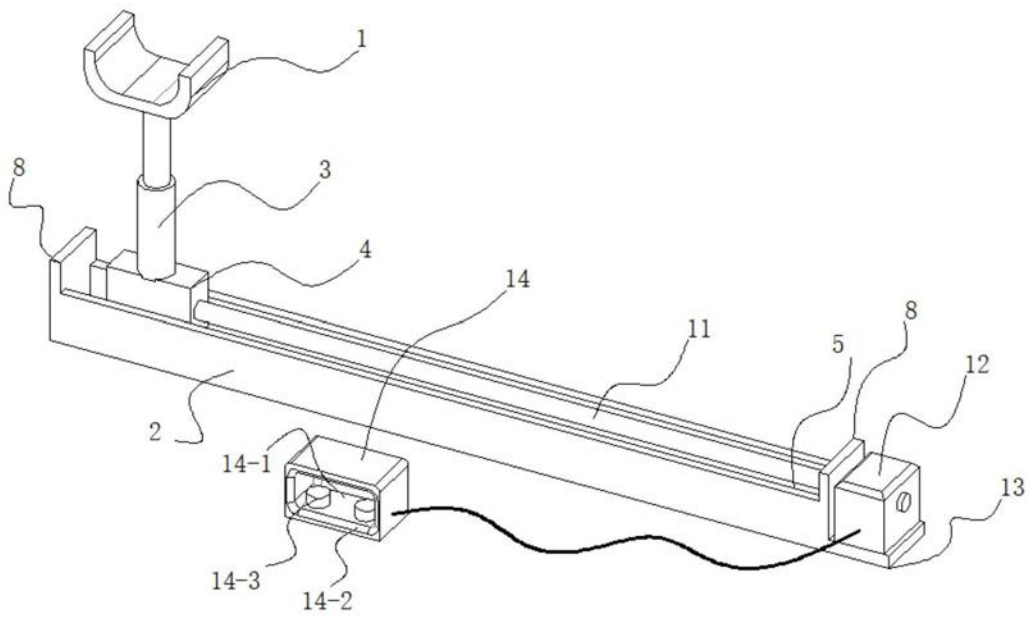