

(19)  
(12)

(KR)  
(A)

(51) 。 Int. Cl. <sup>7</sup>  
G02F 1/136

(11)  
(43)

2002 - 0010214  
2002 02 04

(21) 10 - 2000 - 0043507  
(22) 2000 07 27

(71)

3 416

(72)

103 702

4

5 201

(74)

:

(54)

가 .

가 .

1

1 ,  
 2 1 ,  
 3 1 ,  
 4 2 .

(color filter)

가 ,  
 가 가 가

(fringe field) 4

1  
 (100) (110) (200) (210)  
 (110) (210) (100, 200) (110)  
 (210) (300)  
 , 1 ,  
 (100, 200)  
 가 가  
 가 가

2, 1, 1  
 2, 2, 1  
 2, 2, 1  
 2, 1, 2  
 2, 1, 2

2  
 (20) (21) (10) (11)  
 (P<sub>2</sub>) 가, (11) (14) (10) (21) 1 (P<sub>1</sub>) 2  
 (13) (B) (C) (10) 1 (P<sub>1</sub>) (A) 2  
 (P<sub>2</sub>) (11) 가 1 2 (P<sub>1</sub>, P<sub>2</sub>)  
 2) (C) 가

가 (20) (10) (color filter)  
 (11)

3 1  
 3 1.7V 가 150msec 가 가 3  
 3 A, B 가 ( )  
 가 가 가 가  
 가 가 가

[ 1 ]

(V)	가 (V)	(ms)	(ms)	t( - )
1.7	2.5	147	123	24
	3.0	80	64	16
	3.5	47	38	9
	4.0	32	25	7
	5.0	16	13	3
2.0	2.5	120	100	20
	3.0	67	58	10
		60.14	72.7	12.56

5ms

가 , 20~2

4 2

(10) (11) (21) 1 (P<sub>1</sub>) 2 (20) (21)

(11) (10) (11) (20) (P<sub>2</sub>) 가 ,

(14, 22) (11) (21) (14, 22) (21)

가 (10) (14) (12) (13) (11)

(21) 1 (P<sub>1</sub>) (A) 2 (P<sub>2</sub>) (B) (C, D)

(11) (21) , A, D, C, B

(21) 가

가 , 가

(57)

1.

1 ,

1 1 가 ,

1 2 ,

- 2 2 가  
 1 2  
 , 가 1 2  
 2.  
 1 ,  
 가  
 3.  
 2 ,  
 4.  
 1 ,  
 가  
 5.  
 1 ,  
 1 2 가  
 6.  
 5 ,  
 1 2 1 , 2 , 1 , 2  
 .  
 7.  
 1 ,  
 1 .

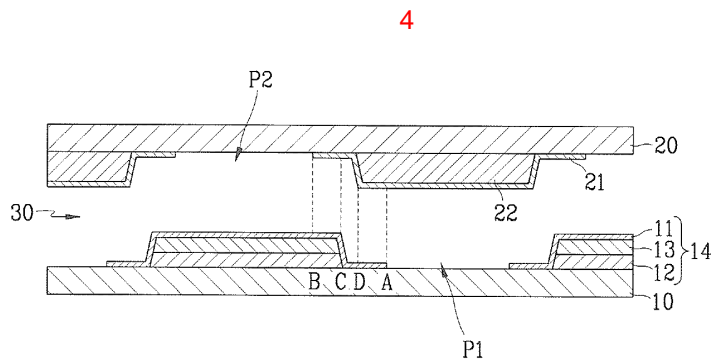
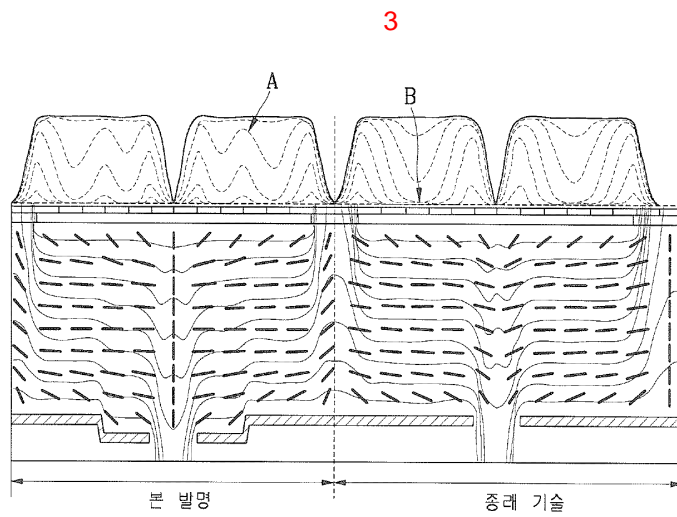
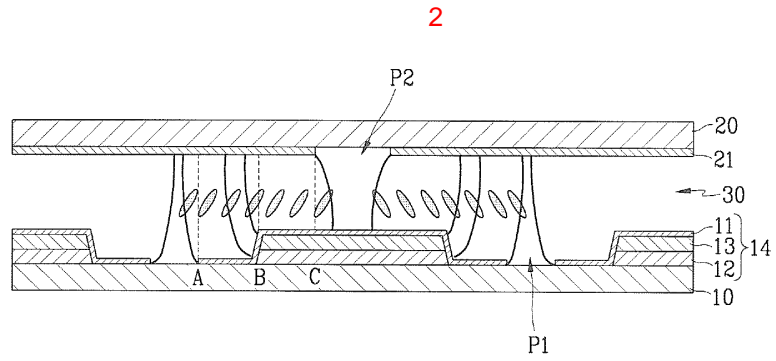
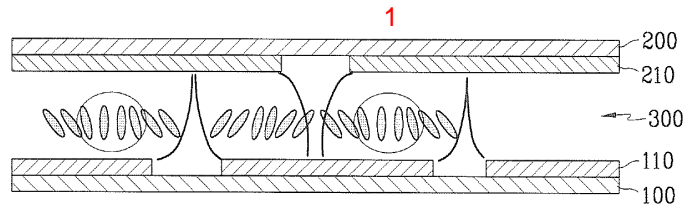

专利名称(译)	垂直对准型液晶显示器		
公开(公告)号	<a href="#">KR1020020010214A</a>	公开(公告)日	2002-02-04
申请号	KR1020000043507	申请日	2000-07-27
[标]申请(专利权)人(译)	三星电子株式会社		
申请(专利权)人(译)	三星电子有限公司		
当前申请(专利权)人(译)	三星电子有限公司		
[标]发明人	KIM JAEHOON 김재훈 SONG JANGKUN 송장근		
发明人	김재훈 송장근		
IPC分类号	G02F1/139 G02F1/1368 G02F1/1343 G02F1/136 G09F9/30 G02F1/1337 G02F1/1333		
CPC分类号	G02F1/133371 G02F1/133707 G02F1/134336 G02F1/1393 G02F2201/121		
代理人(译)	您是我的专利和法律公司 KIM , WON GUN		
其他公开文献	KR100709709B1		
外部链接	<a href="#">Espacenet</a>		

摘要(译)

用途：提供垂直对准型液晶显示器，以根据由台阶部分形成的修正电场提高液晶显示器的响应速度。

