

(19)  
(12)

(KR)  
(A)

(51) 。 Int. Cl.<sup>7</sup>  
G02F 1/1335

(11)  
(43)

10-2004-0069741  
2004 08 06

(21) 10-2003-0006275  
(22) 2003 01 30

(71) 416

(72) 4 105 711

(74) :

(54)

1c

1a 1  
1b 1  
1c 1a 1c-1c'  
2 2  
3 3  
4a 4

4b 4a IVb-IVb'

110, 210 : 121 :

140 : 171 :

190 : 220 :

230 : 270 :

가

가

, TV

가

가

가

가 가 1:1



(twisted nematic)

가

가 가 1:1

가 가

가

[ 1 2 ]

1a 1

(1) 가 (2) 가  
 (1) (12, 22) (3) (2) 가

(3) /2 (twisted nematic) 가  
 (22) (12) 가

1b 1 , 1c 1b 1c-1c'

(2)

(210) (230)가 (220)가 (230) ( 2 )

가 2 (230)

가 : 1:1

(230) (210) ITO, IZO (270)

(1)

(110) (121) , (121)

(123)

(121) (140) (140) (151, 154), (151, 154) (161, 163, 165)

(161, 163, 165) (171), (173) (175)

(171) (121) , (173) (171)

(175) (173)

(110) (175) (181) (180)

(180) (181) (175) (175) (190)

[ 3 ]

3 3

(1, 2) , (12, 22) (1) (2) (3)

(3) /2

(22) (12) 가

(1) (2) 1 2

[ 4 ]

4a 4 , 4b 4a IV-IV'

3) , (1, 2) (1) (2), (1, 2) (12, 22) (



1 3. 2 ,

가 가 1:1

1 4.

1

1

1

2

1 5.

1

1

1

1

2

1 6.

1

1

2

1 7.

1

1

2

4 8. 5 ,

4 9. 5 ,

(twisted nematic)

6 10. 7 ,

가

4 11. 7 ,  
가 가 1:1

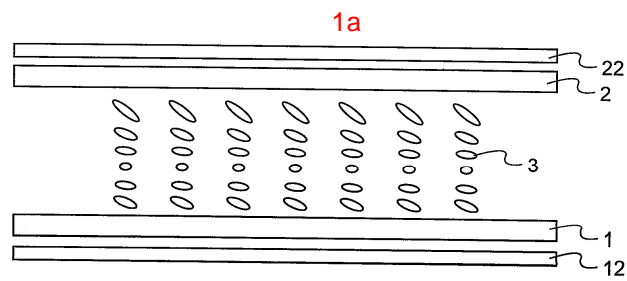





4b

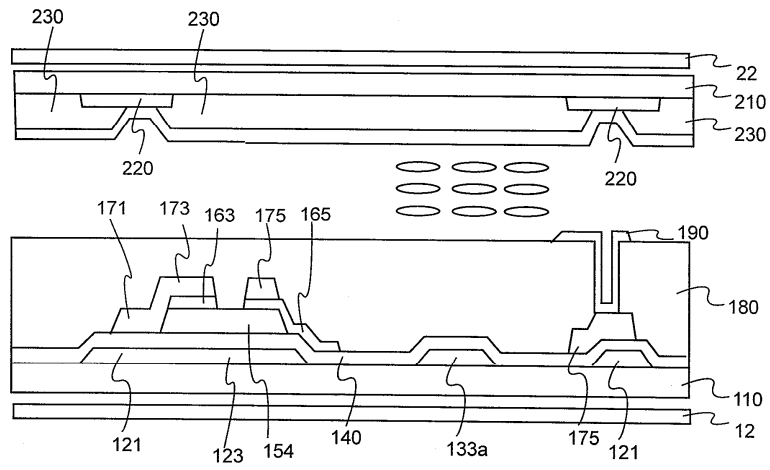

专利名称(译)	彩色滤光片显示面板和液晶显示装置		
公开(公告)号	<a href="#">KR1020040069741A</a>	公开(公告)日	2004-08-06
申请号	KR1020030006275	申请日	2003-01-30
[标]申请(专利权)人(译)	三星电子株式会社		
申请(专利权)人(译)	三星电子有限公司		
当前申请(专利权)人(译)	三星电子有限公司		
[标]发明人	CHOO KYOSEOP 추교섭		
发明人	추교섭		
IPC分类号	G02F1/1335		
CPC分类号	B60R11/0211 G11B20/10037 G11B33/126 G11B2020/00057 G11B2020/1062 G11B2220/2545		
外部链接	<a href="#">Espacenet</a>		

摘要(译)

根据本发明的滤色器阵列面板包括形成在绝缘基板上的公共电极，在绝缘基板上形成的同时限定像素区域的黑矩阵，以及基板顶部区域。形成位于像素区域内的绝缘基板和公共电极以及绝缘基板和公共电极。薄膜晶体管，白色，彩色滤光片，用于保健。

