

(19) 日本国特許庁(JP)

(12) 公開特許公報(A)

(11) 特許出願公開番号

特開2010-250305

(P2010-250305A)

(43) 公開日 平成22年11月4日(2010.11.4)

(51) Int.Cl.			F I			テーマコード(参考)		
<b>G09G</b>	<b>3/36</b>	<b>(2006.01)</b>	G09G	3/36		2H193		
<b>G09G</b>	<b>3/20</b>	<b>(2006.01)</b>	G09G	3/20	623H	5C006		
<b>G09G</b>	<b>3/30</b>	<b>(2006.01)</b>	G09G	3/20	622E	5C080		
<b>G02F</b>	<b>1/133</b>	<b>(2006.01)</b>	G09G	3/30	J	5C380		
			G02F	1/133	550			

審査請求 未請求 請求項の数 10 O L (全 91 頁)

(21) 出願番号 特願2010-69223 (P2010-69223)  
 (22) 出願日 平成22年3月25日(2010.3.25)  
 (31) 優先権主張番号 特願2009-77200 (P2009-77200)  
 (32) 優先日 平成21年3月26日(2009.3.26)  
 (33) 優先権主張国 日本国(JP)

(71) 出願人 000153878  
 株式会社半導体エネルギー研究所  
 神奈川県厚木市長谷398番地  
 (72) 発明者 木村 肇  
 神奈川県厚木市長谷398番地 株式会社  
 半導体エネルギー研究所内  
 (72) 発明者 梅崎 敦司  
 神奈川県厚木市長谷398番地 株式会社  
 半導体エネルギー研究所内  
 Fターム(参考) 2H193 ZA04 ZA07 ZC16 ZE06 ZF21  
 ZF31 ZF32 ZF36 ZH25  
 5C006 AA21 BB16 BC03 BC11 BC20  
 BF03 BF06 BF27 BF31 BF36  
 FA33 FA41 FA47 FA51

最終頁に続く

(54) 【発明の名称】 液晶表示装置、液晶表示装置の駆動方法、および液晶表示装置を具備した電子機器

(57) 【要約】

【課題】 駆動回路におけるトランジスタの特性劣化を抑制することを課題の一つとする。

【解決手段】 第1の入力信号に応じてオン又はオフになることにより出力信号の電位状態を設定するか否かを制御する第1のスイッチと、第2の入力信号に応じてオン又はオフになることにより出力信号の電位状態を設定するか否かを制御する第2のスイッチと、を有し、第1のスイッチまたは第2のスイッチがオン又はオフになることにより第1の配線と第2の配線とが導通状態または非導通状態となる。

【選択図】 図1

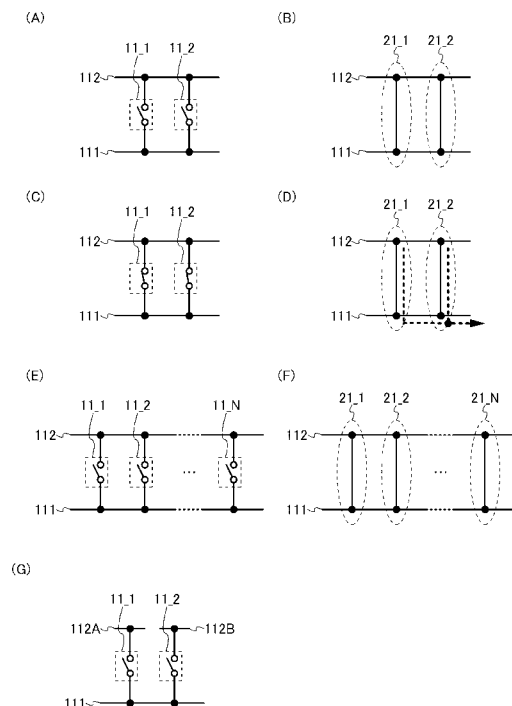

**【特許請求の範囲】****【請求項 1】**

第 1 の入力信号、第 2 の入力信号、及び第 3 の入力信号が入力され、出力信号を出力する駆動回路と、

液晶素子を有し、前記出力信号に応じて前記液晶素子に印加される電圧が設定される画素と、を有し、

前記駆動回路は、

前記第 3 の入力信号に応じてオン又はオフになる第 1 のスイッチ及び第 2 のスイッチと

、  
前記第 1 のスイッチがオン又はオフになることにより前記第 1 の入力信号が入力されるか否かが制御され、前記第 1 の入力信号に応じてオン又はオフになることにより前記出力信号の電位状態を設定するか否かを制御する第 3 のスイッチと、

前記第 2 のスイッチがオン又はオフになることにより前記第 2 の入力信号が入力されるか否かが制御され、前記第 2 の入力信号に応じてオン又はオフになることにより前記出力信号の電位状態を設定するか否かを制御する第 4 のスイッチと、を有する液晶表示装置。

**【請求項 2】**

第 1 の入力信号、第 2 の入力信号、及び第 3 の入力信号が入力され、出力信号を出力する駆動回路と、

液晶素子を有し、前記出力信号に応じて前記液晶素子に印加される電圧が設定される画素と、を有し、

前記駆動回路は、

ゲート、ソース、及びドレインを有し、前記ゲートに前記第 3 の入力信号が入力され、前記ソース及び前記ドレインの一方に前記第 1 の信号が入力される第 1 のトランジスタと

、  
ゲート、ソース、及びドレインを有し、前記ゲートに前記第 3 の入力信号が入力され、前記ソース及び前記ドレインの一方に前記第 2 の信号が入力される第 2 のトランジスタと

、  
ゲート、ソース、及びドレインを有し、前記ゲートが前記第 1 のトランジスタの前記ソース及び前記ドレインの他方に電氣的に接続され、オン又はオフになることにより前記出力信号の電位状態を設定するか否かを制御する第 3 のトランジスタと、

ゲート、ソース、及びドレインを有し、前記ゲートが前記第 2 のトランジスタの前記ソース及び前記ドレインの他方に電氣的に接続され、オン又はオフになることにより前記出力信号の電位状態を設定するか否かを制御する第 4 のトランジスタと、を有する液晶表示装置。

**【請求項 3】**

第 1 の入力信号、第 2 の入力信号、第 3 の入力信号、及び第 4 の入力信号が入力され、出力信号を出力する駆動回路と、

液晶素子を有し、前記出力信号に応じて前記液晶素子に印加される電圧が設定される画素と、を有し、

前記駆動回路は、

前記第 1 の入力信号が入力される第 1 の配線と、

前記第 2 の入力信号が入力される第 2 の配線と、

前記第 3 の入力信号が入力される第 3 の配線と、

前記第 4 の入力信号が入力される第 4 の配線と、

ゲート、ソース、及びドレインを有し、前記ゲートが前記第 3 の配線に電氣的に接続され、前記ソース及び前記ドレインの一方が前記第 1 の配線に電氣的に接続された第 1 のトランジスタと、

ゲート、ソース、及びドレインを有し、前記ゲートが前記第 3 の配線に電氣的に接続され、前記ソース及び前記ドレインの一方が前記第 2 の配線に電氣的に接続された第 2 のトランジスタと、

10

20

30

40

50

ゲート、ソース、及びドレインを有し、前記ゲートが前記第 1 のトランジスタの前記ソース及び前記ドレインの他方に電氣的に接続され、前記ソース及び前記ドレインの一方が前記第 4 の配線に電氣的に接続された第 3 のトランジスタと、

ゲート、ソース、及びドレインを有し、前記ゲートが前記第 2 のトランジスタの前記ソース及び前記ドレインの他方に電氣的に接続され、前記ソース及び前記ドレインの一方が前記第 4 の配線に電氣的に接続された第 4 のトランジスタと、

前記第 3 のトランジスタの前記ソース及び前記ドレインの他方並びに前記第 4 のトランジスタの前記ソース及び前記ドレインの他方に電氣的に接続され、与えられる電位が前記出力信号の電位となる第 5 の配線と、を有する液晶表示装置。

【請求項 4】

第 1 の入力信号、第 2 の入力信号、第 3 の入力信号、及び第 4 の入力信号が入力され、出力信号を出力する駆動回路と、

液晶素子を有し、前記出力信号に従って前記液晶素子に印加される電圧が設定される画素と、を有し、

前記駆動回路は、

前記第 1 の入力信号が入力される第 1 の配線と、

前記第 2 の入力信号が入力される第 2 の配線と、

前記第 3 の入力信号が入力される第 3 の配線と、

前記第 4 の入力信号が入力される第 4 の配線と、

ゲート、ソース、及びドレインを有し、前記ゲート並びに前記ソース及び前記ドレインの一方が前記第 1 の配線に電氣的に接続された第 1 のトランジスタと、

ゲート、ソース、及びドレインを有し、前記ゲート並びに前記ソース及び前記ドレインの一方が前記第 2 の配線に電氣的に接続された第 2 のトランジスタと、

ゲート、ソース、及びドレインを有し、前記ゲートが前記第 1 のトランジスタの前記ソース及び前記ドレインの他方に電氣的に接続され、前記ソース及び前記ドレインの一方が前記第 3 の配線に電氣的に接続された第 3 のトランジスタと、

ゲート、ソース、及びドレインを有し、前記ゲートが前記第 2 のトランジスタの前記ソース及び前記ドレインの他方に電氣的に接続され、前記ソース及び前記ドレインの一方が前記第 4 の配線に電氣的に接続された第 4 のトランジスタと、

前記第 3 のトランジスタの前記ソース及び前記ドレインの他方並びに前記第 4 のトランジスタの前記ソース及び前記ドレインの他方に電氣的に接続され、与えられる電位が前記出力信号の電位となる第 5 の配線と、を有する液晶表示装置。

【請求項 5】

第 1 の入力信号及び第 2 の入力信号が入力され、出力信号を出力する駆動回路と、

液晶素子を有し、前記出力信号に従って前記液晶素子に印加される電圧が設定される画素と、を有し、

前記駆動回路は、

前記第 1 の入力信号が入力される第 1 の配線と、

前記第 2 の入力信号が入力される第 2 の配線と、

ゲート、ソース、及びドレインを有し、前記ゲート並びに前記ソース及び前記ドレインの一方が前記第 1 の配線に電氣的に接続された第 1 のトランジスタと、

ゲート、ソース、及びドレインを有し、前記ゲート並びに前記ソース及び前記ドレインの一方が前記第 2 の配線に電氣的に接続された第 2 のトランジスタと、

ゲート、ソース、及びドレインを有し、前記ゲート並びに前記ソース及び前記ドレインの一方が前記第 1 のトランジスタの前記ソース及び前記ドレインの他方に電氣的に接続された第 3 のトランジスタと、

ゲート、ソース、及びドレインを有し、前記ゲート並びに前記ソース及び前記ドレインの一方が前記第 2 のトランジスタの前記ソース及び前記ドレインの他方に電氣的に接続された第 4 のトランジスタと、

前記第 3 のトランジスタの前記ソース及び前記ドレインの他方並びに前記第 4 のトラン

10

20

30

40

50

ジスタの前記ソース及び前記ドレインの他方に電氣的に接続され、与えられる電位が前記出力信号の電位となる第3の配線と、を有する液晶表示装置。

【請求項6】

請求項1乃至請求項5のいずれか一項において、  
前記第3のトランジスタのチャンネル幅は、前記第4のトランジスタのチャンネル幅と等しい液晶表示装置。

【請求項7】

請求項1乃至請求項6のいずれか一項において、  
前記第1のトランジスタのチャンネル幅は、前記第3のトランジスタのチャンネル幅よりも小さく、  
前記第2のトランジスタのチャンネル幅は、前記第4のトランジスタのチャンネル幅よりも小さい液晶表示装置。

10

【請求項8】

第1の入力信号及び第2の入力信号が入力され、出力信号を出力する駆動回路と、  
液晶素子を有し、前記出力信号に従って前記液晶素子に印加される電圧が設定される画素と、を有し、

前記駆動回路は、  
前記第1の入力信号が入力される第1の配線と、  
前記第2の入力信号が入力される第2の配線と、  
ゲート、ソース、及びドレインを有し、前記ゲート並びに前記ソース及び前記ドレインの一方が前記第1の配線に電氣的に接続された第1のトランジスタと、  
ゲート、ソース、及びドレインを有し、前記ゲート並びに前記ソース及び前記ドレインの一方が前記第2の配線に電氣的に接続された第2のトランジスタと、を有し、  
正極及び負極を有し、前記正極が前記第1のトランジスタの前記ソース及び前記ドレインの他方に電氣的に接続された第1のダイオードと、  
正極及び負極を有し、前記正極が前記第2のトランジスタの前記ソース及び前記ドレインの他方に電氣的に接続された第2のダイオードと、  
前記第1のダイオードの前記負極並びに前記第2のダイオードの前記負極に電氣的に接続され、与えられる電位が前記出力信号の電位となる第3の配線と、を有する液晶表示装置。

20

30

【請求項9】

請求項1乃至請求項8のいずれか一項において、  
前記第1のトランジスタのチャンネル幅は、前記第2のトランジスタのチャンネル幅と等しい液晶表示装置。

【請求項10】

請求項1乃至請求項9のいずれか一項に記載の液晶表示装置と、  
前記液晶表示装置の動作を制御する操作スイッチと、を少なくとも有する電子機器。

【発明の詳細な説明】

【技術分野】

【0001】

半導体装置、表示装置、液晶表示装置、それらの駆動方法、又はそれらを生産する方法に関する。特に、画素部と同じ基板に形成される駆動回路を有する半導体装置、表示装置、液晶表示装置、又はそれらの駆動方法に関する。又は、当該半導体装置、当該表示装置、又は当該液晶表示装置を有する電子機器に関する。

40

【背景技術】

【0002】

近年、表示装置は、液晶テレビなどの大型表示装置の増加から、活発に開発が進められている。特に、非単結晶半導体によって構成されるトランジスタを用いて、画素部と同じ基板にゲートドライバなどの駆動回路を構成する技術は、コストの低減、信頼性の向上に大きく貢献するため、活発に開発が進められている。

50

## 【 0 0 0 3 】

非単結晶半導体によって構成されるトランジスタは、閾値電圧の変動、又は移動度の低下などの劣化を生じる。このトランジスタの劣化が進むと、駆動回路が動作しづらくなり、画像を表示できなくなるといった問題がある。そこで、特許文献 1、特許文献 2、及び非特許文献 1 には、フリップフロップの出力信号を L レベル（ローレベルともいう）に下げる機能を有するトランジスタ（以下、プルダウントランジスタともいう）の劣化を抑制することができるシフトレジスタが開示されている。これらの文献では、二つのプルダウントランジスタが用いられる。この二つのプルダウントランジスタは、フリップフロップの出力端子と、VSS（以下負電源）が供給される配線との間に接続される。そして、一方のプルダウントランジスタと、他方のプルダウントランジスタとが交互にオン（オン状態ともいう）になる。こうすることによって、それぞれのプルダウントランジスタがオンになる時間が短くなるので、プルダウントランジスタの特性劣化を抑制することができる。

10

## 【 先行技術文献 】

## 【 特許文献 】

## 【 0 0 0 4 】

【 特許文献 1 】 特開 2 0 0 5 - 5 0 5 0 2 号 公 報

【 特許文献 2 】 特開 2 0 0 6 - 2 4 3 5 0 号 公 報

## 【 非特許文献 】

## 【 0 0 0 5 】

【 非特許文献 1 】 Yong Ho Jang, et al., "Integrate d Gate Driver Circuit Using a-Si TFT with Dual Pull-down Structure", Proceedings of The 11th International Display Workshops 2004, pp. 333 - 336

20

## 【 発明の概要 】

## 【 発明が解決しようとする課題 】

## 【 0 0 0 6 】

従来技術の構成において、出力信号をハイレベルに制御するためのトランジスタ（以下、プルアップトランジスタともいう）のゲートの電位は、正電源電圧、又はクロック信号のハイレベルの電位よりも高くなる場合がある。このために、プルアップトランジスタには、大きな電圧が印加される場合がある。又は、プルアップトランジスタのゲートと接続されるトランジスタには、大きな電圧が印加される場合がある。又は、トランジスタが劣化しても、シフトレジスタが動作するように、シフトレジスタを構成するトランジスタのチャンネル幅が大きい場合がある。又は、トランジスタのチャンネル幅が大きいと、トランジスタのゲートと、ソース又はドレインとの間でショートしやすくなる場合がある。又は、トランジスタのチャンネル幅が大きくなると、シフトレジスタを構成する各トランジスタでの寄生容量が増加してしまう場合がある。

30

## 【 0 0 0 7 】

本発明の一態様は、トランジスタの特性劣化を抑制することを課題とする。又は、本発明の一態様は、トランジスタのチャンネル幅を小さくすることを課題とする。又は、本発明の一態様は、プルアップトランジスタの特性劣化の抑制、又はチャンネル幅を小さくすることを課題とする。又は、本発明の一態様は、出力信号の振幅を大きくすることを課題とする。又は、本発明の一態様は、画素が有するトランジスタのオン時間を長くすることを課題とする。又は、本発明の一態様は、画素への書き込み不足を改善することを課題とする。又は、本発明の一態様は、出力信号の立ち下がり時間を短くすることを課題とする。又は、本発明の一態様は、出力信号の立ち上がり時間を短くすることを課題とする。又は、本発明の一態様は、ある行に属する画素に、別の行に属する画素へのビデオ信号が書き込まれることを防止することを課題とする。又は、駆動回路の出力信号の立ち下がり時間のばらつきを低減することを課題とする。又は、各画素へのフィードスルーの影響を一定にすることを課題とする。又は、クロストークを低減することを課題とする。又は、本発明の

40

50

一態様は、レイアウト面積を小さくすることを課題とする。又は、本発明の一態様は、表示装置の額縁を狭くすることを課題とする。又は、本発明の一態様は、表示装置を高精細にすることを課題とする。又は、本発明の一態様は、歩留まりを高くすることを課題とする。又は、本発明の一態様は、製造コストを低減することを課題とする。又は、本発明の一態様は、出力信号のなまりを低減することを課題とする。又は、本発明の一態様は、出力信号の遅延を低減することを課題とする。又は、本発明の一態様は、消費電力を低減することを課題とする。又は、本発明の一態様は、外部回路の電流供給能力を小さくすることを課題とする。又は、本発明の一態様は、外部回路のサイズ、又は当該外部回路を有する表示装置のサイズを小さくすることを課題とする。なお、これらの課題の記載は、他の課題の存在を妨げるものではない。なお、本発明の一態様は、これら課題の全てを解決する必要はないものとする。

10

【課題を解決するための手段】

【0008】

本発明の一態様は、第1の入力信号、第2の入力信号、及び第3の入力信号が入力され、出力信号を出力する駆動回路と、液晶素子を有し、出力信号に応じて液晶素子に印加される電圧が設定される画素と、を有し、駆動回路は、第3の入力信号に応じてオンまたはオフになる第1のスイッチ及び第2のスイッチと、第1のスイッチがオン又はオフになることにより第1の入力信号が入力されるか否かが制御され、第1の入力信号に応じてオンまたはオフになることにより出力信号の電位状態を設定するか否かを制御する第3のスイッチと、第2のスイッチがオン又はオフになることにより第2の入力信号が入力されるか否かが制御され、第2の入力信号に応じてオンまたはオフになることにより出力信号の電位状態を設定するか否かを制御する第4のスイッチと、を有する液晶表示装置である。

20

【0009】

本発明の一態様は、第1の入力信号、第2の入力信号、及び第3の入力信号が入力され、出力信号を出力する駆動回路と、液晶素子を有し、出力信号に応じて液晶素子に印加される電圧が設定される画素と、を有し、駆動回路は、ゲート、ソース、及びドレインを有し、ゲートに第3の入力信号が入力され、ソース及びドレインの一方に第1の入力信号が入力される第1のトランジスタと、ゲート、ソース、及びドレインを有し、ゲートに第3の入力信号が入力され、ソース及びドレインの一方に第2の入力信号が入力される第2のトランジスタと、ゲート、ソース、及びドレインを有し、ゲートが第1のトランジスタのソース及びドレインの他方に電氣的に接続され、オンまたはオフになることにより出力信号の電位状態を設定するか否かを制御する第3のトランジスタと、ゲート、ソース、及びドレインを有し、ゲートが第2のトランジスタのソース及びドレインの他方に電氣的に接続され、オンまたはオフになることにより出力信号の電位状態を設定するか否かを制御する第4のトランジスタと、を有する液晶表示装置である。

30

【0010】

本発明の一態様は、第1の入力信号、第2の入力信号、第3の入力信号、及び第4の入力信号が入力され、出力信号を出力する駆動回路と、液晶素子を有し、出力信号に応じて液晶素子に印加される電圧が設定される画素と、を有し、駆動回路は、第1の入力信号が入力される第1の配線と、第2の入力信号が入力される第2の配線と、第3の入力信号が入力される第3の配線と、第4の入力信号が入力される第4の配線と、ゲート、ソース、及びドレインを有し、ゲートが第3の配線に電氣的に接続され、ソース及びドレインの一方が第1の配線に電氣的に接続された第1のトランジスタと、ゲート、ソース、及びドレインを有し、ゲートが第3の配線に電氣的に接続され、ソース及びドレインの一方が第2の配線に電氣的に接続された第2のトランジスタと、ゲート、ソース、及びドレインを有し、ゲートが第1のトランジスタのソース及びドレインの他方に電氣的に接続され、ソース及びドレインの一方が第4の配線に電氣的に接続された第3のトランジスタと、ゲート、ソース、及びドレインを有し、ゲートが第2のトランジスタのソース及びドレインの他方に電氣的に接続され、ソース及びドレインの一方が第4の配線に電氣的に接続された第4のトランジスタと、第3のトランジスタのソース及びドレインの他方並びに第4のトラン

40

50

ジスタのソース及びドレインの他方に電氣的に接続され、与えられる電位が出力信号の電位となる第5の配線と、を有する液晶表示装置である。

【0011】

本発明の一態様は、第1の入力信号、第2の入力信号、第3の入力信号、及び第4の入力信号が入力され、出力信号を出力する駆動回路と、液晶素子を有し、出力信号に従って液晶素子に印加される電圧が設定される画素と、を有し、駆動回路は、第1の入力信号が入力される第1の配線と、第2の入力信号が入力される第2の配線と、第3の入力信号が入力される第3の配線と、第4の入力信号が入力される第4の配線と、ゲート、ソース、及びドレインを有し、ゲート並びにソース及びドレインの一方が第1の配線に電氣的に接続された第1のトランジスタと、ゲート、ソース、及びドレインを有し、ゲート並びにソース及びドレインの一方が第2の配線に電氣的に接続された第2のトランジスタと、ゲート、ソース、及びドレインを有し、ゲートが第1のトランジスタのソース及びドレインの他方に電氣的に接続され、ソース及びドレインの一方が第3の配線に電氣的に接続された第3のトランジスタと、ゲート、ソース、及びドレインを有し、ゲートが第2のトランジスタのソース及びドレインの他方に電氣的に接続され、ソース及びドレインの一方が第4の配線に電氣的に接続された第4のトランジスタと、第3のトランジスタのソース及びドレインの他方並びに第4のトランジスタのソース及びドレインの他方に電氣的に接続され、与えられる電位が出力信号の電位となる第5の配線と、を有する液晶表示装置である。

10

【0012】

本発明の一態様は、第1の入力信号及び第2の入力信号が入力され、出力信号を出力する駆動回路と、液晶素子を有し、出力信号に従って液晶素子に印加される電圧が設定される画素と、を有し、駆動回路は、第1の入力信号が入力される第1の配線と、第2の入力信号が入力される第2の配線と、ゲート、ソース、及びドレインを有し、ゲート並びにソース及びドレインの一方が第1の配線に電氣的に接続された第1のトランジスタと、ゲート、ソース、及びドレインを有し、ゲート並びにソース及びドレインの一方が第2の配線に電氣的に接続された第2のトランジスタと、ゲート、ソース、及びドレインを有し、ゲート並びにソース及びドレインの一方が第1のトランジスタのソース及びドレインの他方に電氣的に接続された第3のトランジスタと、ゲート、ソース、及びドレインを有し、ゲート並びにソース及びドレインの一方が第2のトランジスタのソース及びドレインの他方に電氣的に接続された第4のトランジスタと、第3のトランジスタのソース及びドレインの他方並びに第4のトランジスタのソース及びドレインの他方に電氣的に接続され、与えられる電位が出力信号の電位となる第3の配線と、を有する液晶表示装置である。

20

30

【0013】

なお、本発明の一態様において、第3のトランジスタのチャンネル幅を第4のトランジスタのチャンネル幅と等しくすることもできる。

【0014】

また、本発明の一態様において、第1のトランジスタのチャンネル幅を第3のトランジスタのチャンネル幅よりも小さくし、第2のトランジスタのチャンネル幅を第4のトランジスタのチャンネル幅よりも小さくすることもできる。

【0015】

本発明の一態様は、第1の入力信号及び第2の入力信号が入力され、出力信号を出力する駆動回路と、液晶素子を有し、出力信号に従って液晶素子に印加される電圧が設定される画素と、を有し、駆動回路は、第1の入力信号が入力される第1の配線と、第2の入力信号が入力される第2の配線と、ゲート、ソース、及びドレインを有し、ゲート並びにソース及びドレインの一方が第1の配線に電氣的に接続された第1のトランジスタと、ゲート、ソース、及びドレインを有し、ゲート並びにソース及びドレインの一方が第2の配線に電氣的に接続された第2のトランジスタと、を有し、正極及び負極を有し、正極が第1のトランジスタのソース及びドレインの他方に電氣的に接続された第1のダイオードと、正極及び負極を有し、正極が第2のトランジスタのソース及びドレインの他方に電氣的に接続された第2のダイオードと、第1のダイオードの負極並びに第2のダイオードの負極に

40

50

電氣的に接続され、与えられる電位が出力信号の電位となる第3の配線と、を有する液晶表示装置である。

【0016】

なお、本発明の一態様において、第1のトランジスタのチャンネル幅を第2のトランジスタのチャンネル幅と等しくすることもできる。

【0017】

本発明の一態様は、上記いずれかに記載の液晶表示装置と、液晶表示装置の動作を制御する操作スイッチと、を少なくとも有する電子機器である。

【0018】

なお、スイッチとしては、様々な形態のものを用いることができる。スイッチの一例としては、電氣的スイッチ又は機械的なスイッチなどを用いることができる。つまり、スイッチは、電流を制御できるものであればよく、特定のものに限定されない。

10

【0019】

スイッチの一例としては、トランジスタ（例えば、バイポーラトランジスタ、MOSトランジスタなど）、ダイオード（例えば、PNダイオード、PINダイオード、ショットキーダイオード、MIM（Metal Insulator Metal）ダイオード、MIS（Metal Insulator Semiconductor）ダイオード、ダイオード接続のトランジスタなど）、又はこれらを組み合わせた論理回路などがある。機械的なスイッチの一例としては、デジタルマイクロミラーデバイス（DMD）のように、MEMS（マイクロエレクトロメカニカルシステム）技術を用いたスイッチがある。そのスイッチは、機械的に動かすことが可能な電極を有し、その電極が動くことによって、導通と非導通とを制御して動作する。

20

【0020】

なお、スイッチとして、Nチャンネル型トランジスタとPチャンネル型トランジスタとの両方を用いて、CMOS型のスイッチを用いてもよい。

【0021】

なお、表示素子、表示素子を有する装置である表示装置、発光素子、及び発光素子を有する装置である発光装置は、様々な形態を用いること、又は様々な素子を有することができる。表示素子、表示装置、発光素子又は発光装置の一例としては、EL（エレクトロルミネッセンス）素子（有機物及び無機物を含むEL素子、有機EL素子、無機EL素子）、LED（白色LED、赤色LED、緑色LED、青色LEDなど）、トランジスタ（電流に応じて発光するトランジスタ）、電子放出素子、液晶素子、電子インク、電気泳動素子、グレーティングライトバルブ（GLV）、デジタルマイクロミラーデバイス（DMD）、カーボンナノチューブ、など、電気磁気的作用により、コントラスト、輝度、反射率、透過率などが変化する表示媒体を有するものがある。また、表示装置をプラズマディスプレイ又は圧電セラミックディスプレイとすることもできる。EL素子を用いた表示装置の一例としては、ELディスプレイなどがある。電子放出素子を用いた表示装置の一例としては、フィールドエミッションディスプレイ（FED）又はSED（Surface-conduction Electron-emitter Display）方式平面型ディスプレイなどがある。液晶素子を用いた表示装置の一例としては、液晶ディスプレイ（透過型液晶ディスプレイ、半透過型液晶ディスプレイ、反射型液晶ディスプレイ、直視型液晶ディスプレイ、投射型液晶ディスプレイ）などがある。電子インク又は電気泳動素子を用いた表示装置の一例としては、電子ペーパーなどがある。

30

40

【0022】

液晶素子の一例としては、液晶の光学的変調作用によって光の透過又は非透過を制御する素子がある。その素子是一对の電極と液晶層により構成されることが可能である。なお、液晶の光学的変調作用は、液晶にかかる電界（横方向の電界、縦方向の電界又は斜め方向の電界を含む）によって制御される。なお、具体的には、液晶素子の一例としては、ネマチック液晶、コレステリック液晶、スメクチック液晶、ディスコチック液晶、サーモトロピック液晶、リオトロピック液晶、低分子液晶、高分子液晶、高分子分散型液晶（PDL

50

C)、強誘電液晶、反強誘電液晶、主鎖型液晶、側鎖型高分子液晶、プラズマアドレス液晶(PALC)、バナナ型液晶、TN(Twisted Nematic)モード、STN(Super Twisted Nematic)モード、IPS(In-Plane Switching)モード、FFS(Fringe Field Switching)モード、MVA(Multi-domain Vertical Alignment)モード、PVA(Patterned Vertical Alignment)、ASV(Advanced Super View)モード、ASM(Axially Symmetric aligned Micro-cell)モード、OCB(Optical Compensated Birefringence)モード、ECB(Electrically Controlled Birefringence)モード、FLC(Ferroelectric Liquid Crystal)モード、AFLC(AntiFerroelectric Liquid Crystal)モード、PDLC(Polymer Dispersed Liquid Crystal)モード、ゲストホストモード、ブルー相(Blue Phase)モードなどを用いたものがある。ただし、これに限定されず、液晶素子として様々なものを用いることができる。

10

**【0023】**

なお、トランジスタとして、様々な構造のトランジスタを用いることができる。よって、トランジスタの種類に限定はない。トランジスタの一例としては、非晶質シリコン、多結晶シリコン、微結晶(マイクロクリスタル、ナノクリスタル、セミアモルファスとも言う)シリコンなどに代表される非単結晶半導体膜を有する薄膜トランジスタ(TFT)などを用いることができる。

20

**【0024】**

また、トランジスタの一例としては、ZnO、a-InGaZnO、SiGe、GaAs、IZO(インジウム亜鉛酸化物)、ITO(インジウム錫酸化物)、SnO、TiO、AlZnSnO(AZTO)などの化合物半導体又は酸化物半導体を有するトランジスタ、又はこれらの化合物半導体又は酸化物半導体を薄膜化した薄膜トランジスタなどを用いることができる。

**【0025】**

また、トランジスタの一例としては、インクジェット法又は印刷法を用いて形成したトランジスタなどを用いることができる。

30

**【0026】**

また、トランジスタの一例としては、有機半導体やカーボンナノチューブを有するトランジスタ等を用いることができる。

**【0027】**

また、トランジスタとしては、他にも様々な構造のトランジスタを用いることができる。例えば、トランジスタとして、MOS型トランジスタ、接合型トランジスタ、バイポーラトランジスタなどを用いることができる。

**【0028】**

また、トランジスタの一例としては、ゲート電極が2個以上のマルチゲート構造のトランジスタを用いることができる。

40

**【0029】**

また、トランジスタの一例としては、チャンネルの上下にゲート電極が配置されている構造のトランジスタを適用することができる。

**【0030】**

また、トランジスタの一例としては、チャンネル領域の上にゲート電極が配置されている構造、チャンネル領域の下にゲート電極が配置されている構造、正スタガ構造、逆スタガ構造、チャンネル領域を複数の領域に分けた構造、チャンネル領域を並列に接続させた構造、又はチャンネル領域を直列に接続させた構造などのトランジスタを用いることができる。

**【0031】**

また、トランジスタの一例としては、チャンネル領域(もしくはその一部)にソース電極や

50

ドレイン電極が重なっている構造のトランジスタを用いることができる。

【0032】

また、トランジスタの一例としては、LDD (Lightly Doped Drain) 領域を設けた構造のトランジスタを適用できる。

【0033】

また、トランジスタを形成する基板の種類は、特定のものに限定されることはなく、様々な基板を用いて、トランジスタを形成することができる。その基板の一例としては、半導体基板、単結晶基板（例えばシリコン基板）、SOI基板、ガラス基板、石英基板、プラスチック基板、金属基板、ステンレス・スチル基板、ステンレス・スチル・ホイルを有する基板、タングステン基板、タングステン・ホイルを有する基板、可撓性基板、貼り合わせフィルム、繊維状の材料を含む紙、又は基材フィルムなどがある。ガラス基板の一例としては、バリウムホウケイ酸ガラス、アルミノホウケイ酸ガラス、又はソーダライムガラスなどがある。可撓性基板の一例としては、ポリエチレンテレフタレート (PET)、ポリエチレンナフタレート (PEN)、ポリエーテルサルホン (PEES) に代表されるプラスチック、又はアクリル等の可撓性を有する合成樹脂などがある。貼り合わせフィルムの一例としては、ポリプロピレン、ポリエステル、ビニル、ポリフッ化ビニル、又は塩化ビニルなどがある。基材フィルムの一例としては、ポリエステル、ポリアミド、ポリイミド、無機蒸着フィルム、又は紙類などがある。特に、半導体基板、単結晶基板、又はSOI基板などを用いてトランジスタを製造することによって、特性、サイズ、又は形状などのばらつきが少なく、電流能力が高く、サイズの小さいトランジスタを製造することができる。このようなトランジスタによって回路を構成すると、回路の低消費電力化、又は回路の高集積化を図ることができる。

10

20

【0034】

なお、ある基板を用いてトランジスタを形成し、その後、別の基板にトランジスタを転置し、別の基板上にトランジスタを配置してもよい。トランジスタが転置される基板の一例としては、上述したトランジスタを形成することが可能な基板に加え、紙基板、セロファン基板、石材基板、木材基板、布基板（天然繊維（絹、綿、麻）、合成繊維（ナイロン、ポリウレタン、ポリエステル）若しくは再生繊維（アセテート、キュブラ、レーヨン、再生ポリエステル）などを含む）、皮革基板、又はゴム基板などがある。これらの基板を用いることにより、トランジスタの電気特性の向上又はトランジスタの消費電力の低減を図ることができ、さらにはトランジスタを利用した装置の信頼性の向上、耐熱性の向上、軽量化、又は薄型化を図ることができる。

30

【0035】

なお、所定の機能を実現させるために必要な回路の全てを、同一の基板（例えば、ガラス基板、プラスチック基板、単結晶基板、又はSOI基板など）に形成することが可能である。こうして、部品点数の削減によるコストの低減、又は回路部品との接続点数の低減による信頼性の向上を図ることができる。

【0036】

なお、所定の機能を実現させるために必要な回路の全てを同じ基板に形成しないことが可能である。つまり、所定の機能を実現させるために必要な回路の一部は、ある基板に形成され、所定の機能を実現させるために必要な回路の別の一部は、別の基板に形成されることが可能である。例えば、所定の機能を実現させるために必要な回路の一部は、ガラス基板の上に形成され、所定の機能を実現させるために必要な回路の別の一部は、単結晶基板（又はSOI基板）に形成されることが可能である。そして、所定の機能を実現させるために必要な回路の別の一部が形成された単結晶基板を、COG (Chip On Glass) によって、ガラス基板に接続して、ガラス基板にその基板に回路が設けられたもの (ICチップともいう) を配置することが可能である。又は、ICチップを、TAB (Tape Automated Bonding)、COF (Chip On Film)、SMT (Surface Mount Technology)、又はプリント基板などを用いてガラス基板と接続することが可能である。このように、回路の一部が画素

40

50

部と同じ基板に形成されていることにより、部品点数の削減によるコストの低減、又は回路部品との接続点数の低減による信頼性の向上を図ることができる。特に、駆動電圧が大きい部分の回路、又は駆動周波数が高い部分の回路などは、消費電力が大きくなってしまいう場合が多い。そこで、このような回路を、画素部とは別の基板（例えば単結晶基板）に形成して、ICチップを構成する。このICチップを用いることによって、消費電力の増加を防ぐことができる。

【0037】

なお、トランジスタとして例えばゲートと、ドレインと、ソースとを含む少なくとも三つの端子を有する素子を用いることができる。該素子は、ドレイン領域とソース領域の間にチャンネル領域を有しており、ドレイン領域とチャンネル領域とソース領域とを介して電流を流すことができる。ここで、ソースとドレインとは、トランジスタの構造又は動作条件等によって変わるため、いずれがソース又はドレインであるかを限定することが困難である。そこで、ソースとして機能する領域、及びドレインとして機能する領域を、ソース又はドレインと呼ばない場合がある。その場合、一例として、ソースとドレインとのいずれか一方を、第1端子、第1電極、又は第1領域と表記し、他方を、第2端子、第2電極、又は第2領域と表記する場合がある。また、ゲートを第3端子又は第3電極と表記する場合がある。

10

【0038】

なお、トランジスタは、ベースとエミッタとコレクタとを含む少なくとも三つの端子を有する素子であってもよい。この場合も同様に、一例として、エミッタとコレクタとの一方を、第1端子、第1電極、又は第1領域と表記し、エミッタとコレクタとの他方を、第2端子、第2電極、又は第2領域と表記する場合がある。なお、トランジスタとしてバイポーラトランジスタが用いられる場合、ゲートという表記をベースと言い換えることが可能である。

20

【0039】

なお、AとBとが接続されている、と明示的に記載する場合は、AとBとが電氣的に接続されている場合と、AとBとが機能的に接続されている場合と、AとBとが直接接続されている場合とを含むものとする。ここで、A、Bは、対象物（例えば、装置、素子、回路、配線、電極、端子、導電膜、層、など）であるとする。したがって、所定の接続関係、例えば、図又は文章に示された接続関係に限定されず、図又は文章に示された接続関係以外のものも含むものとする。

30

【0040】

AとBとが電氣的に接続されている場合の一例としては、AとBとの電氣的な接続を可能とする素子（例えば、スイッチ、トランジスタ、容量素子、インダクタ、抵抗素子、ダイオードなど）が、AとBとの間に1個以上接続されることが可能である。

【0041】

AとBとが機能的に接続されている場合の一例としては、AとBとの機能的な接続を可能とする回路（例えば、論理回路（インバータ、NAND回路、NOR回路など）、信号変換回路（DA変換回路、AD変換回路、ガンマ補正回路など）、電位レベル変換回路（電源回路（昇圧回路、降圧回路など）、信号の電位レベルを変えるレベルシフトなど）、電圧源、電流源、切り替え回路、増幅回路（信号振幅又は電流量などを大きくできる回路、オペアンプ、差動増幅回路、ソースフォロワ回路、バッファ回路など）、信号生成回路、記憶回路、制御回路など）が、AとBとの間に1個以上接続されることが可能である。なお、一例として、AとBとの間に別の回路を挟んでいても、Aから出力された信号がBへ伝達される場合は、AとBとは機能的に接続されているものとする。

40

【0042】

なお、AとBとが電氣的に接続されている、と明示的に記載する場合は、AとBとが電氣的に接続されている場合（つまり、AとBとの間に別の素子又は別の回路を挟んで接続されている場合）と、AとBとが機能的に接続されている場合（つまり、AとBとの間に別の回路を挟んで機能的に接続されている場合）と、AとBとが直接接続されている場合（

50

つまり、AとBとの間に別の素子又は別の回路を挟まずに接続されている場合)とを含むものとする。つまり、電氣的に接続されている、と明示的に記載する場合は、単に、接続されている、とのみ明示的に記載されている場合と同じであるとする。

【0043】

なお、Aの上にBが形成されている、あるいは、A上にBが形成されている、と明示的に記載する場合は、Aの上にBが直接接して形成されていることに限定されない。直接接していない場合、つまり、AとBと間に別の対象物が介在する場合も含むものとする。ここで、A、Bは、対象物(例えば、装置、素子、回路、配線、電極、端子、導電膜、層、など)であるとする。

【0044】

従って例えば、層Aの上に(もしくは層A上に)、層Bが形成されている、と明示的に記載されている場合は、層Aの上に直接接して層Bが形成されている場合と、層Aの上に直接接して別の層(例えば層Cや層Dなど)が形成されていて、その上に直接接して層Bが形成されている場合とを含むものとする。なお、別の層(例えば層Cや層Dなど)は、単層でもよいし、複層でもよい。

【0045】

さらに、Aの上方にBが形成されている、と明示的に記載されている場合についても同様であり、Aの上にBが直接接していることに限定されず、AとBとの間に別の対象物が介在する場合も含むものとする。従って例えば、層Aの上方に、層Bが形成されている、という場合は、層Aの上に直接接して層Bが形成されている場合と、層Aの上に直接接して別の層(例えば層Cや層Dなど)が形成されていて、その上に直接接して層Bが形成されている場合とを含むものとする。なお、別の層(例えば層Cや層Dなど)は、単層でもよいし、複層でもよい。

【0046】

なお、Aの上にBが形成されている、A上にBが形成されている、又はAの上方にBが形成されている、と明示的に記載する場合、斜め上にBが形成される場合も含むこととする。また、Aの下にBが形成されている、あるいは、Aの下方にBが形成されている、の場合についても、同様である。

【0047】

なお、明示的に単数として記載されているものについては、単数であることが望ましい。ただし、これに限定されず、複数であることも可能である。同様に、明示的に複数として記載されているものについては、複数であることが望ましい。ただし、これに限定されず、単数であることも可能である。

【0048】

なお、図において、大きさ、層の厚さ、又は領域は、明瞭化のために誇張されている場合がある。よって、必ずしもそのスケールに限定されない。

【0049】

なお、図は、理想的な例を模式的に示したものであり、図に示す形状又は値などに限定されない。例えば、図は、製造技術による形状のばらつき、誤差による形状のばらつき、ノイズによる信号、電圧、若しくは電流のばらつき、又は、タイミングのずれによる信号、電圧、若しくは電流のばらつきなどを含むことが可能である。

【0050】

なお、専門用語は、特定の実施の形態、又は実施例などを述べる目的で用いられる場合が多い。ただし、発明の一態様は、専門用語によって、限定して解釈されるものではない。

【0051】

なお、定義されていない文言(専門用語又は学術用語などの科学技術文言を含む)は、通常の当業者が理解する一般的な意味と同等の意味として用いることが可能である。辞書等により定義されている文言は、関連技術の背景と矛盾がないような意味に解釈されることが好ましい。

【0052】

10

20

30

40

50

なお、第1、第2、第3などの語句は、様々な要素、部材、領域、層、区域を他のものと区別して記述するために用いられる。よって、第1、第2、第3などの語句は、要素、部材、領域、層、区域などの数を限定するものではない。さらに、例えば、「第1の」を「第2の」又は「第3の」などと置き換えることが可能である。

【0053】

なお、「上に」、「上方に」、「下に」、「下方に」、「横に」、「右に」、「左に」、「斜めに」、「奥に」、「手前に」、「内に」、「外に」、又は「中に」などの空間的配置を示す語句は、ある要素又は特徴と、他の要素又は特徴との関連を、図によって簡単に示すために用いられる場合が多い。ただし、これに限定されず、これらの空間的配置を示す語句は、図に描く方向に加えて、他の方向を含むことが可能である。例えば、Aの上にB、と明示的に示される場合は、BがAの上にあることに限定されない。図中のデバイスは反転、又は180°回転することが可能なので、BがAの下にあることを含むことが可能である。このように、「上に」という語句は、「上に」の方向に加え、「下に」の方向を含むことが可能である。ただし、これに限定されず、図中のデバイスは様々な方向に回転することが可能なので、「上に」という語句は、「上に」、及び「下に」の方向に加え、「横に」、「右に」、「左に」、「斜めに」、「奥に」、「手前に」、「内に」、「外に」、又は「中に」などの他の方向を含むことが可能である。つまり、状況に応じて適切に解釈することが可能である。

10

【0054】

本発明の一態様は、第1の配線と第2の配線との間に接続される第1のスイッチと、第1の配線と第2の配線との間に接続される第2のスイッチと、を有し、第1の期間において、第1のスイッチはオンになり、第2のスイッチはオフになり、第2の期間において、第1のスイッチはオフになり、第2のスイッチはオフになり、第3の期間において、第1のスイッチはオフになり、第2のスイッチはオンになり、第4の期間において、第1のスイッチはオフになり、第2のスイッチはオフになるものである。

20

【0055】

本発明の一態様は、第1の配線と第2の配線との間に、第1の経路と第2の経路とを有し、第1の期間において、第1の配線と第2の配線とは第1の経路を介して導通状態になり、第2の期間において、第1の配線と第2の配線とは非導通状態になり、第3の期間において、第1の配線と第2の配線とは第2の経路を介して導通状態になり、第4の期間において、第1の配線と第2の配線とは非導通状態になるものである。

30

【0056】

本発明の一態様は、第1のトランジスタと第2のトランジスタとを有し、第1のトランジスタの第1の端子は第1の配線と接続され、第1のトランジスタの第2の端子は第2の配線と接続され、第1のトランジスタのゲートは第3の配線と接続され、第2のトランジスタの第1の端子は第1の配線と接続され、第2のトランジスタの第2の端子は第2の配線と接続され、第2のトランジスタのゲートは第4の配線と接続されるものである。

【0057】

本発明の一態様は、第1のトランジスタと第2のトランジスタとを有し、第1の期間において、第1のトランジスタはオンになり、且つ第2のトランジスタはオフになり、第2の期間において、第1のトランジスタはオフになり、且つ第2のトランジスタはオンになり、第3の期間において、第1のトランジスタはオフになり、且つ第2のトランジスタはオンになり、第4の期間において、第1のトランジスタはオフになり、且つ第2のトランジスタはオンになるものである。

40

【0058】

本発明の一態様は、第1のトランジスタと第2のトランジスタと第3のトランジスタとを有し、第1のトランジスタの第1の端子は第1の配線と接続され、第1のトランジスタの第2の端子は第2の配線と接続され、第1のトランジスタのゲートは第3の配線と接続され、第2のトランジスタの第1の端子は第1の配線と接続され、第2のトランジスタの第2の端子は第2の配線と接続され、第2のトランジスタのゲートは第4の配線と接続され

50

、第3のトランジスタの第1の端子は、第5の配線と接続され、第3のトランジスタの第2の端子は、第2の配線と接続され、第3のトランジスタのゲートは、第6の配線と接続されるものである。

【発明の効果】

【0059】

本発明の一態様は、トランジスタの特性劣化を抑制することができる。又は、本発明の一態様は、トランジスタのチャンネル幅を小さくすることができる。特に、プルアップトランジスタの特性劣化の抑制、又はチャンネル幅の縮小を図ることができる。又は、本発明の一態様は、レイアウト面積を小さくすることができる。又は、本発明の一態様は、表示装置の額縁を狭くすることができる。又は、本発明の一態様は、表示装置を高精細にすることができる。又は、本発明の一態様は、歩留まりを高くすることができる。又は、本発明の一態様は、製造コストを低減することができる。又は、本発明の一態様は、消費電力を低減することができる。又は、本発明の一態様は、外部回路の電流供給能力を小さくすることができる。又は、本発明の一態様は、外部回路のサイズ、又は当該外部回路を有する表示装置のサイズを小さくすることができる。

10

【図面の簡単な説明】

【0060】

【図1】実施の形態1における半導体装置の回路図の一例と、動作を説明するための模式図の一例。

【図2】実施の形態1における半導体装置の回路図の一例と、実施の形態1における半導体装置の動作を説明するための模式図の一例と、実施の形態1における半導体装置の動作を説明するためのタイミングチャートの一例。

20

【図3】実施の形態1における半導体装置の動作を説明するためのタイミングチャートの一例。

【図4】実施の形態2における半導体装置の回路図の一例と、その動作を説明するためのタイミングチャートの一例。

【図5】実施の形態2における半導体装置の動作を説明するための模式図の一例と、実施の形態2における半導体装置の回路図の一例。

【図6】実施の形態2における半導体装置の動作を説明するための模式図の一例。

【図7】実施の形態2における半導体装置の動作を説明するためのタイミングチャートの一例。

30

【図8】実施の形態2における半導体装置の回路図の一例。

【図9】実施の形態2における半導体装置の回路図の一例。

【図10】実施の形態2における半導体装置の動作を説明するための模式図の一例。

【図11】実施の形態2における半導体装置の回路図の一例。

【図12】実施の形態2における半導体装置の回路図の一例。

【図13】実施の形態2における半導体装置の回路図の一例と、その動作を説明するためのタイミングチャートの一例。

【図14】実施の形態3における半導体装置の回路図の一例。

【図15】実施の形態3における半導体装置の回路図の一例。

40

【図16】実施の形態3における半導体装置の動作を説明するための模式図の一例。

【図17】実施の形態3における半導体装置の動作を説明するための模式図の一例。

【図18】実施の形態3における半導体装置の回路図の一例。

【図19】実施の形態3における半導体装置の回路図の一例。

【図20】実施の形態3における半導体装置の回路図の一例。

【図21】実施の形態3における半導体装置の回路図の一例。

【図22】実施の形態3における半導体装置の回路図。

【図23】実施の形態3における半導体装置の回路図の一例。

【図24】実施の形態3における半導体装置の回路図の一例。

【図25】実施の形態3における半導体装置の回路図の一例。

50

- 【図 2 6】実施の形態 4 におけるシフトレジスタの回路図の一例。
- 【図 2 7】実施の形態 4 におけるシフトレジスタの動作を説明するためのタイミングチャートの一例。
- 【図 2 8】実施の形態 4 におけるシフトレジスタの動作を説明するためのタイミングチャートの一例。
- 【図 2 9】実施の形態 4 におけるシフトレジスタの回路図の一例。
- 【図 3 0】実施の形態 5 における表示装置のブロック図の一例。
- 【図 3 1】実施の形態 5 における表示装置のブロック図の一例。
- 【図 3 2】実施の形態 6 における信号線駆動回路の回路図の一例と、その動作を説明するためのタイミングチャートの一例。
- 【図 3 3】実施の形態 7 における画素の回路図の一例と、その動作を説明するためのタイミングチャートの一例。
- 【図 3 4】実施の形態 7 における画素の回路図の一例。
- 【図 3 5】実施の形態 8 における表示装置の上面図及び断面図の一例。
- 【図 3 6】実施の形態 9 におけるトランジスタの断面図の一例。
- 【図 3 7】実施の形態 1 0 におけるトランジスタの作製工程を説明する断面図の一例。
- 【図 3 8】実施の形態 1 1 における半導体装置のレイアウト図の一例。
- 【図 3 9】実施の形態 1 2 における電子機器を説明する図の一例。
- 【図 4 0】実施の形態 1 2 における電子機器を説明する図の一例。
- 【図 4 1】実施の形態 3 における半導体装置の回路図の一例。
- 【図 4 2】実施の形態 3 における半導体装置の検証結果を示す図である。
- 【発明を実施するための形態】

10

20

#### 【0061】

以下、実施の形態について図面を参照しながら説明する。但し、実施の形態は多くの異なる態様で実施することが可能であり、趣旨及びその範囲から逸脱することなくその形態及び詳細を様々に変更し得ることは当業者であれば容易に理解される。従って本実施の形態の記載内容に限定して解釈されるものではない。なお、以下に説明する構成において、同様のものを指す符号は異なる図面間で共通の符号を用いて示し、同一部分又は同様な機能を有する部分の詳細な説明は省略する。

#### 【0062】

なお、ある一つの実施の形態の中で述べる内容（一部の内容でもよい）は、その実施の形態で述べる別の内容（一部の内容でもよい）、及び/又は、一つ若しくは複数の別の実施の形態で述べる内容（一部の内容でもよい）に対して、適用、組み合わせ、又は置き換えなどを行うことができる。

30

#### 【0063】

なお、実施の形態の中で述べる内容とは、各々の実施の形態において、様々な図を用いて述べる内容、又は明細書に記載される文章を用いて述べる内容のことである。

#### 【0064】

なお、ある一つの実施の形態において述べる図（一部でもよい）は、その図の別の部分、その実施の形態において述べる別の図（一部でもよい）、及び/又は、一つ若しくは複数の別の実施の形態において述べる図（一部でもよい）に対して、組み合わせることにより、さらに多くの図を構成させることができる。

40

#### 【0065】

なお、ある一つの実施の形態において述べる図又は文章において、その一部分を取り出して、発明の一態様を構成することは可能である。したがって、ある部分を述べる図又は文章が記載されている場合、その一部分の図又は文章を取り出した内容も、発明の一態様として開示されているものであり、発明の一態様を構成することが可能であるものとする。そのため、例えば、能動素子（トランジスタ、ダイオードなど）、配線、受動素子（容量素子、抵抗素子など）、導電層、絶縁層、半導体層、有機材料、無機材料、部品、基板、モジュール、装置、固体、液体、気体、動作方法、製造方法などが単数又は複数記載され

50

た図面（断面図、平面図、回路図、ブロック図、フローチャート、工程図、斜視図、立面図、配置図、タイミングチャート、構造図、模式図、グラフ、表、光路図、ベクトル図、状態図、波形図、写真、化学式など）又は文章において、その一部分を取り出して、発明の一態様を構成することが可能であるものとする。

【0066】

（実施の形態1）

本実施の形態では、半導体装置の一例について説明する。本実施の形態の半導体装置は、一例として、シフトレジスタ、ゲートドライバ、又はソースドライバなどの様々な駆動回路に用いることが可能である。なお、本実施の形態の半導体装置を駆動回路、又は回路と示すことが可能である。

10

【0067】

まず、本実施の形態の半導体装置について、図1(A)を参照して説明する。図1(A)の半導体装置は、スイッチ11\_1~11\_2という複数のスイッチを有する。スイッチ11\_1~11\_2は、配線111と配線112との間に接続される。ただし、これに限定されず、半導体装置は、三つ以上のスイッチを有することが可能である。

【0068】

次に、各配線に入力又は出力される信号又は電圧などについて説明する。

【0069】

配線111からは、一例として、信号OUTが出力されるものとする。信号OUTは、例えば第1の電位状態及び第2の電位状態を有する信号とすることができる。例えば信号OUTは、Hレベル（ハイレベルともいう）とLレベルとの二つの状態を有するデジタル信号である場合が多く、出力信号として機能することが可能である。よって、配線111は、信号線として機能することが可能である。特に、配線111は、画素部に延伸して配置されることが可能である。そして、配線111は、画素と接続されることが可能である。例えば液晶表示装置の場合は、配線111を液晶素子を有する画素に接続し、配線111の電位に応じて液晶素子に印加される電圧を設定する構成とすることができる。又は、配線111は、画素が有するトランジスタ（例えば選択用トランジスタ、又はスイッチングトランジスタ）のゲートと接続されることが可能である。このような場合、信号OUTは、選択信号、転送信号、スタート信号、リセット信号、ゲート信号、又は走査信号として機能することが可能である。よって、配線111は、ゲート信号線（ゲート線）、又は走査線として機能することが可能である。

20

30

【0070】

配線112には、一例として、信号CK1が入力されるものとする。信号CK1は、例えば第1の電位状態及び第2の電位状態を有する信号とすることができる。例えば信号CK1は、HレベルとLレベルとの二つの状態を繰り返すデジタル信号である場合が多く、クロック信号として機能することが可能である。よって、配線112は、信号線、又はクロック信号線として機能することが可能である。ただし、これに限定されず、配線111、又は配線112には、他にも様々な信号、様々な電圧、又は様々な電流を入力することが可能である。例えば、配線111、又は配線112に電圧が供給され、これらの配線は電源線として機能することが可能である。

40

【0071】

なお、一例として、第1の電位状態、すなわちLレベルの信号の電位をV1とし、第2の電位状態、すなわちHレベルの信号の電位をV2とする。そして、 $V2 > V1$ とする。ただし、これに限定されず、Lレベルの信号の電位は、V1よりも低くすることが可能であるし、V1よりも高くすることが可能である。又は、Hレベルの信号の電位は、V2よりも低いことが可能であるし、V2よりも高いことが可能である。例えば、回路構成によっては、Hレベルの信号と記載する場合でも、その電位はV2よりも低い場合があるし、V2よりも高い場合がある。又は、回路構成によっては、Lレベルの信号と記載する場合でも、その電位はV1よりも低い場合があるし、V1よりも高い場合がある。

【0072】

50

なお、おおむねとは、ノイズによる誤差、プロセスのばらつきによる誤差、素子の作製工程のばらつきによる誤差、及び/又は、測定誤差などの様々な誤差を含むものとする。

【0073】

なお、一般的に電圧とは、2点間における電位の差（電位差ともいう）のことをいい、電位とは、ある一点における静電場の中にある単位電荷が持つ静電エネルギー（電気的な位置エネルギー）のことをいう。しかし、電子回路では、一点のみであっても、例えば該一点の電位と基準となる電位（基準電位ともいう）との電位差を値として用いることがあり、また、電圧と電位の値は、回路図などにおいていずれもボルト（V）で表されることができるため、区別が困難である。そこで、本願の書類（明細書及び特許請求の範囲）では、特に指定する場合を除き、一点のみであっても電圧を値として用いる場合がある。

10

【0074】

なお、信号CK1は、平衡であることが可能であるし、非平衡（不平衡ともいう）であることが可能である。平衡とは、1周期のうち、Hレベルになる期間とLレベルになる期間とがおおむね等しいことをいう。非平衡とは、Hレベルになる期間とLレベルになる期間とが異なることをいう。なお、ここでの「異なる」とは、おおむね等しい場合の範囲は含まれないものとする。

【0075】

次に、スイッチ11\_\_1～11\_\_2の機能について説明する。スイッチ11\_\_1～11\_\_2は、配線111と配線112との導通状態を制御する機能を有する。よって、図1（B）に示すように、配線111と配線112の間には、経路21\_\_1～21\_\_2という複数の経路が存在する。又は、スイッチ11\_\_1及びスイッチ11\_\_2は、信号OUTの電位状態を設定するか否かを制御する機能を有する。ただし、これに限定されず、スイッチ11\_\_1～11\_\_2は、他にも様々な機能を有することが可能である。

20

【0076】

なお、配線A（例えば配線111）と配線B（例えば配線112）との間の経路と記載する場合、配線Aと配線Bの間には、スイッチが接続されることが可能である。ただし、これに限定されず、配線Aと配線Bの間には、スイッチの他にも、様々な素子（例えばトランジスタ、ダイオード、抵抗素子、又は容量素子など）、又は様々な回路（例えばバッファ回路、インバータ回路、又はシフトレジスタ回路など）などが接続されることが可能である。よって、例えば、スイッチ11\_\_1と直列に、又は並列に、抵抗素子、又はトランジスタなどの素子が接続されることが可能である。

30

【0077】

次に、図1（A）の半導体装置の動作について、図2（A）のタイミングチャートの一例を参照して説明する。ただし、これに限定されず、図1（A）の半導体装置は、様々なタイミングによって制御されることが可能である。

【0078】

図2（A）のタイミングチャートには、信号CK1、スイッチ11\_\_1の状態（オン又はオフ）、スイッチ11\_\_2の状態（オン又はオフ）、及び信号OUTの波形をそれぞれ示す。図2（A）のタイミングチャートは、複数の期間を有し、各期間は、複数のサブ期間を有する。例えば、図2（A）のタイミングチャートは、期間T1、及び期間T2という複数の期間（以下、期間のことをフレーム期間ともいう）を有する。期間T1は、期間A1、期間B1、期間C1、期間D1、期間E1という複数のサブ期間（以下、サブ期間のことを1ゲート選択期間ともいう）を有し、期間T2は、期間A2、期間B2、期間C2、期間D2、期間E2という複数のサブ期間を有する。ただし、これに限定されず、図2（A）のタイミングチャートは、期間T1、及び期間T2とは別の期間を有することが可能であるし、期間T1と期間T2との一方を省略することが可能である。又は、期間T1は、期間A1～E1の他にも様々な期間を有することが可能であるし、期間A1～E1のいずれかを省略することが可能である。又は、期間T2は、期間A2～E2の他にも様々な期間を有することが可能であるし、期間A2～E2のいずれかを省略することが可能である。

40

50

## 【 0 0 7 9 】

なお、図 1 ( A ) の半導体装置は、一例として、期間 T 1 と期間 T 2 における動作を交互に行うものとする。ただし、これに限定されず、図 1 ( A ) の半導体装置は、様々な順番で期間 T 1、及び期間 T 2 における動作を行うことが可能である。

## 【 0 0 8 0 】

なお、一例として、期間 T 1 において、図 1 ( A ) の半導体装置は、スイッチ 1 1 \_ 1 がオンになるまで期間 D 1 における動作と期間 E 1 における動作とを繰り返すものとする。そして、図 1 ( A ) の半導体装置は、スイッチ 1 1 \_ 1 がオンになると、期間 A 1 における動作、期間 B 1 における動作、及び期間 C 1 における動作を順番に行うものとする。その後、図 1 ( A ) の半導体装置は、再びスイッチ 1 1 \_ 1 がオンになるまで、期間 D 1 における動作と期間 E 1 における動作とを繰り返すものとする。ただし、これに限定されず、図 1 ( A ) の半導体装置は、期間 A 1 ~ E 1 における動作を様々な順番で行うことが可能である。

10

## 【 0 0 8 1 】

なお、期間 T 2 において、一例として、図 1 ( A ) の半導体装置は、スイッチ 1 1 \_ 2 がオンになるまで、期間 D 2 における動作と期間 E 2 における動作とを繰り返すものとする。そして、図 1 ( A ) の半導体装置は、スイッチ 1 1 \_ 2 がオンになると、期間 A 2 における動作、期間 B 2 における動作、及び期間 C 2 における動作を順番に行うものとする。その後、図 1 ( A ) の半導体装置は、再びスイッチ 1 1 \_ 2 がオンになるまで、期間 D 2 における動作と期間 E 2 における動作とを繰り返すものとする。ただし、これに限定されず、図 1 ( A ) の半導体装置は、期間 A 2 ~ E 2 における動作を様々な順番で行うことが可能である。

20

## 【 0 0 8 2 】

期間 T 1 の動作について説明する。期間 T 1 では、スイッチ 1 1 \_ 1 はオン又はオフになり、スイッチ 1 1 \_ 2 はオフになる。

## 【 0 0 8 3 】

期間 T 1 の期間 A 1 において、図 2 ( D ) に示すように、スイッチ 1 1 \_ 1 はオンになり、スイッチ 1 1 \_ 2 はオフになる。よって、図 2 ( E ) に示すように、経路 2 1 \_ 1 は導通状態になり、経路 2 1 \_ 2 は非導通状態になる。すると、配線 1 1 2 に入力される信号 (例えば L レベルの信号 C K 1) は、スイッチ 1 1 \_ 1 を介して配線 1 1 1 に供給される。よって、信号 O U T は L レベルになる。

30

## 【 0 0 8 4 】

期間 T 1 の期間 B 1 において、図 2 ( D ) に示すように、スイッチ 1 1 \_ 1 はオンのままになり、スイッチ 1 1 \_ 2 はオフのままになる。よって、図 2 ( E ) に示すように、経路 2 1 \_ 1 は導通状態のままになり、経路 2 1 \_ 2 は非導通状態のままになる。すると、配線 1 1 2 に入力される信号 (例えば H レベルの信号 C K 1) は、スイッチ 1 1 \_ 1 を介して配線 1 1 1 に供給される。よって、信号 O U T は H レベルになる。

## 【 0 0 8 5 】

期間 T 1 の期間 C 1 において、図 2 ( B ) に示すように、スイッチ 1 1 \_ 1 はオフになり、スイッチ 1 1 \_ 2 はオフのままになる。よって、図 2 ( C ) に示すように、経路 2 1 \_ 1 は非導通状態になり、経路 2 1 \_ 2 は非導通状態のままになる。すると、配線 1 1 1 と配線 1 1 2 とは、非導通状態になるので、配線 1 1 2 に入力される信号 (例えば L レベルの信号 C K 1) は、配線 1 1 1 に供給されなくなる。

40

## 【 0 0 8 6 】

なお、期間 T 1 の期間 C 1 において、スイッチ 1 1 \_ 1 がオフになるタイミングは、信号 C K 1 が L レベルになるタイミングよりも遅い場合が多い。よって、スイッチ 1 1 \_ 1 がオフになる前に、配線 1 1 2 に入力される信号 (例えば L レベルの信号 C K 1) は、スイッチ 1 1 \_ 1 を介して、配線 1 1 1 に供給される場合が多い。よって、信号 O U T は L レベルになる。ただし、これに限定されず、配線 1 1 1 に L レベルの信号又は電圧 V 1 が供給されることが可能である。

50

## 【 0 0 8 7 】

期間 T 1 の期間 D 1 及び期間 E 1 において、図 2 ( B ) に示すように、スイッチ 1 1 \_ 1 及びスイッチ 1 1 \_ 2 は、オフのままになる。よって、図 2 ( C ) に示すように、経路 2 1 \_ 1、及び経路 2 1 \_ 2 は、非導通状態のままになる。よって、配線 1 1 1 と配線 1 1 2 とは非導通状態になるので、配線 1 1 2 に入力される信号は、配線 1 1 1 に供給されないままになる。よって、信号 O U T は L レベルのままになる。

## 【 0 0 8 8 】

次に、期間 T 2 の動作について説明する。期間 T 2 では、スイッチ 1 1 \_ 1 はオフになり、スイッチ 1 1 \_ 2 はオン又はオフになる。

## 【 0 0 8 9 】

期間 T 2 の期間 A 2 において、図 2 ( F ) に示すように、スイッチ 1 1 \_ 1 はオフになり、スイッチ 1 1 \_ 2 はオンになる。よって、図 2 ( G ) に示すように、経路 2 1 \_ 1 は非導通状態になり、経路 2 1 \_ 2 は導通状態になる。すると、配線 1 1 2 に入力される信号 (例えば L レベルの信号 C K 1) は、スイッチ 1 1 \_ 2 を介して配線 1 1 1 に供給される。よって、信号 O U T は L レベルになる。

10

## 【 0 0 9 0 】

期間 T 2 の期間 B 2 において、図 2 ( F ) に示すように、スイッチ 1 1 \_ 1 はオフのままになり、スイッチ 1 1 \_ 2 はオンのままになる。よって、図 2 ( G ) に示すように、経路 2 1 \_ 1 は非導通状態のままになり、経路 2 1 \_ 2 は導通状態のままになる。すると、配線 1 1 2 に入力される信号 (例えば H レベルの信号 C K 1) は、スイッチ 1 1 \_ 2 を介して配線 1 1 1 に供給される。よって、信号 O U T は H レベルになる。

20

## 【 0 0 9 1 】

期間 T 2 の期間 C 2 において、図 2 ( B ) に示すように、スイッチ 1 1 \_ 1 はオフのままになり、スイッチ 1 1 \_ 2 はオフになる。よって、図 2 ( C ) に示すように、経路 2 1 \_ 1 は非導通状態のままになり、経路 2 1 \_ 2 は非導通状態になる。すると、配線 1 1 1 と配線 1 1 2 とは、非導通状態になるので、配線 1 1 2 に入力される信号 (例えば L レベルの信号 C K 1) は、配線 1 1 1 に供給されなくなる。

## 【 0 0 9 2 】

なお、期間 T 2 の期間 C 2 において、スイッチ 1 1 \_ 2 がオフになるタイミングは、信号 C K 1 が L レベルになるタイミングよりも遅い場合が多い。よって、スイッチ 1 1 \_ 2 がオフになる前に、配線 1 1 2 に入力される信号 (例えば L レベルの信号 C K 1) は、スイッチ 1 1 \_ 2 を介して配線 1 1 1 に供給される場合が多い。よって、信号 O U T は L レベルになる。ただし、これに限定されず、配線 1 1 1 に L レベルの信号又は電圧 V 1 が供給されることが可能である。

30

## 【 0 0 9 3 】

期間 T 2 の期間 D 2 及び期間 E 2 において、図 2 ( B ) に示すように、スイッチ 1 1 \_ 1 及びスイッチ 1 1 \_ 2 は、オフのままになる。よって、図 2 ( C ) に示すように、経路 2 1 \_ 1、及び経路 2 1 \_ 2 は、非導通状態のままになる。よって、配線 1 1 1 と配線 1 1 2 とは非導通状態になるので、配線 1 1 2 に入力される信号は、配線 1 1 1 に供給されないままになる。よって、信号 O U T は L レベルのままになる。

40

## 【 0 0 9 4 】

以上のように、各スイッチがオンになる期間を切り替えることによって、スイッチがオンになる回数を少なくする、又はスイッチがオンになる時間を短くすることができる。よって、スイッチとして用いられる素子、又は回路などの特性劣化を抑制することができる。

## 【 0 0 9 5 】

又は、スイッチとして用いられる素子又は回路などの特性劣化を抑制することができることによって、様々なメリットを得ることができる。例えば、配線 1 1 1 がゲート信号線又は走査線としての機能を有する場合、又は配線 1 1 1 が画素と接続される場合、画素が保持するビデオ信号は、信号 O U T の波形に影響を受けることがある。例えば、信号 O U T の電位が V 2 まで上昇しない場合、画素が有するトランジスタ (例えば選択トランジスタ

50

、又はスイッチングトランジスタ)がオンになる時間は短くなる。この結果、画素へのビデオ信号の書き込み不足を生じ、表示品位が低下してしまうことがある。又は、信号OUTの立ち下がり時間、及び立ち上がり時間が長くなる場合、選択された行に属する画素に、別の行に属する画素へのビデオ信号が書き込まれてしまうことがある。この結果、表示品位が低下してしまう。又は、信号OUTの立ち下がり時間がばらつく場合、画素が保持するビデオ信号へのフィードスルーの影響がばらついてしまうことがある。この結果、表示ムラが生じてしまう。

**【0096】**

しかしながら、本実施の形態の半導体装置は、スイッチとして用いられる素子又は回路などの特性劣化を抑制することができる。よって、信号OUTの電位をV<sub>2</sub>まで上昇させることができるので、画素が有するトランジスタのオンになる時間を長くすることができる。この結果、画素に十分な時間でビデオ信号を書き込むことができるので、表示品位の向上を図ることができる。又は、信号OUTの立ち下がり時間、及び立ち上がり時間を短くすることができるので、選択された行に属する画素に、別の行に属する画素へのビデオ信号が書き込まれてしまうことを防止することができる。この結果、表示品位の向上を図ることができる。又は、信号OUTの立ち下がり時間のばらつきを抑制することができるので、画素が保持するビデオ信号へのフィードスルーの影響のばらつきを抑制することができる。よって、表示ムラを抑制することができる。

10

**【0097】**

なお、期間T<sub>1</sub>において、期間B<sub>1</sub>を選択期間と呼び、期間A<sub>1</sub>、期間C<sub>1</sub>、期間D<sub>1</sub>、及び期間E<sub>1</sub>を非選択期間と呼ぶことが可能である。同様に、期間T<sub>2</sub>において、期間B<sub>2</sub>を選択期間と呼び、期間A<sub>2</sub>、期間C<sub>2</sub>、期間D<sub>2</sub>、及び期間E<sub>2</sub>を非選択期間と呼ぶことが可能である。

20

**【0098】**

なお、期間T<sub>1</sub>において、スイッチ1<sub>1</sub>\_\_1がオンになる期間(期間A<sub>1</sub>及び期間A<sub>2</sub>)を第1の期間と呼び、スイッチ1<sub>1</sub>\_\_1がオフになる期間(期間C<sub>1</sub>、期間D<sub>1</sub>、及び期間E<sub>1</sub>)を第2の期間と呼ぶことが可能である。同様に、期間T<sub>2</sub>において、期間A<sub>2</sub>及び期間B<sub>2</sub>を第3の期間と呼び、期間C<sub>2</sub>、期間D<sub>2</sub>、及び期間E<sub>2</sub>を第4の期間と呼ぶことが可能である。

30

**【0099】**

なお、期間T<sub>1</sub>、及び期間T<sub>2</sub>をフレーム期間と呼び、期間A<sub>1</sub>~E<sub>1</sub>、及び期間A<sub>2</sub>~E<sub>2</sub>をサブ期間、又は1ゲート選択期間と呼ぶことが可能である。

**【0100】**

なお、期間又はサブ期間は、ステップ、処理、又は動作などを置き換えられることが可能である。

**【0101】**

なお、期間T<sub>1</sub>において、期間A<sub>1</sub>の前に、期間D<sub>1</sub>と期間E<sub>1</sub>とが順に繰り返して配置されることが可能である。同様に、期間T<sub>2</sub>において、期間A<sub>2</sub>の前に、期間D<sub>2</sub>と期間E<sub>2</sub>とが順に繰り返して配置されることが可能である。このような場合、期間T<sub>1</sub>の開始時刻から、期間A<sub>1</sub>の開始時刻までの時間と、期間T<sub>2</sub>の開始時刻から期間A<sub>2</sub>の開始時刻までの時間とは、おおむね等しいことが好ましい。ただし、これに限定されない。

40

**【0102】**

なお、図1(C)に示すように、スイッチ1<sub>1</sub>\_\_1、及びスイッチ1<sub>1</sub>\_\_2は、同じ期間にオンになることが可能である。この場合、図1(D)に示すように、経路2<sub>1</sub>\_\_1、及び経路2<sub>1</sub>\_\_2は、同じ期間に導通状態になる。よって、配線1<sub>1</sub>2に輸入される信号は、スイッチ1<sub>1</sub>\_\_1、及びスイッチ1<sub>1</sub>\_\_2を介して配線1<sub>1</sub>1に供給される。ただし、これに限定されない。

**【0103】**

なお、図1(E)に示すように、半導体装置は、スイッチ1<sub>1</sub>\_\_1~1<sub>1</sub>\_\_N(Nは2以上の自然数)という複数のスイッチを有することが可能である。スイッチ1<sub>1</sub>\_\_1~1<sub>1</sub>

50

\_\_Nは、配線111と配線112との間に接続される。スイッチ11\_\_1~11\_\_Nは、スイッチ11\_\_1又はスイッチ11\_\_2と同様の機能を有する。よって、図1(F)に示すように、配線111と配線112の間には、経路21\_\_1~21\_\_Nという経路が存在する。

【0104】

なお、半導体装置がN個のスイッチを有する場合、図3に示すように、期間T1~TNという複数の期間を有することが可能である。例えば、図3のタイミングチャートでは、期間T1~TNが順に配置されている。ただし、これに限定されず、本実施の形態では、期間T1~TNを様々な順番に配置することが可能である。又は、期間T1~TNのいずれかを省略することが可能である。期間T1~TNは、各々、複数のサブ期間を有することが可能である。例えば、期間Ti(iは1~Nのいずれか)は、期間Ai~Eiという複数のサブ期間を有することが可能である。期間Ai~Eiは、各々、期間A1~E1又は期間A2~E2と同様に、スイッチ11\_\_i以外のスイッチ11\_\_1~11\_\_N(例えば、スイッチ11\_\_1~11\_\_i-1、及びスイッチ11\_\_i+1~11\_\_N)はオフになる。そして、期間Tiの期間Ai、及びBiにおいて、スイッチ11\_\_iはオンになり、期間Tiの期間Ci、期間Di、期間Eiにおいて、スイッチ11\_\_iはオフになる。

10

【0105】

なお、Nが大きいことによって、それぞれのスイッチがオンになる回数、又はそれぞれのスイッチがオンになる時間を減らすことができる。ただし、Nが大きすぎると、スイッチの数が増えすぎてしまい、回路規模が大きくなってしまう。よって、Nは、6以下であることが好ましい。より好ましくは4以下であることが好ましい。さらに好ましくは、3又は2であることが好ましい。ただし、これに限定されない。

20

【0106】

なお、図1(G)に示すように、配線112を配線112A~112Bという複数の配線に分割することが可能である。そして、スイッチ11\_\_1は、配線111と配線112Aとの間に接続され、スイッチ11\_\_2は、配線111と配線112Bとの間に接続されることが可能である。配線112A~112Bは、他の様々な配線、又は様々な素子と接続されることが可能である。

【0107】

なお、図1(G)と同様に、図1(E)においても、配線112を複数の配線に分割することが可能である。

30

【0108】

(実施の形態2)

本実施の形態では、半導体装置の一例を示す。本実施の形態の半導体装置は、実施の形態1で述べる半導体装置を有することが可能である。特に、実施の形態1で述べる半導体装置が有するスイッチとして、例えばトランジスタが用いられる場合の構成について説明する。ただし、これに限定されず、スイッチとしては様々な素子、又は様々な回路などを用いることが可能である。なお、実施の形態1で述べる内容は、その説明を省略する。なお、本実施の形態の内容は、実施の形態1で述べる内容と適宜組み合わせることが可能である。

40

【0109】

まず、本実施の形態の半導体装置について、図4(A)を参照して説明する。図4(A)の半導体装置は、回路100を有する。回路100は、実施の形態1で述べる構成において、スイッチとしてトランジスタを用いる場合の構成と同様である。図4(A)では、図1(A)のスイッチ11\_\_1としてトランジスタ101\_\_1が用いられ、スイッチ11\_\_2としてトランジスタ101\_\_2が用いられる場合の構成を示す。よって、トランジスタ101\_\_1は、スイッチ11\_\_1と同様の機能を有し、トランジスタ101\_\_2は、スイッチ11\_\_2と同様の機能を有する。ただし、これに限定されず、実施の形態1で述べる構成において、スイッチとしてトランジスタを用いることが可能である。又は、スイッチとして、CMOSのスイッチなどを用いることが可能である。

50

## 【0110】

なお、トランジスタ101\_\_1、及びトランジスタ101\_\_2は、Nチャンネル型であるものとする。Nチャンネル型のトランジスタは、ゲートとソースとの間の電位差( $V_{gs}$ )が閾値電圧( $V_{th}$ )を上回った場合にオンするものとする。ただし、これに限定されず、トランジスタ101\_\_1、及び/又は、トランジスタ101\_\_2は、Pチャンネル型であることが可能である。Pチャンネル型トランジスタは、ゲートとソースとの間の電位差( $V_{gs}$ )が閾値電圧( $V_{th}$ )を下回った場合にオンするものとする。

## 【0111】

次に、図4(A)の半導体装置の接続関係について説明する。トランジスタ101\_\_1の第1端子は、配線112と接続され、トランジスタ101\_\_1の第2端子は、配線111と接続される。トランジスタ101\_\_2の第1端子は、配線112と接続され、トランジスタ101\_\_2の第2端子は、配線111と接続される。

10

## 【0112】

なお、トランジスタ101\_\_1のゲートと回路10との接続箇所をノードn1と示し、トランジスタ101\_\_2のゲートと回路10との接続箇所をノードn2と示す。なお、ノードn1、及びノードn2を配線と呼ぶことが可能である。

## 【0113】

次に、トランジスタ101\_\_1、及びトランジスタ101\_\_2が有する機能について説明する。

## 【0114】

トランジスタ101\_\_1は、ノードn1の電位に応じて、配線112の電位を配線111に供給するタイミングを制御する機能を有する。例えば、配線112に電圧(例えば電圧V1又は電圧V2)が供給される場合、トランジスタ101\_\_1は、ノードn1の電位に応じて、配線112に供給される電位を配線111に供給するタイミングを制御する機能を有する。別の例として、配線112に信号(例えば信号CK1)が入力される場合、トランジスタ101\_\_1は、ノードn1の電位に応じて、配線112に入力される信号を配線111に供給するタイミングを制御する機能を有する。このような場合、信号CK1がLレベルとすると、トランジスタ101\_\_1は、Lレベルの信号CK1を配線111に供給するタイミングを制御する機能を有する。又は、トランジスタ101\_\_1は、信号OUTがLレベルになるタイミングを制御する機能を有する。又は、信号CK1がHレベルとすると、トランジスタ101\_\_1は、Hレベルの信号CK1を配線111に供給するタイミングを制御する機能を有する。又は、トランジスタ101\_\_1は、信号OUTがHレベルになるタイミングを制御する機能を有する。このとき、ノードn1は、浮遊状態になっていることが可能である。この場合、トランジスタ101\_\_1は、配線111の電位の上昇に応じて、ノードn1の電位を上昇させる機能を有する。又は、トランジスタ101\_\_1は、ブートストラップ動作を行う機能を有する。又は、トランジスタ101\_\_1は、ゲートに入力される信号に応じてオン又はオフになることにより信号OUTの電位状態を設定するか否かを制御する機能を有する。

20

30

## 【0115】

トランジスタ101\_\_2は、ノードn2の電位に応じて、配線112の電位を配線111に供給するタイミングを制御する機能を有する。例えば、配線112に電圧(例えば電圧V1又は電圧V2)が供給される場合、トランジスタ101\_\_2は、ノードn2の電位に応じて、配線112に供給される電位を配線111に供給するタイミングを制御する機能を有する。別の例として、配線112に信号(例えば信号CK1)が入力される場合、トランジスタ101\_\_2は、ノードn2の電位に応じて、配線112に入力される信号を配線111に供給するタイミングを制御する機能を有する。このような場合、信号CK1がLレベルとすると、トランジスタ101\_\_2は、Lレベルの信号CK1を配線111に供給するタイミングを制御する機能を有する。又は、トランジスタ101\_\_2は、信号OUTがLレベルになるタイミングを制御する機能を有する。又は、信号CK1がHレベルとすると、トランジスタ101\_\_2は、Hレベルの信号CK1を配線111に供給するタイ

40

50

ミングを制御する機能を有する。又は、トランジスタ101\_\_2は、信号OUTがHレベルになるタイミングを制御する機能を有する。このとき、ノードn2は、浮遊状態になっていることが可能である。この場合、トランジスタ101\_\_2は、配線111の電位の上昇に応じて、ノードn2の電位を上昇させる機能を有する。又は、トランジスタ101\_\_2は、ブートストラップ動作を行う機能を有する。又は、トランジスタ101\_\_1は、ゲートに入力される信号に応じてオン又はオフになることにより信号OUTの電位状態を設定するか否かを制御する機能を有する。

#### 【0116】

なお、図4(B)に示すように、本実施の形態の半導体装置は、回路10を有することが可能である。例えば、回路10は、配線113、配線114、配線115\_\_1、配線115\_\_2、配線116、配線117、トランジスタ101\_\_1のゲート、トランジスタ101\_\_2のゲート、及び/又は配線111と接続される。ただし、これに限定されない。回路10の構成に応じて、回路10は、他の配線、又は他のノードと接続されることが可能である。又は、回路10は、配線113、配線114、配線115\_\_1、配線115\_\_2、配線116、配線117、トランジスタ101\_\_1のゲート、トランジスタ101\_\_2のゲート、及び/又は配線111と接続されてないことが可能である。

10

#### 【0117】

回路10は、一つ又は二つ以上のトランジスタを有する場合が多い。これらのトランジスタの極性は、トランジスタ101\_\_1~101\_\_2の極性と同じ場合が多く、Nチャネル型である場合が多い。ただし、これに限定されず、回路10は、Pチャネル型のトランジスタを有することが可能である。又は、回路10は、Nチャネル型のトランジスタとPチャネル型のトランジスタとを有することが可能である。つまり、回路10は、CMOS回路であることが可能である。

20

#### 【0118】

配線111からは、実施の形態1と同様に、信号OUTが出力されるものとする。配線112には、実施の形態1と同様に、信号CK1が入力されるものとする。なお、信号CK2と記載する場合、信号CK2は、信号CK1の反転信号、又は位相が信号CK1から180°ずれた信号である場合が多い。配線113には、電圧V2が供給されるものとする。電圧V2は、電源電圧、基準電圧、又は正電源電圧として機能することが可能である。よって、配線113は、電源線として機能することが可能である。配線114には、信号SPが入力されるものとする。信号SPは、スタート信号として機能することが可能である。よって、配線114は、信号線として機能することが可能である。例えば複数の半導体装置を有する構成とし、配線114が別の段(例えば前の段)の半導体装置の配線111と接続される場合、信号SPは、選択信号、転送信号、スタート信号、リセット信号、ゲート信号、又は走査信号として機能することが可能である。この場合、配線114は、ゲート信号線、又は走査線として機能することが可能である。配線115\_\_1には、信号SEL1が入力されるものとする。信号SEL1は、ある期間毎(例えばフレーム期間毎)に、HレベルとLレベルとを繰り返し、クロック信号、選択信号、又は制御信号として機能することが可能である。よって、配線115\_\_1は、信号線として機能することが可能である。配線115\_\_2には、信号SEL2が入力されるものとする。信号SEL2は、信号SEL1の反転信号、又は位相が信号SEL1から180°ずれた信号である場合が多い。よって、配線115\_\_2は、信号線として機能することが可能である。配線116には、信号REが入力されるものとする。信号REは、リセット信号として機能することが可能である。よって、配線116は、信号線として機能することが可能である。特に、複数の半導体装置が接続されるとする。この場合、配線116が別の段(例えば次の段)の半導体装置の配線111と接続されるとすると、信号REは、選択信号、転送信号、スタート信号、リセット信号、ゲート信号、又は走査信号として機能することが可能である。この場合、配線116は、ゲート信号線、又は走査線として機能することが可能である。配線117には、電圧V1が供給されるものとする。電圧V1は、電源電圧、基準電圧、グランド電圧、又は負電源電圧として機能することが可能である。よって、配線11

30

40

50

7は、電源線として機能することが可能である。ただし、これに限定されず、配線111、配線112、配線113、配線114、配線115\_\_1、配線115\_\_2、配線116、及び配線117には、様々な信号、様々な電圧、又は様々な電流を供給することが可能である。

【0119】

なお、信号CK1、又は信号CK2は、平衡であることが可能であるし、非平衡（不平衡ともいう）であることが可能である。同様に、信号SEL1、又は信号SEL2は、平衡であることが可能であるし、非平衡（不平衡ともいう）であることが可能である。

【0120】

回路10は、電圧V1、信号CK2、信号SP、信号SEL1、信号SEL2、信号RE、ノードn1の電位、ノードn2の電位、及び/又は、信号OUTに応じて、ノードn1、ノードn2、及び/又は、配線111に信号又は電圧などを供給するタイミングを制御する機能を有する。又は、回路10は、電圧V1、信号CK2、信号SP、信号SEL1、信号SEL2、信号RE、電圧V1、ノードn1の電位、ノードn2の電位、及び/又は、信号OUTに応じて、ノードn1の電位、ノードn2の電位、及び/又は、配線111の電位を制御する機能を有する。例えば、回路10は、Hレベルの信号又は電圧V2をノードn1、及び/又は、ノードn2に供給する機能を有する。又は、回路10は、Lレベルの信号又は電圧V1をノードn1、ノードn2、及び/又は、配線111に供給する機能を有する。又は、回路10は、信号又は電圧などをノードn1、及び/又は、ノードn2に供給しない機能を有する。又は、回路10は、ノードn1の電位、及び/又は、ノードn2の電位を上昇させる機能を有する。又は、回路10は、ノードn1の電位、ノードn2の電位、及び/又は、配線111の電位を減少又は維持する機能を有する。又は、回路10は、ノードn1、及び/又は、ノードn2を浮遊状態にする機能を有する。ただし、これに限定されず、回路10は、他にも様々な機能を有することが可能である。又は、回路10は、上記の機能のすべてを有する必要はない。

【0121】

次に、本実施の形態の動作の一例について説明する。ここでは、一例として、図4(B)の半導体装置の動作について、図4(C)のタイミングチャート、図5(A)乃至図5(E)、及び図6(A)乃至図6(E)を参照して説明する。図4(C)のタイミングチャートには、信号CK1、信号CK2、信号SP、信号RE、ノードn1の電位(Va1)、ノードn2の電位(Va2)、及び信号OUTを示す。なお、図2(A)のタイミングチャートと共通するところは、その説明を省略する。なお、図4(B)の半導体装置の動作は、本実施の形態で述べる内容、又は他の実施の形態で述べる内容に適用することが可能である。

【0122】

まず、期間A1において、図5(A)に示すように、信号SPがHレベルになり、信号SEL1がHレベルになり、信号SEL2がLレベルになる。よって、回路10は、Hレベルの信号SP又は電圧V2をノードn1に供給する。そして、回路10は、ノードn1の電位を上昇させる。その後、ノードn1の電位は、 $V1 + V_{th101\_1}$  ( $V_{th101\_1}$ : トランジスタ101\_\_1の閾値電圧) +  $V_x$  になったところで、トランジスタ101\_\_1がオンになる。このとき $V_x$ は0より大きい値である。よって、配線112と配線111とは、トランジスタ101\_\_1を介して導通状態になるので、Lレベルの信号CK1は、配線112からトランジスタ101\_\_1を介して配線111に供給される。この結果、信号OUTは、Lレベルになる。その後、ノードn1の電位はさらに上昇する。やがて、回路10からノードn1への電圧又は信号の供給が止まるので、回路10とノードn1とは非導通状態になる。この結果、ノードn1は、浮遊状態になり、ノードn1の電位は、 $V1 + V_{th101\_1} + V_x$ に維持される。

【0123】

なお、期間A1において、回路10は、ノードn2に、Lレベルの信号又は電圧V2を供給することが可能である。

10

20

30

40

50

## 【0124】

なお、期間A1において、回路10は、配線111に、Lレベルの信号又は電圧V2を供給することが可能である。

## 【0125】

次に、期間B1において、図5(B)に示すように、信号SPはLレベルになり、信号SEL1がHレベルのままになり、信号SEL2がLレベルのままになる。よって、回路10は、電圧又は信号などをノードn1に供給しないままである。よって、ノードn1は、浮遊状態のままであり、ノードn1の電位は、 $V1 + V_{th101\_1} + V_x$ のままになる。つまり、トランジスタ101\_1はオンのままになるので、配線112と配線111とはトランジスタ101\_1を介して導通状態のままになる。このとき、信号CK1はLレベルからHレベルに上昇するので、配線111の電位が上昇し始める。すると、ノードn1は浮遊状態のままなので、ノードn1の電位は、トランジスタ101\_1のゲートと第2端子との間の寄生容量によって上昇する。いわゆる、ブートストラップ動作である。こうして、ノードn1の電位が $V2 + V_{th101\_1} + V_x$ まで上昇することによって、配線111の電位をV2まで上昇させることが可能になる。このようにして、信号OUTは、Hレベルになる。

10

## 【0126】

なお、期間B1において、回路10は、ノードn2に、Lレベルの信号又は電圧V2を供給することが可能である。

## 【0127】

また、期間B1において、回路10は、配線111に、信号又は電圧などを供給しないことが可能である。

20

## 【0128】

次に、期間C1において、図5(C)に示すように、信号REがHレベルになる。よって、回路10は、Lレベルの信号又は電圧V1をノードn1、ノードn2、及びノ又は、配線111に供給する。すると、ノードn1の電位、ノードn2の電位、及びノ又は、配線111の電位は、V1になる。よって、トランジスタ101\_1、及びトランジスタ101\_2はオフになるので、配線112と配線111とは非導通状態になる。そして、信号OUTは、Lレベルになる。

30

## 【0129】

なお、期間C1において、ノードn1の電位がLレベルに減少するタイミングよりも、信号CK1がLレベルに減少するタイミングの方が早くなるように設定することが可能である。すると、図5(E)に示すように、Lレベルの信号CK1は、配線112からトランジスタ101\_1を介して配線111に供給されることが可能である。トランジスタ101\_1のチャンネル幅は、例えばトランジスタ101\_1以外の他のトランジスタを有する場合に他のトランジスタのチャンネル幅より大きいことが多いので、配線111の電位を早く減少させることができる。つまり、信号OUTの立ち下がり時間を短くすることができる。よって、配線111の電位を減少させるためには、回路10がLレベルの信号又は電圧V1を配線111に供給する場合と、Lレベルの信号CK1が配線112からトランジスタ101\_1を介して配線111に供給される場合と、回路10がLレベルの信号又は電圧V1を配線111に供給し、且つLレベルの信号CK1が配線112からトランジスタ101\_1を介して配線111に供給される場合との三つのパターンがある。

40

## 【0130】

次に、期間D1、及び期間E1において、図5(D)に示すように、回路10は、電圧V1又はLレベルの信号をノードn1、ノードn2、及びノ又は、配線111に供給する。すると、ノードn1の電位、ノードn2の電位、及びノ又は、配線111の電位は、V1のままになる。よって、トランジスタ101\_1、及びトランジスタ101\_2はオフのままになるので、配線112と配線111とは非導通状態のままになる。そして、信号OUTは、Lレベルのままになる。

## 【0131】

50

次に、期間 A 2 において、図 6 ( A ) に示すように、信号 S P が H レベルになり、信号 S E L 1 が L レベルになり、信号 S E L 2 が H レベルになる。よって、回路 1 0 は、H レベルの信号 S P 又は電圧 V 2 をノード n 2 に供給する。そして、回路 1 0 は、ノード n 2 の電位を上昇させる。その後、ノード n 2 の電位は、 $V 1 + V_{th101\_2}$  ( $V_{th101\_2}$  : トランジスタ 1 0 1 \_\_ 2 の閾値電圧) +  $V_x$  になったところで、トランジスタ 1 0 1 \_\_ 2 がオンになる。このとき  $V_x$  は 0 より大きい値である。よって、配線 1 1 2 と配線 1 1 1 とは、トランジスタ 1 0 1 \_\_ 2 を介して導通状態になるので、L レベルの信号 C K 1 は、配線 1 1 2 からトランジスタ 1 0 1 \_\_ 2 を介して配線 1 1 1 に供給される。この結果、信号 O U T は、L レベルになる。その後、ノード n 2 の電位はさらに上昇する。やがて、回路 1 0 からノード n 2 への電圧又は信号の供給が止まるので、回路 1 0 とノード n 2 とは非導通状態になる。この結果、ノード n 2 は、浮遊状態になり、ノード n 2 の電位は、 $V 1 + V_{th101\_2} + V_x$  に維持される。

10

## 【 0 1 3 2 】

なお、期間 A 2 において、回路 1 0 は、ノード n 1 に、L レベルの信号又は電圧 V 2 を供給することが可能である。

## 【 0 1 3 3 】

なお、期間 A 2 において、回路 1 0 は、配線 1 1 1 に、L レベルの信号又は電圧 V 2 を供給することが可能である。

## 【 0 1 3 4 】

次に、期間 B 2 において、図 6 ( B ) に示すように、信号 S P は L レベルになり、信号 S E L 1 が L レベルのままになり、信号 S E L 2 が H レベルのままになる。よって、回路 1 0 は、電圧又は信号などをノード n 2 に供給しないままである。よって、ノード n 2 は、浮遊状態のままであり、ノード n 2 の電位は、 $V 1 + V_{th101\_2} + V_x$  のままになる。つまり、トランジスタ 1 0 1 \_\_ 2 はオンのままになるので、配線 1 1 2 と配線 1 1 1 とはトランジスタ 1 0 1 \_\_ 2 を介して導通状態のままになる。このとき、信号 C K 1 は L レベルから H レベルに上昇するので、配線 1 1 1 の電位が上昇し始める。すると、ノード n 2 は浮遊状態のままなので、ノード n 2 の電位は、トランジスタ 1 0 1 \_\_ 2 のゲートと第 2 端子との間の寄生容量によって上昇する。いわゆる、ブートストラップ動作である。こうして、ノード n 2 の電位は、 $V 2 + V_{th101\_2} + V_x$  まで上昇することによって、配線 1 1 1 の電位が V 2 まで上昇することが可能になる。このようにして、信号 O U T は、H レベルになる。

20

30

## 【 0 1 3 5 】

なお、期間 B 2 において、回路 1 0 は、ノード n 1 に、L レベルの信号又は電圧 V 2 を供給することが可能である。

## 【 0 1 3 6 】

なお、期間 B 2 において、回路 1 0 は、配線 1 1 1 に、信号又は電圧などを供給しないことが可能である。

## 【 0 1 3 7 】

次に、期間 C 2 において、図 6 ( C ) に示すように、信号 R E が H レベルになる。よって、回路 1 0 は、L レベルの信号又は電圧 V 2 をノード n 1、ノード n 2、及びノ又は、配線 1 1 1 に供給する。すると、ノード n 1 の電位、ノード n 2 の電位、及びノ又は、配線 1 1 1 の電位は、V 1 になる。よって、トランジスタ 1 0 1 \_\_ 1、及びトランジスタ 1 0 1 \_\_ 2 はオフになるので、配線 1 1 2 と配線 1 1 1 とは非導通状態になる。そして、信号 O U T は、L レベルになる。

40

## 【 0 1 3 8 】

なお、期間 C 2 において、ノード n 2 の電位が減少するタイミングよりも、信号 C K 1 が L レベルに減少するタイミングの方が早くなるように設定することが可能である。すると、図 6 ( E ) に示すように、L レベルの信号 C K 1 は、配線 1 1 2 からトランジスタ 1 0 1 \_\_ 2 を介して配線 1 1 1 に供給されることが可能である。トランジスタ 1 0 1 \_\_ 2 のチャンネル幅は、例えば他のトランジスタを有する場合に他のトランジスタのチャンネル幅より

50

大きいことが多いので、配線 1 1 1 の電位を早く減少させることができる。つまり、信号 O U T の立ち下がり時間を短くすることができる。よって、配線 1 1 1 の電位を減少させるためには、例えば回路 1 0 が L レベルの信号又は電圧 V 1 を配線 1 1 1 に供給する場合、L レベルの信号 C K 1 が配線 1 1 2 からトランジスタ 1 0 1 \_\_ 2 を介して配線 1 1 1 に供給される場合、または回路 1 0 が L レベルの信号又は電圧 V 1 を配線 1 1 1 に供給し、且つ L レベルの信号 C K 1 が配線 1 1 2 からトランジスタ 1 0 1 \_\_ 2 を介して配線 1 1 1 に供給される場合などがある。

#### 【 0 1 3 9 】

次に、期間 D 2、及び期間 E 2 において、図 6 ( D ) に示すように、回路 1 0 は、電圧 V 1 又は L レベルの信号をノード n 1、ノード n 2、及び / 又は、配線 1 1 1 に供給する。すると、ノード n 1 の電位、ノード n 2 の電位、及び / 又は、配線 1 1 1 の電位は、V 1 のままになる。よって、トランジスタ 1 0 1 \_\_ 1、及びトランジスタ 1 0 1 \_\_ 2 はオフのままになるので、配線 1 1 2 と配線 1 1 1 とは非導通状態のままになる。そして、信号 O U T は、L レベルのままになる。

10

#### 【 0 1 4 0 】

以上のように、期間 T 1 において、トランジスタ 1 0 1 \_\_ 2 はオフになり、期間 T 2 において、トランジスタ 1 0 1 \_\_ 1 はオフになるので、トランジスタ 1 0 1 \_\_ 1、及びトランジスタ 1 0 1 \_\_ 2 のそれぞれがオンになる回数、又はトランジスタ 1 0 1 \_\_ 1、及びトランジスタ 1 0 1 \_\_ 2 のそれぞれがオンになる時間が少なくなる。よって、トランジスタ 1 0 1 \_\_ 1、及びトランジスタ 1 0 1 \_\_ 2 の特性劣化を抑制することができる。

20

#### 【 0 1 4 1 】

以上のように、本実施の形態の半導体装置は、トランジスタの特性劣化を抑制することができる。また、信号 O U T の H レベルの電位を V 2 まで上昇させることができるので、画素が有するトランジスタのオンになる時間を長くすることができる。この結果、画素に十分な時間の中でビデオ信号を書き込むことができるので、表示品位の向上を図ることができる。又は、信号 O U T の立ち下がり時間、及び立ち上がり時間を短くすることができるので、選択された行に属する画素に、別の行に属する画素へのビデオ信号が書き込まれてしまうことを防止することができる。この結果、表示品位の向上を図ることができる。又は、信号 O U T の立ち下がり時間のばらつきを抑制することができるので、画素が保持するビデオ信号へのフィードスルーの影響のばらつきを抑制することができる。よって、表示ムラを抑制することができる。

30

#### 【 0 1 4 2 】

又は、本実施の形態の半導体装置では、全てのトランジスタの極性を N チャネル型又は P チャネル型とすることが可能である。したがって、C M O S 回路と比較して、工程数の削減、歩留まりの向上、信頼性の向上、又はコストの削減を図ることができる。特に、画素部などを含めて、全てのトランジスタが N チャネル型の場合、トランジスタの半導体層として例えば非晶質半導体、微結晶半導体、有機半導体、又は酸化物半導体などを用いることが可能になる。ただし、これらの半導体を用いたトランジスタは、劣化しやすい場合が多い。しかし本実施の形態の半導体装置は、トランジスタの劣化を抑制することができる。

40

#### 【 0 1 4 3 】

又は、トランジスタの特性が劣化した場合でも、半導体装置が動作するように、トランジスタのチャンネル幅を大きくする必要がない。よって、トランジスタのチャンネル幅を小さくすることができる。なぜなら、本実施の形態の半導体装置では、トランジスタの劣化を抑制することができるからである。

#### 【 0 1 4 4 】

なお、回路 1 0 は、期間 C 1、期間 D 1、期間 E 1、期間 A 2、期間 B 2、期間 C 2、期間 D 2、及び / 又は、期間 E 2 において、L レベルの信号又は電圧 V 1 をノード n 1 に供給することが可能であるし、電圧又は信号などをノード n 1 に供給しないことが可能である。ただし、これに限定されない。

50

## 【 0 1 4 5 】

なお、回路 1 0 は、期間 A 1、期間 B 1、期間 C 1、期間 D 1、期間 E 1、期間 C 2、期間 D 2、及び / 又は、期間 E 2 において、L レベルの信号又は電圧 V 1 をノード n 2 に供給することが可能であるし、電圧又は信号などをノード n 2 に供給しないことが可能である。ただし、これに限定されない。

## 【 0 1 4 6 】

なお、回路 1 0 は、期間 A 1、期間 C 1、期間 D 1、期間 E 1、期間 A 2、期間 C 2、期間 D 2、及び / 又は、期間 E 2 において、L レベルの信号又は電圧 V 1 を配線 1 1 1 に供給することが可能であるし、電圧又は信号などを配線 1 1 1 に供給しないことが可能である。ただし、これに限定されない。

10

## 【 0 1 4 7 】

なお、信号 C K 1、及び信号 C K 2 は、非平衡であることが可能である。図 7 ( A ) には、一例として、1 周期のうち、H レベルになる期間が L レベルになる期間よりも短い場合のタイミングチャートを示す。こうすることによって、期間 C 1、又は期間 C 2 において、L レベルの信号 C K 1 を配線 1 1 1 に供給されるので、信号 O U T の立ち下がり時間を短くすることができる。又は、配線 1 1 1 が画素部に延伸して配置される場合、画素への不正なビデオ信号の書き込みを防止することができる。ただし、これに限定されず、1 周期のうち、H レベルになる期間が L レベルになる期間よりも長いことが可能である。

## 【 0 1 4 8 】

なお、本実施の形態の半導体装置には、多相のクロック信号を用いることが可能である。例えば、 $n$  ( $n$  は自然数) と示す場合、 $n + 1$  相のクロック信号とは、周期がそれぞれ  $1 / n + 1$  周期ずつずれた  $n + 1$  個のクロック信号のことである。又は、多相のクロック信号のいずれか二つが、各々、配線 1 1 2、配線 1 1 3 に入力されることが可能である。図 7 ( B ) には、一例として、半導体装置に 3 相のクロック信号を用いる場合のタイミングチャートを示す。ただし、これに限定されない。

20

## 【 0 1 4 9 】

なお、 $n$  が大きいほど、クロック周波数が小さくなるので、消費電力の低減を図ることができる。ただし、 $n$  が大きすぎると、信号の数が増えるので、レイアウト面積が大きくなったり、外部回路の規模が大きくなったりする場合がある。よって、 $n < 8$  であることが好ましい。より好ましくは、 $n < 6$  であることが好ましい。さらに好ましくは、 $n = 4$ 、又は  $n = 3$  であることが好ましい。ただし、これに限定されない。

30

## 【 0 1 5 0 】

なお、トランジスタ 1 0 1 \_\_ 1 とトランジスタ 1 0 1 \_\_ 2 とは同様の機能を有するので、トランジスタ 1 0 1 \_\_ 1 のチャンネル幅と、トランジスタ 1 0 1 \_\_ 2 のチャンネル幅とは、おおむね等しいことが好ましい。このように、トランジスタサイズをおおむね等しくすることによって、トランジスタの電流供給能力をおおむね等しくすることができる。又は、トランジスタの劣化の程度をおおむね等しくすることができる。よって、複数のトランジスタを切り替えて用いても、信号 O U T の波形をおおむね等しくすることができる。ただし、これに限定されず、トランジスタ 1 0 1 \_\_ 1 のチャンネル幅と、トランジスタ 1 0 1 \_\_ 2 のチャンネル幅とは、異なることが可能である。

40

## 【 0 1 5 1 】

なお、トランジスタのチャンネル幅と記載する場合、これをトランジスタの  $W / L$  ( $W$  : チャンネル幅、 $L$  : チャンネル長) 比と言い換えることが可能である。

## 【 0 1 5 2 】

なお、トランジスタ 1 0 1 \_\_ 1 とトランジスタ 1 0 1 \_\_ 2 とは、同じ期間においてオンになることが可能である。例えば、期間 B 1 又は期間 B 2 において、トランジスタ 1 0 1 \_\_ 1 とトランジスタ 1 0 1 \_\_ 2 とがオンになることによって、一方のトランジスタのみがオンになる場合よりも配線 1 1 1 の電位を早く上昇させることができる。よって、信号 O U T の立ち上がり時間を短くすることができる。

## 【 0 1 5 3 】

50

なお、図 8 ( A ) に示すように、配線 1 1 2 を配線 1 1 2 A ~ 1 1 2 B という複数の配線に分割することが可能である。そして、トランジスタ 1 0 1 \_\_ 1 の第 1 端子を配線 1 1 2 A と接続させ、トランジスタ 1 0 1 \_\_ 2 の第 1 端子を配線 1 1 2 B と接続させることが可能である。また、配線 1 1 2 A ~ 1 1 2 B は、他の配線、又はノードなどと接続させることが可能である。

【 0 1 5 4 】

なお、図 8 ( A ) と同様に、図 4 ( A ) ~ ( B ) においても、配線 1 1 2 を複数の配線 ( 例えば配線 1 1 2 A ~ 1 1 2 B ) に分割することが可能である。

【 0 1 5 5 】

なお、図 8 ( B ) に示すように、トランジスタ 1 0 1 \_\_ 1 のゲートと第 2 端子との間に容量素子 1 2 1 \_\_ 1 を接続し、トランジスタ 1 0 1 \_\_ 2 のゲートとの第 2 端子との間に容量素子 1 2 1 \_\_ 2 を接続することが可能である。こうすることによって、ブートストラップ動作時に、ノード n 1 の電位、又はノード n 2 の電位が上昇しやすくなる。よって、トランジスタ 1 0 1 \_\_ 1、及びトランジスタ 1 0 1 \_\_ 2 の  $V_{gs}$  を大きくすることができるので、これらのトランジスタのチャネル幅を小さくすることができる。又は、信号 O U T の立ち上がり時間、又は立ち上がり時間を短くすることができる。ただし、これに限定されず、容量素子 1 2 1 \_\_ 1 と容量素子 1 2 1 \_\_ 2 との一方を省略することが可能である。又は、容量素子をトランジスタのゲート ( ノード n 1、ノード n 2 ) と、第 2 端子 ( 配線 1 1 2 ) との間に接続することが可能である。又は、容量素子として、例えば M I S 容量を用いることが可能である。

10

20

【 0 1 5 6 】

なお、容量素子 1 2 1 \_\_ 1、及び容量素子 1 2 1 \_\_ 2 の一方の電極の材料は、例えばトランジスタ 1 0 1 \_\_ 1、及びトランジスタ 1 0 1 \_\_ 2 のゲートと同様な材料であることが好ましい。容量素子 1 2 1 \_\_ 1、及び容量素子 1 2 1 \_\_ 2 の他方の電極の材料は、トランジスタ 1 0 1 \_\_ 1、及びトランジスタ 1 0 1 \_\_ 2 のソース又はドレインと同様な材料であることが好ましい。こうすることによって、レイアウト面積を小さくすることができる。又は、容量値を大きくすることができる。ただし、これに限定されず、容量素子 1 2 1 \_\_ 1、及び容量素子 1 2 1 \_\_ 2 の一方の電極の材料、及び他方の電極の材料としては、様々な材料を用いることが可能である。

【 0 1 5 7 】

なお、容量素子 1 2 1 \_\_ 1 の容量値と、容量素子 1 2 1 \_\_ 2 の容量値とはおおむね等しいことが好ましい。又は、容量素子 1 2 1 \_\_ 1 の一方の電極と他方の電極とが重なる面積と、容量素子 1 2 1 \_\_ 2 の一方の電極と他方の電極とが重なる面積とは、おおむね等しいことが好ましい。こうすることによって、トランジスタを切り替えて用いても、トランジスタ 1 0 1 \_\_ 1 の  $V_{gs}$  とトランジスタ 1 0 1 \_\_ 2 の  $V_{gs}$  とをおおむね等しくすることが可能なので、信号 O U T の波形をおおむね等しくすることができる。ただし、これに限定されず、容量素子 1 2 1 \_\_ 1 の容量値と、容量素子 1 2 1 \_\_ 2 の容量値とは、異なることが可能である。又は、容量素子 1 2 1 \_\_ 1 の一方の電極と他方の電極とが重なる面積と、容量素子 1 2 1 \_\_ 2 の一方の電極と他方の電極とが重なる面積とは、異なることが可能である。

30

40

【 0 1 5 8 】

なお、図 8 ( B ) と同様に、図 4 ( A ) ~ ( B )、及び図 8 ( A ) においても、トランジスタ 1 0 1 \_\_ 1 のゲートと第 2 端子との間に容量素子 1 2 1 \_\_ 1 を接続することが可能である。又は、トランジスタ 1 0 1 \_\_ 2 のゲートと第 2 端子との間に容量素子 1 2 1 \_\_ 2 を接続することが可能である。

【 0 1 5 9 】

なお、図 8 ( C ) に示すように、回路 1 0 0 は、トランジスタ 1 0 1 \_\_ 1 ~ 1 0 1 \_\_ N という複数のトランジスタを有することが可能である。トランジスタ 1 0 1 \_\_ 1 ~ 1 0 1 \_\_ N の第 1 端子は、配線 1 1 2 と接続され、トランジスタ 1 0 1 \_\_ 1 ~ 1 0 1 \_\_ N の第 2 端子は、配線 1 1 1 と接続される。そして、トランジスタ 1 0 1 \_\_ 1 ~ 1 0 1 \_\_ N のゲート

50

を、各々、ノード  $n_1 \sim n_N$  とする。この図 8 (C) の構成は、実施の形態 1 において、スイッチとしてトランジスタを用いる場合の構成に対応する。よって、トランジスタ  $101\_1 \sim 101\_N$  は、スイッチ  $11\_1 \sim 11\_N$  と同様な機能をする。

【0160】

なお、 $N$  が大きいほど、それぞれのトランジスタがオンになる回数、又はそれぞれのトランジスタがオンになる時間が短くなるので、トランジスタの特性劣化を抑制することができる。ただし、 $N$  が大きすぎると、トランジスタの数が増えるので、回路規模が大きくなる。よって、 $N < 6$  であることが好ましい。より好ましくは、 $N < 4$  であることが好ましい。さらに好ましくは  $N = 3$ 、又は  $N = 2$  であることが好ましい。

【0161】

なお、図 8 (C) と同様に、図 4 (A) ~ (B)、及び図 8 (A) ~ (B) においても、回路  $100$  は、トランジスタ  $101\_1 \sim 101\_N$  という複数のトランジスタを有することが可能である。特に、図 8 (A) において、回路  $100$  がトランジスタ  $101\_1 \sim 101\_N$  という複数のトランジスタを有する場合、配線  $112$  を  $N$  本の配線に分割することが可能である。特に、図 8 (B) において、回路  $100$  がトランジスタ  $101\_1 \sim 101\_N$  という複数のトランジスタを有する場合、トランジスタ  $101\_1 \sim 101\_N$  のゲートとトランジスタ  $101\_1 \sim 101\_N$  の第 2 端子との間に、各々、容量素子を接続することが可能である。

【0162】

なお、図 8 (D) に示すように、トランジスタ  $101\_1$  を、一方の端子（以下、正極ともいう）がノード  $n_1$  と接続され、他方の端子（以下、負極ともいう）が配線  $111$  と接続されるダイオード  $101a\_1$  と置き換えることが可能である。同様に、トランジスタ  $101\_2$  を、一方の端子（以下、正極ともいう）がノード  $n_2$  と接続され、他方の端子（以下、負極ともいう）が配線  $111$  と接続されるダイオード  $101a\_2$  と置き換えることが可能である。ただし、これに限定されず、図 8 (E) に示すように、トランジスタ  $101\_1$  の第 1 端子をノード  $n_1$  に接続することによって、トランジスタ  $101\_1$  をダイオード接続された構成にすることが可能である。同様に、トランジスタ  $101\_2$  の第 1 端子をノード  $n_2$  に接続することによって、トランジスタ  $101\_2$  をダイオード接続された構成にすることが可能である。

【0163】

なお、図 8 (D) ~ (E) と同様に、図 4 (A) ~ (B)、及び図 8 (A) ~ (C) においても、トランジスタをダイオードに置き換えることが可能である。又は、トランジスタをダイオード接続された構成にすることが可能である。

【0164】

なお、図 8 (F) に示すように、出力信号を二つに分割することが可能である。そのために、半導体装置は、回路  $120$  を有することが可能である。回路  $120$  は、トランジスタ  $122\_1 \sim 122\_2$  という複数のトランジスタを有する。回路  $120$  は、回路  $100$  と同様の機能を有する。トランジスタ  $122\_1 \sim 122\_2$  は、各々、トランジスタ  $101\_1 \sim 101\_2$  と同様の機能を有する。トランジスタ  $122\_1$  の第 1 端子は、配線  $112$  と接続され、トランジスタ  $122\_1$  の第 2 端子は、配線  $211$  と接続され、トランジスタ  $122\_1$  のゲートは、ノード  $n_1$  と接続される。トランジスタ  $122\_2$  の第 1 端子は、配線  $112$  と接続され、トランジスタ  $122\_2$  の第 2 端子は、配線  $211$  と接続され、トランジスタ  $122\_2$  のゲートは、ノード  $n_2$  と接続される。こうして、トランジスタ  $101\_1$  とトランジスタ  $122\_1$  とは、同じタイミングで制御され、トランジスタ  $101\_2$  とトランジスタ  $122\_2$  とは、同じタイミングで制御されることになる。したがって、配線  $211$  から出力される信号は、信号 OUT とおおむね等しいタイミングで H レベル又は L レベルとなる。

【0165】

なお、配線  $111$  から出力される信号がゲート信号、又は選択信号として機能する場合、配線  $211$  から出力される信号は、転送用の信号、リセット信号、又はゲート信号などと

10

20

30

40

50

して機能することが可能である。このような場合、配線 1 1 1 の負荷は、配線 2 1 1 の負荷よりも大きくなる場合が多いので、トランジスタ 1 0 1 \_\_ 1 のチャンネル幅は、トランジスタ 1 2 2 \_\_ 1 のチャンネル幅よりも大きいことが好ましい。同様に、トランジスタ 1 0 2 \_\_ 2 のチャンネル幅は、トランジスタ 1 2 2 \_\_ 2 のチャンネル幅よりも大きいことが好ましい。ただし、これに限定されない。

【 0 1 6 6 】

なお、図 8 ( F ) と同様に、図 4 ( A ) ~ ( B )、及び図 8 ( A ) ~ ( E ) においても、半導体装置は、回路 1 2 0 を有することによって、出力信号を二つに分割することが可能である。そして、回路 1 2 0 は、トランジスタ 1 2 2 \_\_ 1 ~ 1 2 2 \_\_ 2 という複数のトランジスタを有することが可能である。特に、図 8 ( C ) において、回路 1 0 0 がトランジスタ 1 0 1 \_\_ 1 ~ 1 0 1 \_\_ N という複数のトランジスタを有する場合、回路 1 2 0 は、N 個のトランジスタを有することが可能である。

10

【 0 1 6 7 】

次に、回路 1 0 の具体例について説明する。まず、図 9 ( A ) を参照して、回路 1 0 が回路 2 0 0 を有する場合の構成について説明する。回路 2 0 0 は、回路 1 0 の一部を示す。回路 2 0 0 は、配線 1 1 4、配線 1 1 5 \_\_ 1、配線 1 1 5 \_\_ 2、ノード n 1、及びノード n 2 と接続される。ただし、これに限定されず、回路 2 0 0 は、他の配線、又は他のノードと接続されることが可能である。

【 0 1 6 8 】

回路 2 0 0 は、一つ又は二つ以上のトランジスタを有する場合が多い。これらのトランジスタの極性は、トランジスタ 1 0 1 \_\_ 1 ~ 1 0 1 \_\_ 2 の極性と同じ場合が多く、N チャンネル型である場合が多い。ただし、これに限定されず、回路 2 0 0 は、P チャンネル型のトランジスタを有することが可能である。又は、回路 2 0 0 は、N チャンネル型のトランジスタと P チャンネル型のトランジスタとを有することが可能である。つまり、回路 2 0 0 は、C M O S 回路であることが可能である。

20

【 0 1 6 9 】

回路 2 0 0 は、信号 S P、信号 S E L 1、信号 S E L 2、ノード n 1 の電位、及びノード n 2 の電位に応じて、ノード n 1、及びノード n 2 に信号又は電圧を供給するタイミングを制御する機能を有する。こうして、回路 2 0 0 は、ノード n 1 の電位、及びノード n 2 の電位を制御する機能を有する。例えば、回路 2 0 0 は、H レベルの信号又は電圧 V 2 をノード n 1、及びノード n 2 に供給する機能を有する。又は、回路 2 0 0 は、L レベルの信号又は電圧 V 1 をノード n 1、及びノード n 2 に供給する機能を有する。又は、回路 2 0 0 は、信号又は電圧などをノード n 1、及びノード n 2 に供給しない機能を有する。又は、回路 2 0 0 は、ノード n 1 の電位、及びノード n 2 の電位を上昇させる機能を有する。又は、回路 2 0 0 は、ノード n 1 の電位、及びノード n 2 の電位を減少又は維持する機能を有する。又は、回路 2 0 0 は、ノード n 1、及びノード n 2 を浮遊状態にする機能を有する。

30

【 0 1 7 0 】

ここで、回路 2 0 0 の一例について、図 9 ( B ) を参照して説明する。回路 2 0 0 は、トランジスタ 2 0 1 \_\_ 1 ~ 2 0 1 \_\_ 2 という複数のトランジスタを有する。トランジスタ 2 0 1 \_\_ 1 の第 1 端子は、配線 1 1 5 \_\_ 1 と接続され、トランジスタ 2 0 1 \_\_ 1 の第 2 端子は、トランジスタ 1 0 1 \_\_ 1 のゲートと接続され、トランジスタ 2 0 1 \_\_ 1 のゲートは、配線 1 1 4 と接続される。トランジスタ 2 0 1 \_\_ 2 の第 1 端子は、配線 1 1 5 \_\_ 2 と接続され、トランジスタ 2 0 1 \_\_ 2 の第 2 端子は、トランジスタ 1 0 1 \_\_ 2 のゲートと接続され、トランジスタ 2 0 1 \_\_ 2 のゲートは、配線 1 1 4 と接続される。ただし、これに限定されず、回路 2 0 0 としては、様々な構成を用いることが可能である。

40

【 0 1 7 1 】

トランジスタ 2 0 1 \_\_ 1、及びトランジスタ 2 0 1 \_\_ 2 は、トランジスタ 1 0 1 \_\_ 1、及びトランジスタ 1 0 1 \_\_ 2 と同じ極性であることが好ましく、N チャンネル型とする。ただし、これに限定されず、トランジスタ 2 0 1 \_\_ 1、及びノード n 2 を浮遊状態にする機能を有する。又は、回路 2 0 0 は、ノード n 1、及びノード n 2 を浮遊状態にする機能を有する。

50

は、Pチャンネル型であることが可能である。

【0172】

トランジスタ201\_\_1は、配線114の電位に応じて、配線115\_\_1とノードn1との導通状態を制御する機能を有する。又は、トランジスタ201\_\_1は、配線114の電位に応じて、配線115\_\_1の電位をノードn1に供給する機能を有する。又は、トランジスタ201\_\_1は、信号SPに応じてオンまたはオフになる機能を有し、又は、トランジスタ201\_\_1は、トランジスタ101\_\_1に信号SEL1が入力されるか否かを制御する機能を有する。又はトランジスタ201\_\_1は、オン又はオフになることにより信号OUTの電位状態を設定するか否かを制御する機能を有する。トランジスタ201\_\_2は、配線114の電位に応じて、配線115\_\_2とノードn2との導通状態を制御する機能を有する。又は、トランジスタ201\_\_2は、配線114の電位に応じて、配線115\_\_2の電位をノードn2に供給する機能を有する。又は、トランジスタ201\_\_2は、信号SPに応じてオンまたはオフになる機能を有し、又は、トランジスタ201\_\_2は、トランジスタ101\_\_2に信号SEL2が入力されるか否かを制御する機能を有する。又はトランジスタ201\_\_2は、オン又はオフになることにより信号OUTの電位状態を設定するか否かを制御する機能を有する。

10

【0173】

図9(A)の半導体装置の動作について説明する。ここでは、一例として回路200の回路構成が図9(B)に示す回路構成である場合について説明する。期間A1において、図10(A)に示すように、信号SPがHレベルになるので、トランジスタ201\_\_1、及びトランジスタ201\_\_2はオンになる。よって、Hレベルの信号SEL1は、配線115\_\_1からトランジスタ201\_\_1を介してノードn1に供給され、Lレベルの信号SEL2は、配線115\_\_2からトランジスタ201\_\_2を介してノードn2に供給される。こうして、ノードn1の電位は上昇し始め、ノードn1の電位はV2となる。その後、ノードn1の電位が配線114の電位(V2)からトランジスタ201\_\_1の閾値電圧( $V_{th201\_1}$ )を引いた値( $V2 - V_{th201\_1}$ )まで上昇したところで、トランジスタ201\_\_1はオフになる。よって、ノードn1は、電位を $V2 - V_{th201\_1}$ に維持したまま、浮遊状態になる。

20

【0174】

期間B1~E1において、信号SPがLレベルになるので、トランジスタ201\_\_1、及びトランジスタ201\_\_2はオフになる。よって、配線115\_\_1とノードn1とは非導通状態になり、配線115\_\_2とノードn2とは非導通状態になる。なお、期間B1における半導体装置の模式図を図10(B)に示し、期間C1における半導体装置の模式図を図10(C)に示し、期間D1及び期間E1における半導体装置の模式図を図10(D)に示す。

30

【0175】

次に、期間A2において、図10(E)に示すように、信号SPがHレベルになるので、トランジスタ201\_\_1、及びトランジスタ201\_\_2はオンになる。よって、Lレベルの信号SEL1は、配線115\_\_1からトランジスタ201\_\_1を介してノードn1に供給され、Hレベルの信号SEL2は、配線115\_\_2からトランジスタ201\_\_2を介してノードn2に供給される。こうして、ノードn1の電位はV1となり、ノードn2の電位は上昇し始める。その後、ノードn2の電位が配線114の電位(V2)からトランジスタ201\_\_2の閾値電圧( $V_{th201\_2}$ )を引いた値( $V2 - V_{th201\_2}$ )まで上昇したところで、トランジスタ201\_\_2はオフになる。よって、ノードn2は、電位を $V2 - V_{th201\_2}$ に維持したまま、浮遊状態になる。

40

【0176】

期間B2~E2において、信号SPがLレベルになるので、トランジスタ201\_\_1、及びトランジスタ201\_\_2はオフになる。よって、配線115\_\_1とノードn1とは非導通状態になり、配線115\_\_2とノードn2とは非導通状態になる。なお、期間B2における半導体装置の模式図を図10(F)に示し、期間C2における半導体装置の模式図を

50

図 10 ( G ) に示し、期間 D 2 及び期間 E 2 における半導体装置の模式図を図 10 ( H ) に示す。

【 0 1 7 7 】

以上のように、回路 10 を構成することにより、回路 100 のいずれかのトランジスタを選択的にオンまたはオフさせることができる。また、回路 100 のトランジスタをオフさせる場合にも回路 10 からオフさせるトランジスタのゲートに電位が与えられるため、浮遊状態になることを抑制することができる

【 0 1 7 8 】

なお、トランジスタ 201\_\_1 とトランジスタ 201\_\_2 とは同様の機能を有するので、トランジスタ 201\_\_1 のチャンネル幅と、トランジスタ 201\_\_2 のチャンネル幅とは、おおむね等しいことが好ましい。このように、トランジスタサイズをおおむね等しくすることによって、電流供給能力をおおむね等しくすることができる。又は、トランジスタの劣化の程度をおおむね等しくすることができる。よって、トランジスタを切り替えて用いても、ノード n 1 の電位とノード n 2 の電位とおおむね等しくすることができるので、信号 OUT の波形をおおむね等しくすることができる。ただし、これに限定されず、トランジスタ 201\_\_1 のチャンネル幅と、トランジスタ 201\_\_2 のチャンネル幅とは、異なることが可能である。

10

【 0 1 7 9 】

なお、トランジスタ 201\_\_1 の負荷（例えばノード n 1）は、トランジスタ 101\_\_1 の負荷（例えば配線 111）よりも小さい場合が多いので、トランジスタ 201\_\_1 のチャンネル幅は、トランジスタ 101\_\_1 のチャンネル幅よりも小さいことが好ましい。同様に、トランジスタ 201\_\_2 の負荷（例えばノード n 2）は、トランジスタ 101\_\_2 の負荷（例えば配線 111）よりも小さい場合が多いので、トランジスタ 201\_\_2 のチャンネル幅は、トランジスタ 101\_\_2 のチャンネル幅よりも小さいことが好ましい。ただし、これに限定されず、トランジスタ 201\_\_1 のチャンネル幅は、トランジスタ 101\_\_1 のチャンネル幅よりも大きいことが可能である。又は、トランジスタ 201\_\_2 のチャンネル幅は、トランジスタ 101\_\_2 のチャンネル幅よりも大きいことが可能である。

20

【 0 1 8 0 】

なお、図 9 ( C ) に示すように、図 8 ( C ) のように回路 100 がトランジスタ 101\_\_1 ~ 101\_\_N という複数のトランジスタを有する場合、回路 200 は、トランジスタ 201\_\_1 ~ 201\_\_N という複数のトランジスタを有することが可能である。トランジスタ 201\_\_1 ~ 201\_\_N の第 1 端子は、各々、配線 115\_\_1 ~ 115\_\_N と接続される。トランジスタ 201\_\_1 ~ 201\_\_N の第 2 端子は、ノード n 1 ~ n N と接続される。トランジスタ 201\_\_1 ~ 201\_\_N のゲートは、配線 114 と接続される。

30

【 0 1 8 1 】

なお、図 9 ( D ) に示すように、配線 114 を配線 114 A ~ 114 B という複数の配線に分割することが可能である。よって、配線 114 A ~ 114 B は、配線 114 と同様の機能を有することが可能である。トランジスタ 201\_\_1 のゲートは、配線 114 A と接続され、トランジスタ 201\_\_2 のゲートは、配線 114 B と接続される。この場合、配線 114 A、及び配線 114 B には、各々、おおむね等しい波形の信号が入力されることが可能であるし、別々の信号が入力されることが可能である。

40

【 0 1 8 2 】

なお、図 9 ( D ) と同様に、図 9 ( C ) においても、配線 114 を複数の配線に分割することが可能である。

【 0 1 8 3 】

なお、図 9 ( E ) に示すように、トランジスタ 201\_\_1 の第 1 端子と、トランジスタ 201\_\_2 の第 1 端子とは、同じ配線と接続されることが可能である。図 9 ( E ) の一例では、トランジスタ 201\_\_1 ~ 201\_\_2 の第 1 端子は、配線 115\_\_1 と接続される。ただし、これに限定されず、トランジスタ 201\_\_1 ~ 201\_\_2 の第 1 端子は、他にも様々な配線と接続されることが可能である。例えば、トランジスタ 201\_\_1 ~ 201\_\_

50

2の第1端子は、配線113、又は信号CK2が入力される配線などと接続されることが可能である。

【0184】

なお、図9(E)と同様に、図9(C)~(D)においても、トランジスタ201\_\_1~201\_\_2の第1端子は同じ配線と接続されることが可能である。特に、図9(C)の場合には、トランジスタ201\_\_1~201\_\_Nの第1端子は、同じ配線に接続されることが可能である。

【0185】

なお、図9(F)に示すように、トランジスタ201\_\_1の第1端子が配線114と接続され、トランジスタ201\_\_1の第2端子がノードn1と接続され、トランジスタ201\_\_1のゲートが配線115\_\_1と接続されることが可能である。トランジスタ201\_\_2の第1端子が配線114と接続され、トランジスタ201\_\_2の第2端子がノードn2と接続され、トランジスタ201\_\_2のゲートが配線115\_\_2と接続されることが可能である。この場合、期間T1において、信号SEL1はHレベルであり、信号SEL2はLレベルであるとする、トランジスタ201\_\_1はオンになり、トランジスタ201\_\_2はオフになる。よって、期間A1において、Hレベルの信号SPは、配線114からトランジスタ201\_\_1を介してノードn1に供給されるので、ノードn1の電位が上昇する。一方で、期間T2において、信号SEL1はLレベルであり、信号SEL2はHレベルであるとする、トランジスタ201\_\_1はオフになり、トランジスタ201\_\_2はオンになる。よって、期間A2において、Hレベルの信号SPは、配線114からトランジスタ201\_\_2を介してノードn2に供給されるので、ノードn2の電位が上昇する。

【0186】

なお、図11(A)に示すように、トランジスタ201\_\_1の第2端子とノードn1との間には、ダイオード接続された構成のトランジスタ202\_\_1が接続されることが可能である。同様に、トランジスタ201\_\_2の第2端子とノードn2との間には、ダイオード接続された構成のトランジスタ202\_\_2が接続されることが可能である。トランジスタ202\_\_1の第1端子は、トランジスタ201\_\_1の第2端子と接続され、トランジスタ202\_\_1の第2端子は、ノードn1と接続され、トランジスタ202\_\_1のゲートは、トランジスタ201\_\_1の第2端子と接続される。トランジスタ202\_\_2の第1端子は、トランジスタ201\_\_2の第2端子と接続され、トランジスタ202\_\_2の第2端子は、ノードn2と接続され、トランジスタ202\_\_2のゲートは、トランジスタ201\_\_2の第2端子と接続される。トランジスタ201\_\_1、及びトランジスタ201\_\_2は、ダイオードとして機能することが可能である。トランジスタ201\_\_1は、非導通状態になることによって、ノードn1の電位の減少を防ぐ機能を有する。同様に、トランジスタ201\_\_2は、非導通状態になることによって、ノードn2の電位の減少を防ぐ機能を有する。ただし、これに限定されず、トランジスタ201\_\_1の第2端子とノードn1との間、及び/又は、トランジスタ201\_\_2の第2端子とノードn2との間には、様々な素子、又は回路を接続することが可能である。又は、トランジスタ201\_\_1の第1端子と配線115\_\_1との間、及び/又は、トランジスタ201\_\_2の第1端子と配線115\_\_2との間にも、様々な素子、又は回路を接続することが可能である。例えば、図11(B)に示すように、トランジスタ202\_\_1は、トランジスタ201\_\_1の第1端子と配線115\_\_1との間に接続されることが可能である。又は、トランジスタ202\_\_2は、トランジスタ201\_\_2の第1端子と配線115\_\_2との間に接続されることが可能である。

【0187】

なお、図11(A)~(B)と同様に、図9(C)~(F)においても、トランジスタ201\_\_1の第2端子とノードn1との間、トランジスタ201\_\_2の第2端子とノードn2との間、トランジスタ201\_\_1の第1端子と配線115\_\_1との間、及び/又は、トランジスタ201\_\_2の第1端子と配線115\_\_2との間には、様々な素子、又は回路を接続することが可能である。図11(C)には、一例として、図9(F)において、トランジスタ201\_\_1の第2端子とノードn1との間に、ダイオード接続された構成のトラ

ンジスタ 202\_\_1 が接続され、トランジスタ 201\_\_2 の第 2 端子とノード n 2 との間に、ダイオード接続された構成のトランジスタ 202\_\_2 が接続される場合の構成を示す。図 11 (D) には、一例として、図 9 (F) において、トランジスタ 201\_\_1 の第 1 端子と配線 114 との間に、ダイオード接続された構成のトランジスタ 202\_\_1 が接続され、トランジスタ 201\_\_2 の第 1 端子と配線 114 との間に、ダイオード接続された構成のトランジスタ 202\_\_1 が接続される場合の構成を示す。

【0188】

なお、図 11 (E) に示すように、回路 200 は、トランジスタ 203\_\_1 ~ 203\_\_2 という複数のトランジスタを有することが可能である。トランジスタ 203\_\_1 ~ 203\_\_2 は、トランジスタ 201\_\_1 ~ 201\_\_2 と同じ極性であることが好ましく、N チャネル型であるものとする。ただし、これに限定されず、トランジスタ 203\_\_1 ~ 203\_\_2 は、P チャネル型であることが可能である。トランジスタ 203\_\_1 の第 1 端子は、配線 117 と接続され、トランジスタ 203\_\_1 の第 2 端子は、ノード n 1 と接続され、トランジスタ 203\_\_1 のゲートは、配線 115\_\_2 と接続される。トランジスタ 203\_\_2 の第 1 端子は、配線 117 と接続され、トランジスタ 203\_\_2 の第 2 端子は、ノード n 2 と接続され、トランジスタ 203\_\_2 のゲートは、配線 115\_\_1 と接続される。ただし、これに限定されない。例えば、トランジスタ 203\_\_1 の第 2 端子は、ノード n 2 と接続されることが可能である。又は、トランジスタ 203\_\_2 の第 2 端子は、ノード n 1 と接続されることが可能である。

10

【0189】

なお、トランジスタ 203\_\_1 は、信号 SEL 2 に応じて、配線 117 とノード n 1 との導通状態を制御することによって、電圧 V 1 がノード n 1 に供給されるタイミングを制御する機能を有し、スイッチとして機能することが可能である。トランジスタ 203\_\_2 は、信号 SEL 1 に応じて、配線 117 とノード n 2 との導通状態を制御することによって、電圧 V 1 がノード n 2 に供給されるタイミングを制御する機能を有し、スイッチとして機能することが可能である。こうして、期間 T 1 において、トランジスタ 203\_\_2 によって、ノード n 2 に電圧 V 1 が供給される。よって、トランジスタ 201\_\_2 がオフであっても、ノード n 2 の電位を固定することができる。同様に、期間 T 2 において、トランジスタ 203\_\_1 によって、ノード n 1 に電圧 V 1 が供給される。よって、トランジスタ 201\_\_1 がオフであっても、ノード n 1 の電位を固定することができる。この結果、ノイズに強い半導体装置を得ることができる。

20

30

【0190】

なお、図 11 (F) に示すように、配線 117 を配線 117 A ~ 117 B という複数の配線に分割することが可能である。トランジスタ 203\_\_1 の第 1 端子、及びトランジスタ 203\_\_2 の第 1 端子は、各々、配線 117 A、配線 117 B と接続されることが可能である。配線 117 A ~ 117 B は、様々な配線、様々な素子、又は様々なノードと接続されることが可能である。

【0191】

なお、図 12 (A) に示すように、トランジスタ 203\_\_1 の第 2 端子は、配線 115\_\_1 と接続され、トランジスタ 203\_\_2 の第 2 端子は、配線 115\_\_2 と接続されることが可能である。こうすることによって、トランジスタ 203\_\_1 がオフになる期間 (例えば期間 T 1) において、トランジスタ 203\_\_1 の第 1 端子には H レベルの信号が入力される。よって、トランジスタ 203\_\_1 には逆バイアスが印加されるので、劣化を抑制することができる。同様に、トランジスタ 203\_\_2 がオフになる期間 (例えば期間 T 2) において、トランジスタ 203\_\_2 第 1 端子には H レベルの信号が入力される。よって、トランジスタ 203\_\_2 には逆バイアスが印加されるので、劣化を抑制することができる。

40

【0192】

なお、図 12 (B) に示すように、トランジスタ 203\_\_1、及びトランジスタ 203\_\_2 は、ダイオード接続された構成であることが可能である。例えば、トランジスタ 203\_\_

50

\_\_ 1 の第 1 端子は、配線 1 1 5 \_\_ 1 と接続され、トランジスタ 2 0 3 \_\_ 1 の第 2 端子は、ノード n 1 と接続され、トランジスタ 2 0 3 \_\_ 1 のゲートは、ノード n 1 と接続される。同様に、トランジスタ 2 0 3 \_\_ 2 の第 1 端子は、配線 1 1 5 \_\_ 2 と接続され、トランジスタ 2 0 3 \_\_ 2 の第 2 端子は、ノード n 2 と接続され、トランジスタ 2 0 3 \_\_ 2 のゲートは、ノード n 2 と接続される。この場合、期間 T 1 において、信号 S E L 2 が L レベルになると、L レベルの信号 S E L 2 は、配線 1 1 5 \_\_ 2 からトランジスタ 2 0 3 \_\_ 2 を介してノード n 2 に供給される。よって、ノード n 2 の電位をおおむね V 1 になるように固定することができる。一方で、期間 T 2 において、信号 S E L 1 が L レベルになると、L レベルの信号 S E L 1 は、配線 1 1 5 \_\_ 1 からトランジスタ 2 0 3 \_\_ 1 を介してノード n 1 に供給される。よって、ノード n 1 の電位をおおむね V 1 になるように固定することができる。ただし、これに限定されない。例えば、トランジスタ 2 0 3 \_\_ 1 のゲートは、配線 1 1 5 \_\_ 1 と接続されることが可能である。又は、トランジスタ 2 0 3 \_\_ 2 のゲートは、配線 1 1 5 \_\_ 2 と接続されることが可能である。

10

#### 【 0 1 9 3 】

なお、図 1 1 ( E ) ~ ( F )、及び図 1 2 ( A ) ~ ( B ) と同様に、図 9 ( C ) ~ ( F )、及び図 1 1 ( A ) ~ ( D ) においても、回路 2 0 0 は、トランジスタ 2 0 3 \_\_ 1 ~ 2 0 3 \_\_ 2 を有することが可能である。例えば、図 1 2 ( C ) には、図 9 ( F ) において、回路 2 0 0 がトランジスタ 2 0 3 \_\_ 1 ~ 2 0 3 \_\_ 2 を有する場合の構成を示す。図 1 2 ( D ) ~ ( E ) には、図 1 1 ( A ) において、回路 2 0 0 がトランジスタ 2 0 3 \_\_ 1 ~ 2 0 3 \_\_ 2 を有する場合の構成を示す。図 1 2 ( F ) には、図 1 1 ( D ) において、回路 2 0 0 がトランジスタ 2 0 3 \_\_ 1 ~ 2 0 3 \_\_ 2 を有する場合の構成を示す。

20

#### 【 0 1 9 4 】

なお、トランジスタ 2 0 3 \_\_ 1 の第 2 端子、及びトランジスタ 2 0 3 \_\_ 2 の第 2 端子は、様々な配線又はノードと接続されることが可能である。例えば、図 1 2 ( E ) に示すように、トランジスタ 2 0 3 \_\_ 1 の第 2 端子は、トランジスタ 2 0 1 \_\_ 1 の第 2 端子と接続されることが可能である。同様に、トランジスタ 2 0 3 \_\_ 2 の第 2 端子は、トランジスタ 2 0 1 \_\_ 2 の第 2 端子と接続されることが可能である。又は、図 1 2 ( F ) に示すように、トランジスタ 2 0 3 \_\_ 1 の第 2 端子は、トランジスタ 2 0 1 \_\_ 1 の第 1 端子と接続されることが可能である。同様に、トランジスタ 2 0 3 \_\_ 2 の第 2 端子は、トランジスタ 2 0 1 \_\_ 2 の第 1 端子と接続されることが可能である。

30

#### 【 0 1 9 5 】

なお、図 5 ( F ) に示すように、回路 2 0 0 は、トランジスタ 2 0 1 \_\_ 1 ~ 2 0 1 \_\_ 2 に加え、トランジスタ 2 0 3 \_\_ 1 ~ 2 0 3 \_\_ 2 という複数のトランジスタを有することが可能である。トランジスタ 2 0 3 \_\_ 1 ~ 2 0 3 \_\_ 2 は、トランジスタ 2 0 1 \_\_ 1 ~ 2 0 1 \_\_ 2 と同じ極性であることが好ましく、Nチャネル型であるものとする。ただし、これに限定されず、トランジスタ 2 0 3 \_\_ 1 ~ 2 0 3 \_\_ 2 は、Pチャネル型であることが可能である。トランジスタ 2 0 3 \_\_ 1 の第 1 端子は、配線 1 1 4 と接続され、トランジスタ 2 0 3 \_\_ 1 の第 2 端子は、ノード n 1 と接続され、トランジスタ 2 0 3 \_\_ 1 のゲートは、配線 1 1 8 と接続される。トランジスタ 2 0 3 \_\_ 2 の第 1 端子は、配線 1 1 4 と接続され、トランジスタ 2 0 3 \_\_ 2 の第 2 端子は、ノード n 2 と接続され、トランジスタ 2 0 3 \_\_ 2 のゲートは、配線 1 1 8 と接続される。配線 1 1 8 には、信号 C K 2 が入力されるものとする。よって、配線 1 1 8 は、信号線又はクロック信号線として機能することが可能である。ただし、これに限定されず、配線 1 1 8 には様々な信号、様々な電圧、又は様々な電流を入力することが可能である。トランジスタ 2 0 3 \_\_ 1 は、配線 1 1 8 の電位に応じて、配線 1 1 4 とノード n 1 との導通状態を制御する機能を有する。又は、トランジスタ 2 0 3 \_\_ 1 は、配線 1 1 8 の電位に応じて、配線 1 1 4 の電位をノード n 1 に供給する機能を有する。トランジスタ 2 0 3 \_\_ 2 は、配線 1 1 8 の電位に応じて、配線 1 1 4 とノード n 2 との導通状態を制御する機能を有する。又は、トランジスタ 2 0 3 \_\_ 2 は、配線 1 1 8 の電位に応じて、配線 1 1 4 の電位をノード n 2 に供給する機能を有する。ただし、これに限定されず、トランジスタ 2 0 3 \_\_ 1 ~ 2 0 3 \_\_ 2 は、他にも様々な機能を有することが

40

50

可能である。

【0196】

なお、トランジスタ203\_\_1の第1端子とトランジスタ203\_\_2の第1端子とは、別々の配線と接続されることが可能である。なお、トランジスタ203\_\_1のゲートとトランジスタ203\_\_2のゲートとは、別々の配線と接続されることが可能である。

【0197】

なお、図5(F)と同様に、図9(C)~(F)、図11(A)~(F)、及び図12(A)~(F)においても、トランジスタ203\_\_1~203\_\_2と同様の機能を有するトランジスタを新たに追加することが可能である。

【0198】

なお、図13(A)に示すように、トランジスタ101\_\_1~101\_\_2、トランジスタ201\_\_1~201\_\_2として、Pチャネル型トランジスタを用いることが可能である。トランジスタ101p\_\_1~101p\_\_2は、トランジスタ101\_\_1~101\_\_2に対応し、Pチャネル型である。トランジスタ102p\_\_1~102p\_\_2は、トランジスタ102\_\_1~102\_\_2に対応し、Pチャネル型である。そして、図13(B)に示すように、トランジスタの極性がPチャネル型の場合、配線113に電圧V1が供給され、配線117には電圧V2が供給され、信号CK1、信号SP、信号RE、ノードn1の電位、ノードn2の電位、及び信号OUTは、図4(B)のタイミングチャートと比較して反転していることを付記する。

【0199】

なお、図13(A)と同様に、図9(C)~(F)、図11(A)~(F)、及び図12(A)~(F)においても、トランジスタとして、Pチャネル型トランジスタを用いることが可能である。

【0200】

(実施の形態3)

本実施の形態では、実施の形態2で述べる回路10とは異なる構成の一例について説明する。なお、実施の形態1~実施の形態2で述べる内容は、その説明を省略する。なお、本実施の形態で述べる内容は、実施の形態1~実施の形態2で述べる内容と適宜組み合わせることができる。

【0201】

まず、実施の形態2とは異なる回路10の具体例について、図14を参照して説明する。図14の回路10は、回路200に加え、回路300を有する。回路300は、回路10の一部である。なお、回路300の一部は、回路200と共有することができ、回路200の一部は、回路300と共有することが可能である。回路300は、配線113、配線116、配線117、ノードn1、ノードn2、及びノ又は、配線111と接続される。ただし、これに限定されず、回路200は、他の配線、又は他のノードと接続されることが可能である。

【0202】

回路300は、一つ又は二つ以上のトランジスタを有する場合が多い。これらのトランジスタの極性は、トランジスタ101\_\_1~101\_\_2の極性と同じ場合が多く、Nチャネル型である場合が多い。ただし、これに限定されず、回路300は、Pチャネル型のトランジスタを有することが可能である。又は、回路300は、Nチャネル型のトランジスタとPチャネル型のトランジスタとを有することが可能である。つまり、回路300は、CMOS回路であることが可能である。

【0203】

回路300は、信号RE、ノードn1の電位、ノードn2の電位、及びノ又は、信号OUTの立ち上がり時間に応じて、ノードn1、ノードn2、及びノ又は、配線111に信号又は電圧を供給するタイミングを制御する機能を有する。こうして、回路200は、ノードn1の電位、ノードn2の電位、及びノ又は、配線111の電位を制御する機能を有する。例えば、回路200は、Lレベルの信号又は電圧V1をノードn1、ノードn2、及

10

20

30

40

50

び / 又は、配線 1 1 1 に供給する機能を有する。

【 0 2 0 4 】

次に、回路 3 0 0 の一例について、図 1 5 ( A ) を参照して説明する。図 1 5 ( A ) の一例では、回路 3 0 0 は、トランジスタ 3 0 1 \_\_ 1 ~ 3 0 1 \_\_ 2 という複数のトランジスタ、トランジスタ 3 0 2、トランジスタ 3 0 3 \_\_ 1 ~ 3 0 3 \_\_ 2 という複数のトランジスタ、トランジスタ 3 0 4、回路 3 1 0 \_\_ 1 ~ 3 1 0 \_\_ 2 という複数の回路、及び回路 3 2 0 を有する。

【 0 2 0 5 】

なお、トランジスタ 3 0 1 \_\_ 1 ~ 3 0 1 \_\_ 2、トランジスタ 3 0 2、トランジスタ 3 0 3 \_\_ 1 ~ 3 0 3 \_\_ 2、及びトランジスタ 3 0 4 は、一例として N チャネル型であるものとする。ただし、これに限定されず、トランジスタ 3 0 1 \_\_ 1 ~ 3 0 1 \_\_ 2、トランジスタ 3 0 2、トランジスタ 3 0 3 \_\_ 1 ~ 3 0 3 \_\_ 2、及び / 又は、トランジスタ 3 0 4 は、P チャネル型であることが可能である。

10

【 0 2 0 6 】

なお、一例として、図 1 5 ( B ) に示すように、回路 3 1 0 \_\_ 1 ~ 3 1 0 \_\_ 2、及び回路 3 2 0 としては、インバータ回路を用いることが可能である。ただし、これに限定されず、回路 3 1 0 \_\_ 1 ~ 3 1 0 \_\_ 2、及び回路 3 2 0 としては、他にも様々な回路を用いることが可能である。

【 0 2 0 7 】

次に、図 1 5 ( A ) の回路 3 0 0 の接続関係について説明する。トランジスタ 3 0 1 \_\_ 1 の第 1 端子は、配線 1 1 7 と接続され、トランジスタ 3 0 1 \_\_ 1 の第 2 端子は、ノード n 1 と接続される。トランジスタ 3 0 1 \_\_ 2 の第 1 端子は、配線 1 1 7 と接続され、トランジスタ 3 0 1 \_\_ 2 の第 2 端子は、ノード n 2 と接続される。トランジスタ 3 0 2 の第 1 端子は、配線 1 1 7 と接続され、トランジスタ 3 0 2 の第 2 端子は、配線 1 1 1 と接続される。トランジスタ 3 0 3 \_\_ 1 の第 1 端子は、配線 1 1 7 と接続され、トランジスタ 3 0 3 \_\_ 1 の第 2 端子は、ノード n 1 と接続され、トランジスタ 3 0 3 \_\_ 1 のゲートは、配線 1 1 6 と接続される。トランジスタ 3 0 3 \_\_ 2 の第 1 端子は、配線 1 1 7 と接続され、トランジスタ 3 0 3 \_\_ 2 の第 2 端子は、ノード n 2 と接続され、トランジスタ 3 0 3 \_\_ 2 のゲートは、配線 1 1 6 と接続される。トランジスタ 3 0 4 の第 1 端子は、配線 1 1 7 と接続され、トランジスタ 3 0 4 の第 2 端子は、配線 1 1 1 と接続され、トランジスタ 3 0 4 のゲートは、配線 1 1 6 と接続される。回路 3 1 0 \_\_ 1 は、配線 1 1 3、ノード n 1、配線 1 1 7、及びトランジスタ 3 0 1 \_\_ 1 のゲートと接続される。回路 3 1 0 \_\_ 2 は、配線 1 1 3、ノード n 2、配線 1 1 7、及びトランジスタ 3 0 1 \_\_ 2 のゲートと接続される。回路 3 2 0 は、配線 1 1 3、配線 1 1 1、配線 1 1 7、及びトランジスタ 3 0 2 のゲートと接続される。

20

30

【 0 2 0 8 】

次に、回路 3 1 0 \_\_ 1 ~ 3 1 0 \_\_ 2、及び回路 3 2 0 が有する機能について説明する。回路 3 1 0 \_\_ 1 は、ノード n 1 の電位に応じて、トランジスタ 3 0 1 \_\_ 1 のゲートの電位を制御することによって、トランジスタ 3 0 1 \_\_ 1 の導通状態を制御する機能を有し、制御回路として機能することが可能である。回路 3 1 0 \_\_ 2 は、ノード n 2 の電位に応じて、トランジスタ 3 0 1 \_\_ 2 のゲートの電位を制御することによって、トランジスタ 3 0 1 \_\_ 2 の導通状態を制御する機能を有し、制御回路として機能することが可能である。回路 3 2 0 は、配線 1 1 1 の電位に応じて、トランジスタ 3 0 2 のゲートの電位を制御することによって、トランジスタ 3 0 2 の導通状態を制御する機能を有し、制御回路として機能することが可能である。ただし、これに限定されず、回路 3 1 0 \_\_ 1 ~ 3 1 0 \_\_ 2、及び回路 3 2 0 は、他にも様々な機能を有することが可能である。

40

【 0 2 0 9 】

次に、トランジスタ 3 0 1 \_\_ 1 ~ 3 0 1 \_\_ 2、トランジスタ 3 0 2、トランジスタ 3 0 3 \_\_ 1 ~ 3 0 3 \_\_ 2、及びトランジスタ 3 0 4 が有する機能について説明する。トランジスタ 3 0 1 \_\_ 1 は、回路 3 1 0 \_\_ 1 の出力信号に応じて、配線 1 1 7 とノード n 1 との導通

50

状態を制御することによって、電圧  $V_1$  をノード  $n_1$  に供給するタイミングを制御する機能を有し、スイッチとして機能することが可能である。トランジスタ  $301\_2$  は、回路  $310\_2$  の出力信号に応じて、配線  $117$  とノード  $n_2$  との導通状態を制御することによって、電圧  $V_1$  をノード  $n_2$  に供給するタイミングを制御する機能を有し、スイッチとして機能することが可能である。トランジスタ  $302$  は、回路  $320$  の出力信号に応じて、配線  $117$  と配線  $111$  との導通状態を制御することによって、電圧  $V_1$  を配線  $111$  に供給するタイミングを制御する機能を有し、スイッチとして機能することが可能である。トランジスタ  $303\_1$  は、信号  $RE$  に応じて、配線  $117$  とノード  $n_1$  との導通状態を制御することによって、電圧  $V_1$  をノード  $n_1$  に供給するタイミングを制御する機能を有し、スイッチとして機能することが可能である。トランジスタ  $303\_2$  は、信号  $RE$  に応じて、配線  $117$  とノード  $n_2$  との導通状態を制御することによって、電圧  $V_1$  をノード  $n_2$  に供給するタイミングを制御する機能を有し、スイッチとして機能することが可能である。トランジスタ  $304$  は、信号  $RE$  に応じて、配線  $117$  と配線  $111$  との導通状態を制御することによって、電圧  $V_1$  を配線  $111$  に供給するタイミングを制御する機能を有し、スイッチとして機能することが可能である。ただし、これに限定されず、トランジスタ  $301\_1 \sim 301\_2$ 、トランジスタ  $302$ 、トランジスタ  $303\_1 \sim 303\_2$ 、及びトランジスタ  $304$  は、他にも様々な機能を有することが可能である。

10

#### 【0210】

次に、図 15 (A) の回路  $300$  の動作の一例について説明する。なお、図 15 (A) の半導体装置の動作は、図 4 (A) の半導体装置の動作と共通する部分があるため、図 4 (C) のタイミングチャートを参照して説明する。なお、実施の形態 1 ~ 実施の形態 2 と共通するところは、その説明を省略する。

20

#### 【0211】

まず、期間  $A_1$  において、図 16 (A) に示すように、信号  $RE$  は  $L$  レベルになるので、トランジスタ  $303\_1 \sim 303\_2$ 、及びトランジスタ  $304$  はオフになる。回路  $310\_1$  の出力信号は、ノード  $n_1$  の電位が例えば  $V_2 + V_{th101\_1} + V_x$  になるので、 $L$  レベルになる。よって、トランジスタ  $301\_1$  はオフになる。回路  $310\_2$  の出力信号は、ノード  $n_2$  の電位がおおむね  $V_1$  になるので、 $H$  レベルになる。よって、トランジスタ  $301\_2$  はオンになる。回路  $320$  の出力信号は、配線  $111$  の電位がおおむね  $V_1$  になるので、 $H$  レベルになる。よって、トランジスタ  $302$  はオンになる。この結果、配線  $117$  とノード  $n_1$  とは非導通状態になり、配線  $117$  とノード  $n_2$  とはトランジスタ  $301\_2$  を介して導通状態になり、配線  $117$  と配線  $111$  とはトランジスタ  $302$  を介して導通状態になる。よって、電圧  $V_1$  は、配線  $117$  からトランジスタ  $301\_2$  を介してノード  $n_2$  に供給される。電圧  $V_1$  は、配線  $117$  からトランジスタ  $302$  を介して配線  $111$  に供給される。

30

#### 【0212】

一方で、期間  $A_2$  では、図 16 (B) に示すように、回路  $310\_1$  の出力信号は、ノード  $n_1$  の電位がおおむね  $V_1$  になるので、 $H$  レベルになり、回路  $310\_2$  の出力信号は、ノード  $n_2$  の電位が例えば  $V_2 + V_{th101\_2} + V_x$  になるので、 $L$  レベルになるところが、期間  $A_1$  とは異なる。よって、トランジスタ  $301\_1$  はオンになり、トランジスタ  $301\_2$  はオフになる。この結果、配線  $117$  とノード  $n_1$  とはトランジスタ  $301\_1$  を介して導通状態になり、配線  $117$  とノード  $n_2$  とは非導通状態になる。よって、電圧  $V_1$  は、配線  $117$  を介してノード  $n_1$  に供給される。

40

#### 【0213】

次に、期間  $B_1$  において、図 16 (C) に示すように、信号  $RE$  は  $L$  レベルのままなので、トランジスタ  $303\_1 \sim 303\_2$ 、及びトランジスタ  $304$  はオフのままである。回路  $310\_1$  の出力信号は、ノード  $n_1$  の電位が例えば  $V_2 + V_{th101\_1} + V_x$  のままなので、 $L$  レベルのままである。よって、トランジスタ  $301\_1$  はオフのままになる。回路  $310\_2$  の出力信号は、ノード  $n_2$  の電位がおおむね  $V_1$  のままなので、 $H$  レベルのままになる。よって、トランジスタ  $301\_2$  はオンのままになる。回路  $320$

50

の出力信号は、配線 1 1 1 の電位がおおむね  $V_2$  になるので、L レベルになる。よって、トランジスタ 3 0 2 はオフになる。この結果、配線 1 1 7 とノード  $n_1$  とは非導通状態のままになり、配線 1 1 7 とノード  $n_2$  とはトランジスタ 3 0 1 \_\_ 2 を介して導通状態のままになり、配線 1 1 7 と配線 1 1 1 とは非導通状態になる。よって、電圧  $V_1$  は、配線 1 1 7 からトランジスタ 3 0 1 \_\_ 2 を介してノード  $n_2$  に供給される。

#### 【 0 2 1 4 】

一方で、期間 B 2 では、図 1 7 ( A ) に示すように、回路 3 1 0 \_\_ 1 の出力信号は、ノード  $n_1$  の電位がおおむね  $V_1$  のままなので、L レベルのままになり、回路 3 1 0 \_\_ 2 の出力信号は、ノード  $n_2$  の電位が例えばおおむね  $V_2 + V_{th101} \_ 2 + V_x$  のままなので、L レベルのままになるところが、期間 B 1 とは異なる。よって、トランジスタ 3 0 1 \_\_ 1 はオンのままになり、トランジスタ 3 0 1 \_\_ 2 はオフのままになる。この結果、配線 1 1 7 とノード  $n_1$  とはトランジスタ 3 0 1 \_\_ 1 を介して導通状態のままになり、配線 1 1 7 とノード  $n_2$  とは非導通状態のままになる。よって、電圧  $V_1$  は、配線 1 1 7 を介してノード  $n_1$  に供給される。

10

#### 【 0 2 1 5 】

次に、期間 C 1、及び期間 C 2 において、図 1 7 ( B ) に示すように、信号 RE は H レベルになるので、トランジスタ 3 0 3 \_\_ 1 ~ 3 0 3 \_\_ 2、及びトランジスタ 3 0 4 はオンになる。回路 3 1 0 \_\_ 1 の出力信号は、ノード  $n_1$  の電位がおおむね  $V_1$  になるので、H レベルになる。よって、トランジスタ 3 0 1 \_\_ 1 はオンになる。回路 3 1 0 \_\_ 2 の出力信号は、ノード  $n_2$  の電位がおおむね  $V_1$  になるので、H レベルになる。よって、トランジスタ 3 0 1 \_\_ 2 はオンになる。回路 3 2 0 の出力信号は、配線 1 1 1 の電位がおおむね  $V_1$  になるので、H レベルになる。よって、トランジスタ 3 0 2 はオンになる。この結果、配線 1 1 7 とノード  $n_1$  とはトランジスタ 3 0 1 \_\_ 1 及びトランジスタ 3 0 3 \_\_ 1 を介して導通状態になり、配線 1 1 7 とノード  $n_2$  とはトランジスタ 3 0 1 \_\_ 2 及びトランジスタ 3 0 3 \_\_ 2 を介して導通状態になり、配線 1 1 7 と配線 1 1 1 とはトランジスタ 3 0 2 及びトランジスタ 3 0 4 を介して導通状態になる。よって、電圧  $V_1$  は、配線 1 1 7 からトランジスタ 3 0 1 \_\_ 1 及びトランジスタ 3 0 3 \_\_ 1 を介してノード  $n_1$  に供給される。電圧  $V_1$  は、配線 1 1 7 からトランジスタ 3 0 1 \_\_ 2 及びトランジスタ 3 0 3 \_\_ 2 を介してノード  $n_2$  に供給される。電圧  $V_1$  は、配線 1 1 7 からトランジスタ 3 0 2 及びトランジスタ 3 0 4 を介して配線 1 1 1 に供給される。

20

30

#### 【 0 2 1 6 】

次に、期間 D 1、期間 D 2、期間 E 1、期間 E 2 において、図 1 7 ( C ) に示すように、信号 RE は L レベルになるので、トランジスタ 3 0 3 \_\_ 1 ~ 3 0 3 \_\_ 2、及びトランジスタ 3 0 4 はオフになる。回路 3 1 0 \_\_ 1 の出力信号は、ノード  $n_1$  の電位がおおむね  $V_1$  のままなので、H レベルのままである。よって、トランジスタ 3 0 1 \_\_ 1 はオンのままになる。回路 3 1 0 \_\_ 2 の出力信号は、ノード  $n_2$  の電位がおおむね  $V_1$  のままなので、H レベルのままになる。よって、トランジスタ 3 0 1 \_\_ 2 はオンのままになる。回路 3 2 0 の出力信号は、配線 1 1 1 の電位がおおむね  $V_1$  のままなので、H レベルのままになる。よって、トランジスタ 3 0 2 はオンのままになる。この結果、配線 1 1 7 とノード  $n_1$  とはトランジスタ 3 0 1 \_\_ 1 を介して導通状態のままになり、配線 1 1 7 とノード  $n_2$  とはトランジスタ 3 0 1 \_\_ 2 を介して導通状態のままになり、配線 1 1 7 と配線 1 1 1 とはトランジスタ 3 0 2 を介して導通状態のままになる。よって、電圧  $V_1$  は、配線 1 1 7 からトランジスタ 3 0 1 \_\_ 1 を介してノード  $n_1$  に供給される。電圧  $V_1$  は、配線 1 1 7 からトランジスタ 3 0 1 \_\_ 2 を介してノード  $n_2$  に供給される。電圧  $V_1$  は、配線 1 1 7 からトランジスタ 3 0 2 を介して配線 1 1 1 に供給される。

40

#### 【 0 2 1 7 】

なお、トランジスタ 3 0 1 \_\_ 1 ~ 3 0 1 \_\_ 2 は、互いに同様の機能を有するので、これらのチャンネル幅はおおむね等しいことが好ましい。同様に、トランジスタ 3 0 3 \_\_ 1 ~ 3 0 3 \_\_ 2 は、同様の機能を有するので、これらのチャンネル幅はおおむね等しいことが好ましい。ただし、これに限定されず、トランジスタ 3 0 1 \_\_ 1 ~ 3 0 1 \_\_ 2 は、互いにチャネ

50

ル幅が異なる構造とすることが可能である。又は、トランジスタ 303\_\_1 ~ 303\_\_2 は、互いにチャンネル幅が異なる構造とすることが可能である。

【0218】

なお、トランジスタ 301\_\_1 ~ 301\_\_2 は、ノード n1 ~ n2 に電圧 V1 を供給するタイミングを制御する機能を有し、トランジスタ 302 は、配線 111 に電圧 V1 を供給するタイミングを制御する機能を有する。ノード n1 ~ n2 の負荷は、配線 111 の負荷よりも小さい場合が多いので、トランジスタ 301\_\_1 ~ 301\_\_2 のチャンネル幅は、トランジスタ 302 のチャンネル幅よりも小さいことが好ましい。同様の理由で、トランジスタ 303\_\_1 ~ 303\_\_2 のチャンネル幅は、トランジスタ 304 のチャンネル幅よりも小さいことが好ましい。ただし、これに限定されず、トランジスタ 301\_\_1 ~ 301\_\_2 のチャンネル幅は、トランジスタ 302 のチャンネル幅よりも大きい、又はおおむね等しいことが可能である。又は、トランジスタ 303\_\_1 ~ 303\_\_2 のチャンネル幅は、トランジスタ 304 のチャンネル幅よりも大きい、又はおおむね等しいことが可能である。

10

【0219】

なお、図 18 (A) に示すように、実施の形態 1 ~ 実施の形態 2 と同様に、配線 117 を配線 117C ~ 117K という複数の配線に分割することが可能である。配線 117C、配線 117D、配線 117E、配線 117F、配線 117G、配線 117H、配線 117I、配線 117J、及び配線 117K は、各々、トランジスタ 303\_\_1 の第 1 端子、トランジスタ 303\_\_2 の第 1 端子、トランジスタ 304 の第 1 端子、回路 310\_\_1、トランジスタ 301\_\_1 の第 1 端子、回路 310\_\_2、トランジスタ 301\_\_2 の第 1 端子、回路 320、トランジスタ 302 の第 1 端子と接続されることが可能である。配線 117C ~ 117K は、配線 111、配線 112、配線 113、配線 114、配線 115\_\_1 ~ 115\_\_2、配線 116、配線 118、若しくは配線 211 などの様々な配線、又はノード n1 ~ n2 などの様々なノードと接続されることが可能である。ただし、これに限定されず、配線 113 も同様に複数の配線に分割することが可能である。

20

【0220】

なお、図 18 (B) に示すように、トランジスタ 303\_\_1 の第 1 端子、トランジスタ 303\_\_2 の第 1 端子、及びトランジスタ 304 の第 1 端子は、配線 118 と接続されることが可能である。

【0221】

なお、図 18 (C) に示すように、トランジスタ 304 を省略することが可能である。ただし、これに限定されず、トランジスタ 303\_\_1、及び / 又は、トランジスタ 303\_\_2 を省略することが可能である。

30

【0222】

なお、図 18 (C) と同様に、図 18 (A) ~ (B) においても、トランジスタ 303\_\_1、トランジスタ 303\_\_2、及び / 又は、トランジスタ 304 を省略することが可能である。

【0223】

なお、図 19 (A) に示すように、回路 320、及びトランジスタ 302 を省略することが可能である。ただし、これに限定されず、回路 310\_\_1、及びトランジスタ 301\_\_1 を省略することが可能であるし、回路 310\_\_1、及びトランジスタ 301\_\_2 を省略することが可能である。

40

【0224】

なお、図 19 (A) と同様に、図 18 (A) ~ (C) においても、回路 310\_\_1、及びトランジスタ 301\_\_1 を省略することが可能であるし、回路 310\_\_1、及びトランジスタ 301\_\_2 を省略することが可能であるし、回路 320、及びトランジスタ 302 を省略することが可能である。

【0225】

なお、図 19 (B) に示すように、トランジスタ 301\_\_1 を、一方の端子 (以下、正極ともいう) がノード n1 と接続され、他方の端子 (以下、負極ともいう) が回路 310\_\_

50

1の出力端子と接続されるダイオード301a\_\_1と置き換えることが可能である。又は、トランジスタ301\_\_2を、一方の端子(以下、正極ともいう)がノードn2と接続され、他方の端子(以下、負極ともいう)が回路310\_\_2の出力端子と接続されるダイオード301a\_\_2と置き換えることが可能である。又は、トランジスタ302を、一方の端子(以下、正極ともいう)が配線111と接続され、他方の端子(以下、負極ともいう)が回路320の出力端子と接続されるダイオード302aと置き換えることが可能である。又は、トランジスタ303\_\_1を、一方の端子(以下、正極ともいう)がノードn1と接続され、他方の端子(以下、負極ともいう)が配線116と接続されるダイオード303a\_\_1と置き換えることが可能である。又は、トランジスタ303\_\_2を、一方の端子(以下、正極ともいう)がノードn2と接続され、他方の端子(以下、負極ともいう)が配線116と接続されるダイオード303a\_\_2と置き換えることが可能である。又は、トランジスタ304を、一方の端子(以下、正極ともいう)が配線111と接続され、他方の端子(以下、負極ともいう)が配線116と接続されるダイオード304aと置き換えることが可能である。ただし、これに限定されず、各トランジスタのゲートと、第2端子と接続することによって、トランジスタをダイオード接続させた構成にすることが可能である。又は、各トランジスタのゲートと、第1端子と接続することによって、トランジスタをダイオード接続させた構成にすることが可能である。

10

## 【0226】

なお、図19(B)と同様に、図18(A)~(C)、及び図19(A)においても、トランジスタ301\_\_1~301\_\_2、トランジスタ302、トランジスタ303\_\_1~303\_\_2、及び/又は、トランジスタ304をダイオードに置き換えることが可能である。又は、これらのトランジスタを、ダイオード接続された構成にすることが可能である。

20

## 【0227】

なお、図19(C)に示すように、トランジスタ301\_\_1~301\_\_2、及びトランジスタ302の導通状態を制御するための回路をトランジスタ301\_\_1~301\_\_2、及びトランジスタ302で共有することが可能である。回路330は、ノードn1~n2の電位に応じて、トランジスタ301\_\_1~301\_\_2、及びトランジスタ302のゲートの電位を制御することによって、トランジスタ301\_\_1~301\_\_2、及びトランジスタ302の導通状態を制御する機能を有し、制御回路として機能することが可能である。図4(C)に示す期間A1、期間A2、期間B1、及び期間B2では、回路330の出力信号は、ノードn1の電位又はノードn2の電位がV1よりも高い電位なので、Lレベルになる。よって、トランジスタ301\_\_1~301\_\_2、及びトランジスタ302はオフになる。期間C1、期間C2、期間D1、期間D2、期間E1、及び期間E2では、回路330の出力信号は、ノードn1の電位又はノードn2の電位がおおむねV1なので、Hレベルになる。よって、トランジスタ301\_\_1~301\_\_2、及びトランジスタ302はオンになる。

30

## 【0228】

なお、図19(C)と同様に、図18(A)~(C)、及び図19(A)~(B)においても、トランジスタ301\_\_1~301\_\_2、及びトランジスタ302の導通状態を制御するための回路を共有することが可能である。

40

## 【0229】

なお、図20(A)に示すように、図10(C)のように回路100がトランジスタ101\_\_1~101\_\_Nという複数のトランジスタを有する場合、回路300は、トランジスタ301\_\_1~301\_\_Nという複数のトランジスタ、トランジスタ303\_\_1~303\_\_Nという複数のトランジスタ、及び回路310\_\_1~310\_\_Nという複数の回路を有することが可能である。トランジスタ301\_\_1~301\_\_Nは、トランジスタ301\_\_1又はトランジスタ301\_\_2に対応し、同様の機能を有する。トランジスタ303\_\_1~303\_\_Nは、トランジスタ303\_\_1又はトランジスタ303\_\_2に対応し、同様の機能を有する。回路310\_\_1~310\_\_Nは、回路310\_\_1又は回路310\_\_2に対応し、同様の機能を有する。トランジスタ301\_\_1~301\_\_Nの第1端子は、配線1

50

17と接続される。トランジスタ301\_\_1~301\_\_Nの第2端子は、各々、ノードn1~nNと接続される。トランジスタ301\_\_1~301\_\_Nのゲートは、各々、回路310\_\_1~310\_\_Nの出力端子と接続される。トランジスタ303\_\_1~303\_\_Nの第1端子は、配線117と接続される。トランジスタ303\_\_1~303\_\_Nの第2端子は、各々、ノードn1~nNと接続される。トランジスタ303\_\_1~303\_\_Nのゲートは、配線116と接続される。

【0230】

なお、図20(A)と同様に、図18(A)~(C)、及び図19(A)~(C)においても、回路300は、トランジスタ301\_\_1~301\_\_Nという複数のトランジスタ、トランジスタ303\_\_1~303\_\_Nという複数のトランジスタ、及び/又は、回路310\_\_1~310\_\_Nという複数の回路を有することが可能である。

10

【0231】

なお、図8(F)のように半導体装置が回路120を有する場合、図20(B)に示すように、回路300は、トランジスタ342、及びトランジスタ344を有することが可能である。トランジスタ342は、トランジスタ302に対応し、同様の機能を有する。トランジスタ344は、トランジスタ304に対応し、同様の機能を有する。トランジスタ342の第1端子は、配線117と接続され、トランジスタ342の第2端子は、配線211と接続され、トランジスタ342のゲートは、トランジスタ302のゲートと接続される。トランジスタ344の第1端子は、配線117と接続され、トランジスタ344の第2端子は、配線211と接続され、トランジスタ344のゲートは、配線116と接続される。

20

【0232】

なお、図20(B)と同様に、図18(A)~(C)、図19(A)~(C)、及び図20(A)においても、回路300は、トランジスタ342、及び/又は、トランジスタ344を有することが可能である。

【0233】

なお、図21に示すように、トランジスタ301\_\_1~301\_\_2、トランジスタ302、トランジスタ303\_\_1~303\_\_2、及びトランジスタ304として、Pチャネル型トランジスタを用いることが可能である。トランジスタ301p\_\_1~301p\_\_2、トランジスタ302p、トランジスタ303p\_\_1~303p\_\_2、及びトランジスタ304pは、各々、トランジスタ301\_\_1~301\_\_2、トランジスタ302、トランジスタ303\_\_1~303\_\_2、及びトランジスタ304に対応し、Pチャネル型である。なお、トランジスタの極性がPチャネル型の場合、配線113に電圧V1が供給され、配線117には電圧V2が供給され、回路310\_\_1の出力信号、回路310\_\_2の出力信号、回路320の出力信号、ノードn1の電位、ノードn2の電位、及び信号OUTは、トランジスタの極性がNチャネル型の場合と比較して反転していることを付記する。

30

【0234】

なお、図21と同様に、図18(A)~(C)、図19(A)~(C)、及び図20(A)~(B)においても、トランジスタとして、Pチャネル型トランジスタを用いることが可能である。

40

【0235】

次に、回路310\_\_1~310\_\_2、及び回路320の具体例について説明する。

【0236】

まず、図22(A)には、回路310\_\_1の一例を示す。回路310\_\_1は、トランジスタ311\_\_1、及びトランジスタ312\_\_1を有する。トランジスタ311\_\_1の第1端子は、配線113と接続され、トランジスタ311\_\_1の第2端子は、トランジスタ301\_\_1のゲートと接続され、トランジスタ311\_\_1のゲートは、配線113と接続される。トランジスタ312\_\_1の第1端子は、配線117と接続され、トランジスタ312\_\_2の第2端子は、トランジスタ301\_\_1のゲートと接続され、トランジスタ312\_\_2のゲートは、ノードn1と接続される。トランジスタ311\_\_1、及びトランジスタ3

50

1 2 \_\_ 1 は、Nチャネル型であるものとする。ただし、これに限定されず、トランジスタ 3 1 1 \_\_ 1、及び / 又は、トランジスタ 3 1 2 \_\_ 1 は、Pチャネル型であることが可能である。トランジスタ 3 1 1 \_\_ 1 は、トランジスタ 3 0 1 \_\_ 1 のゲートの電位がおおむね  $V_1$  になる場合に、トランジスタ 3 0 1 \_\_ 1 のゲートの電位を上昇させる機能を有し、ダイオードとして機能することが可能である。トランジスタ 3 1 2 \_\_ 1 は、ノード  $n_1$  の電位に応じて、配線 1 1 7 とトランジスタ 3 0 1 \_\_ 1 との導通状態を制御することによって、電圧  $V_1$  をトランジスタ 3 0 1 \_\_ 1 のゲートに供給するタイミングを制御する機能を有し、スイッチとして機能することが可能である。

【0237】

図 2 2 ( A ) に示す回路 3 1 0 \_\_ 1 の動作について説明する。期間 A 1 及び期間 B 1 において、ノード  $n_1$  の電位はトランジスタ 3 1 2 \_\_ 1 の閾値電圧よりも高い値になるので、トランジスタ 3 1 2 \_\_ 1 はオンになる。よって、トランジスタ 3 1 2 \_\_ 1 のチャネル幅をトランジスタ 3 1 1 \_\_ 1 のチャネル幅よりも大きくすることによって、トランジスタ 3 0 1 \_\_ 1 のゲートの電位はおおむね  $V_1$  になる。例えば、トランジスタ 3 0 1 \_\_ 1 のゲートの電位は、配線 1 1 7 の電位 ( $V_1$ ) とトランジスタ 3 0 1 \_\_ 1 の閾値電圧 ( $V_{th301}$ ) との和よりも小さい値になる。期間 A 2、期間 B 2、期間 C 1、期間 C 2、期間 D 1、期間 D 2、期間 E 1、及び期間 E 2 において、ノード  $n_1$  の電位はおおむね  $V_1$  になるので、トランジスタ 3 1 2 \_\_ 1 はオフになる。よって、トランジスタ 3 0 1 \_\_ 1 のゲートの電位は、配線 1 1 3 の電位 ( $V_2$ ) からトランジスタ 3 1 1 \_\_ 1 の閾値電圧 ( $V_{th311}$ ) を引いた値 ( $V_2 - V_{th311}$ ) になる。

【0238】

なお、トランジスタ 3 1 2 \_\_ 1 のチャネル幅は、トランジスタ 3 1 1 \_\_ 1 のチャネル幅の 2 倍以上であることが好ましい。より好ましくは、4 倍以上であることが好ましい。さらに好ましくは、8 倍以上であることが好ましい。ただし、これに限定されない。

【0239】

なお、トランジスタ 3 1 1 \_\_ 1 のゲート及び第 1 端子は、様々な配線と接続されることが可能である。例えば、トランジスタ 3 1 1 \_\_ 1 のゲート及び第 1 端子は、配線 1 1 2 又は配線 1 1 8 と接続されることが可能である。ただし、これに限定されない。

【0240】

なお、トランジスタ 3 1 2 \_\_ 1 の第 1 端子は、様々な配線と接続されることが可能である。例えば、トランジスタ 3 1 2 \_\_ 1 の第 1 の配線は、配線 1 1 5 \_\_ 2 と接続されることが可能である。ただし、これに限定されない。

【0241】

なお、図 2 2 ( B ) に示すように、回路 3 1 0 \_\_ 1 は、トランジスタ 3 1 1 \_\_ 1、及びトランジスタ 3 1 2 \_\_ 1 に加え、トランジスタ 3 1 3 \_\_ 1 及びトランジスタ 3 1 4 \_\_ 1 を有することが可能である。トランジスタ 3 1 3 \_\_ 1 の第 1 端子は、配線 1 1 3 と接続され、トランジスタ 3 1 3 \_\_ 1 の第 2 端子は、トランジスタ 3 0 1 \_\_ 1 のゲートと接続され、トランジスタ 3 1 3 \_\_ 1 のゲートは、トランジスタ 3 1 1 \_\_ 1 の第 2 端子及びトランジスタ 3 1 2 \_\_ 1 の第 2 端子と接続される。トランジスタ 3 1 1 \_\_ 1、及びトランジスタ 3 1 2 \_\_ 1 は、Nチャネル型であるものとする。ただし、これに限定されず、トランジスタ 3 1 1 \_\_ 1、及び / 又はトランジスタ 3 1 2 \_\_ 1 は、Pチャネル型であることが可能である。トランジスタ 3 1 3 \_\_ 1 は、配線 1 1 3 に供給される電圧をトランジスタ 3 0 1 \_\_ 1 に供給するタイミングを制御する機能を有し、ブートストラップ用トランジスタ、又はスイッチとして機能することが可能である。トランジスタ 3 1 4 \_\_ 1 の第 1 端子は、配線 1 1 7 に接続され、トランジスタ 3 1 4 \_\_ 1 の第 2 端子は、トランジスタ 3 1 3 \_\_ 1 の第 2 端子に接続され、トランジスタ 3 1 4 \_\_ 1 のゲートは、ノード  $n_1$  に接続される。トランジスタ 3 1 4 \_\_ 1 は、ノード  $n_1$  の電位に応じて、配線 1 1 7 とトランジスタ 3 0 1 \_\_ 1 との導通状態を制御することによって、電圧  $V_1$  をトランジスタ 3 0 1 \_\_ 1 のゲートに供給するタイミングを制御する機能を有し、スイッチとして機能することが可能である。

【0242】

10

20

30

40

50

なお、トランジスタ 3 1 3 \_ 1 の第 1 端子は、様々な配線と接続されることが可能である。例えば、トランジスタ 3 1 3 \_ 1 の第 1 端子は、配線 1 1 2 又は配線 1 1 8 と接続されることが可能である。ただし、これに限定されない。

【 0 2 4 3 】

なお、トランジスタ 3 1 4 \_ 1 の第 1 端子は、様々な配線と接続されることが可能である。例えば、トランジスタ 3 1 4 \_ 1 の第 1 の配線は、配線 1 1 5 \_ 2 と接続されることが可能である。ただし、これに限定されない。

【 0 2 4 4 】

なお、図 2 2 ( B ) において、図 2 2 ( C ) に示すように、トランジスタ 3 1 3 \_ 1 のゲートと第 2 端子との間に、容量素子 3 1 5 \_ 1 を接続することが可能である。

10

【 0 2 4 5 】

なお、図 2 2 ( D ) に示すように、回路 3 0 0 は、トランジスタ 3 1 6 \_ 1 を有することが可能である。トランジスタ 3 1 6 \_ 1 の第 1 端子は、配線 1 1 7 と接続され、トランジスタ 3 1 6 \_ 1 の第 2 端子は、トランジスタ 3 0 1 \_ 1 のゲートと接続され、トランジスタ 3 1 6 \_ 1 のゲートは、配線 1 1 4 と接続される。トランジスタ 3 1 6 \_ 1 は、N チャネル型であるものとする。ただし、これに限定されず、トランジスタ 3 1 6 \_ 1 は、P チャネル型であることが可能である。トランジスタ 3 1 6 \_ 1 は、信号 S P に応じて、配線 1 1 7 とトランジスタ 3 0 1 \_ 1 のゲートとの間の導通状態を制御することによって、電圧 V 1 がトランジスタ 3 0 1 \_ 1 に供給されるタイミングを制御する機能を有する。

【 0 2 4 6 】

なお、図 2 2 ( D ) と同様に、図 2 2 ( B ) ~ ( C ) においても、第 1 端子が配線 1 1 7 と接続され、第 2 端子がトランジスタ 3 0 1 \_ 1 のゲートと接続され、ゲートが配線 1 1 4 と接続されるトランジスタ 3 1 6 \_ 1 を新たに追加することが可能である。

20

【 0 2 4 7 】

次に、図 2 3 ( A ) に回路 3 1 0 \_ 2 の一例を示す。回路 3 1 0 \_ 2 は、トランジスタ 3 1 1 \_ 2、及びトランジスタ 3 1 2 \_ 2 を有する。トランジスタ 3 1 1 \_ 2 の第 1 端子は、配線 1 1 3 と接続され、トランジスタ 3 1 1 \_ 2 の第 2 端子は、トランジスタ 3 0 1 \_ 2 のゲートと接続され、トランジスタ 3 1 1 \_ 2 のゲートは、配線 1 1 3 と接続される。トランジスタ 3 1 2 \_ 2 の第 1 端子は、配線 1 1 7 と接続され、トランジスタ 3 1 2 \_ 2 の第 2 端子は、トランジスタ 3 0 1 \_ 2 のゲートと接続され、トランジスタ 3 1 2 \_ 2 のゲートは、ノード n 2 と接続される。トランジスタ 3 1 1 \_ 2、及びトランジスタ 3 1 2 \_ 2 は、N チャネル型であるものとする。ただし、これに限定されず、トランジスタ 3 1 1 \_ 2、及び / 又は、トランジスタ 3 1 2 \_ 2 は、P チャネル型であることが可能である。トランジスタ 3 1 1 \_ 2 は、トランジスタ 3 0 1 \_ 2 のゲートの電位がおおむね V 1 となる場合に、トランジスタ 3 0 1 \_ 2 のゲートの電位を上昇させる機能を有し、ダイオードとして機能することが可能である。トランジスタ 3 1 2 \_ 2 は、ノード n 2 の電位に応じて、配線 1 1 7 とトランジスタ 3 0 1 \_ 2 との導通状態を制御することによって、電圧 V 1 をトランジスタ 3 0 1 \_ 2 のゲートに供給するタイミングを制御する機能を有し、スイッチとして機能することが可能である。

30

【 0 2 4 8 】

図 2 3 ( A ) に示す回路 3 1 0 \_ 2 の動作について説明する。期間 A 1 及び期間 B 1 において、ノード n 2 の電位はトランジスタ 3 1 2 \_ 2 の閾値電圧より高い値になるので、トランジスタ 3 1 2 \_ 2 はオンになる。よって、トランジスタ 3 1 2 \_ 2 のチャネル幅をトランジスタ 3 1 1 \_ 2 のチャネル幅よりも大きくすることによって、トランジスタ 3 0 1 \_ 2 のゲートの電位はおおむね V 1 になる。例えば、トランジスタ 3 0 1 \_ 2 のゲートの電位は、配線 1 1 7 の電位 ( V 1 ) とトランジスタ 3 0 1 \_ 2 の閾値電圧 ( V t h 3 0 1 \_ 2 ) との和よりも小さい値になる。期間 A 2、期間 B 2、期間 C 1、期間 C 2、期間 D 1、期間 D 2、期間 E 1、及び期間 E 2 において、ノード n 2 の電位はおおむね V 1 になるので、トランジスタ 3 1 2 \_ 2 はオフになる。よって、トランジスタ 3 0 1 \_ 2 のゲートの電位は、配線 1 1 3 の電位 ( V 2 ) からトランジスタ 3 1 1 \_ 2 の閾値電圧 ( V t h

40

50

3 1 1 \_\_ 2 ) を引いた値 (  $V_2 - V_{th\ 3\ 1\ 1\ \_2}$  ) になる。

【 0 2 4 9 】

なお、トランジスタ 3 1 2 \_\_ 2 のチャネル幅は、トランジスタ 3 1 1 \_\_ 2 のチャネル幅の 2 倍以上であることが好ましい。より好ましくは、4 倍以上であることが好ましい。さらに好ましくは、8 倍以上であることが好ましい。ただし、これに限定されない。

【 0 2 5 0 】

なお、トランジスタ 3 1 1 \_\_ 2 のゲート及び第 1 端子は、様々な配線と接続されることが可能である。例えば、トランジスタ 3 1 1 \_\_ 2 のゲート及び第 1 端子は、配線 1 1 2 又は配線 1 1 8 と接続されることが可能である。ただし、これに限定されない。

【 0 2 5 1 】

なお、トランジスタ 3 1 2 \_\_ 2 の第 1 端子は、様々な配線と接続されることが可能である。例えば、トランジスタ 3 1 2 \_\_ 2 の第 1 の端子は、配線 1 1 5 \_\_ 1 と接続されることが可能である。ただし、これに限定されない。

【 0 2 5 2 】

なお、図 2 3 ( B ) に示すように、回路 3 1 0 \_\_ 2 は、トランジスタ 3 1 1 \_\_ 2、及びトランジスタ 3 1 2 \_\_ 2 に加え、トランジスタ 3 1 3 \_\_ 2 及びトランジスタ 3 1 4 \_\_ 2 を有することが可能である。トランジスタ 3 1 3 \_\_ 2 の第 1 端子は、配線 1 1 3 と接続され、トランジスタ 3 1 3 \_\_ 2 の第 2 端子は、トランジスタ 3 0 1 \_\_ 2 のゲートと接続され、トランジスタ 3 1 3 \_\_ 2 のゲートは、トランジスタ 3 1 1 \_\_ 2 の第 2 端子及びトランジスタ 3 1 2 \_\_ 2 の第 2 端子と接続される。トランジスタ 3 1 1 \_\_ 2、及びトランジスタ 3 1 2 \_\_ 2 は、N チャネル型であるものとする。ただし、これに限定されず、トランジスタ 3 1 1 \_\_ 2、及び / 又はトランジスタ 3 1 2 \_\_ 2 は、P チャネル型であることが可能である。トランジスタ 3 1 3 \_\_ 2 は、配線 1 1 3 に供給される電圧をトランジスタ 3 0 1 \_\_ 2 に供給するタイミングを制御する機能を有し、ブートストラップ用トランジスタ、又はスイッチとして機能することが可能である。トランジスタ 3 1 4 \_\_ 2 は、ノード n 2 の電位に応じて、配線 1 1 7 とトランジスタ 3 0 1 \_\_ 2 との導通状態を制御することによって、電圧  $V_1$  をトランジスタ 3 0 1 \_\_ 2 のゲートに供給するタイミングを制御する機能を有し、スイッチとして機能することが可能である。

【 0 2 5 3 】

なお、トランジスタ 3 1 3 \_\_ 2 の第 1 端子は、様々な配線と接続されることが可能である。例えば、トランジスタ 3 1 3 \_\_ 2 の第 1 端子は、配線 1 1 2 又は配線 1 1 8 と接続されることが可能である。ただし、これに限定されない。

【 0 2 5 4 】

なお、トランジスタ 3 1 4 \_\_ 2 の第 1 端子は、様々な配線と接続されることが可能である。例えば、トランジスタ 3 1 4 \_\_ 2 の第 1 の配線は、配線 1 1 5 \_\_ 1 と接続されることが可能である。ただし、これに限定されない。

【 0 2 5 5 】

なお、図 2 3 ( C ) に示すように、トランジスタ 3 1 3 \_\_ 2 のゲートと第 2 端子との間に、容量素子 3 1 5 \_\_ 2 を接続することが可能である。

【 0 2 5 6 】

なお、図 2 3 ( D ) に示すように、回路 3 0 0 は、トランジスタ 3 1 6 \_\_ 2 を有することが可能である。トランジスタ 3 1 6 \_\_ 2 の第 1 端子は、配線 1 1 7 と接続され、トランジスタ 3 1 6 \_\_ 2 の第 2 端子は、トランジスタ 3 0 1 \_\_ 2 のゲートと接続され、トランジスタ 3 1 6 \_\_ 2 のゲートは、配線 1 1 4 と接続される。トランジスタ 3 1 6 \_\_ 2 は、N チャネル型であるものとする。ただし、これに限定されず、トランジスタ 3 1 6 \_\_ 2 は、P チャネル型であることが可能である。トランジスタ 3 1 6 \_\_ 2 は、信号 S P に応じて、配線 1 1 7 とトランジスタ 3 0 1 \_\_ 2 のゲートとの間の導通状態を制御することによって、電圧  $V_1$  がトランジスタ 3 0 1 \_\_ 2 に供給されるタイミングを制御する機能を有する。

【 0 2 5 7 】

なお、図 2 3 ( D ) と同様に、図 2 3 ( B ) ~ ( C ) においても、第 1 端子が配線 1 1 7

10

20

30

40

50

と接続され、第2端子がトランジスタ301\_\_2のゲートと接続され、ゲートが配線114と接続されるトランジスタ316\_\_2を新たに追加することが可能である。

【0258】

次に、図24(A)に回路320の一例を示す。回路320は、トランジスタ321、及びトランジスタ322を有する。トランジスタ321の第1端子は、配線113と接続され、トランジスタ321の第2端子は、トランジスタ302のゲートと接続され、トランジスタ321のゲートは、配線113と接続される。トランジスタ322の第1端子は、配線117と接続され、トランジスタ322の第2端子は、トランジスタ302のゲートと接続され、トランジスタ322のゲートは、配線111と接続される。トランジスタ321、及びトランジスタ322は、Nチャネル型であるものとする。ただし、これに限定されず、トランジスタ321、及び/又は、トランジスタ322は、Pチャネル型であることが可能である。トランジスタ321は、トランジスタ302のゲートの電位がおおむね $V_1$ になる場合に、トランジスタ302のゲートの電位を上昇させる機能を有し、ダイオードとして機能することが可能である。トランジスタ322は、配線111の電位に応じて、配線117とトランジスタ302との導通状態を制御することによって、電圧 $V_1$ をトランジスタ302のゲートに供給するタイミングを制御する機能を有し、スイッチとして機能することが可能である。

10

【0259】

図24(A)に示す回路320の動作について説明する。図4(C)に示す期間B1及び期間B2において、配線111の電位がトランジスタ322の閾値電圧よりも高い値になるので、トランジスタ322はオンになる。よって、トランジスタ322のチャネル幅をトランジスタ321のチャネル幅よりも大きくすることによって、トランジスタ302のゲートの電位はおおむね $V_1$ になる。例えば、トランジスタ302のゲートの電位は、配線117の電位( $V_1$ )とトランジスタ302の閾値電圧( $V_{th302}$ )との和よりも小さい値になる。期間A1、期間A2、期間C1、期間C2、期間D1、期間D2、期間E1、及び期間E2において、配線111の電位はおおむね $V_1$ になるので、トランジスタ322はオフになる。よって、トランジスタ302のゲートの電位は、配線113の電位( $V_2$ )からトランジスタ321の閾値電圧( $V_{th321}$ )を引いた値( $V_2 - V_{th321}$ )になる。

20

【0260】

なお、トランジスタ322のチャネル幅は、トランジスタ321のチャネル幅の2倍以上であることが好ましい。より好ましくは、4倍以上であることが好ましい。さらに好ましくは、8倍以上であることが好ましい。ただし、これに限定されない。

30

【0261】

なお、トランジスタ321のゲート及び第1端子は、様々な配線と接続されることが可能である。例えば、トランジスタ321のゲート及び第1端子は、配線112又は配線118と接続されることが可能である。ただし、これに限定されない。

【0262】

なお、トランジスタ322の第1端子は、様々な配線と接続されることが可能である。例えば、トランジスタ322の第1の配線は、配線112と接続されることが可能である。ただし、これに限定されない。

40

【0263】

なお、図24(B)に示すように、回路320は、トランジスタ321、及びトランジスタ322に加え、トランジスタ323及びトランジスタ324を有することが可能である。トランジスタ323の第1端子は、配線113と接続され、トランジスタ323の第2端子は、トランジスタ302のゲートと接続され、トランジスタ323のゲートは、トランジスタ321の第2端子及びトランジスタ322の第2端子と接続される。トランジスタ324の第1端子は、トランジスタ323の第2端子と接続され、トランジスタ324の第2端子は、配線117と接続され、トランジスタ324のゲートは、配線111と接続される。トランジスタ323、及びトランジスタ324は、Nチャネル型であるものと

50

する。ただし、これに限定されず、トランジスタ 3 2 3、及び / 又はトランジスタ 3 2 4 は、Pチャネル型であることが可能である。トランジスタ 3 2 3 は、配線 1 1 3 に供給される電圧をトランジスタ 3 0 2 に供給するタイミングを制御する機能を有し、ブートストラップ用トランジスタ、又はスイッチとして機能することが可能である。トランジスタ 3 2 4 は、配線 1 1 1 の電位に応じて、配線 1 1 7 とトランジスタ 3 0 2 のゲートとの導通状態を制御することによって、電圧 V 1 をトランジスタ 3 0 2 のゲートに供給するタイミングを制御する機能を有し、スイッチとして機能することが可能である。

【0264】

なお、トランジスタ 3 2 3 の第 1 端子は、様々な配線と接続されることが可能である。例えば、トランジスタ 3 2 3 の第 1 の配線は、配線 1 1 2、配線 1 1 8 と接続されることが可能である。ただし、これに限定されない。

10

【0265】

なお、トランジスタ 3 2 4 の第 1 端子は、様々な配線と接続されることが可能である。例えば、トランジスタ 3 2 4 の第 1 端子は、配線 1 1 8 と接続されることが可能である。

【0266】

なお、図 2 4 (C) に示すように、図 2 4 (B) に示す構成に加え、トランジスタ 3 2 3 のゲートと第 2 端子との間に、容量素子 3 2 5 を接続することが可能である。

【0267】

なお、図 2 4 (D) に示すように、回路 3 2 0 は、トランジスタ 3 2 6 を有することが可能である。トランジスタ 3 2 6 の第 1 端子は、配線 1 1 7 と接続され、トランジスタ 3 2 6 の第 2 端子は、トランジスタ 3 0 2 のゲートと接続され、トランジスタ 3 2 6 のゲートは、配線 1 1 4 と接続される。トランジスタ 3 2 6 は、Nチャネル型であるものとする。ただし、これに限定されず、トランジスタ 3 2 6 は、Pチャネル型であることが可能である。トランジスタ 3 2 6 は、信号 SP に応じて、配線 1 1 7 とトランジスタ 3 0 2 のゲートとの間の導通状態を制御することによって、電圧 V 1 がトランジスタ 3 0 2 に供給されるタイミングを制御する機能を有する。

20

【0268】

なお、図 2 4 (D) と同様に、図 2 4 (B) ~ (C) においても、第 1 端子が配線 1 1 7 と接続され、第 2 端子がトランジスタ 3 0 2 のゲートと接続され、ゲートが配線 1 1 4 と接続されるトランジスタ 3 2 6 を新たに追加することが可能である。

30

【0269】

次に、図 2 5 (A) には、回路 3 3 0 の一例を示す。回路 3 3 0 は、トランジスタ 3 3 1、トランジスタ 3 3 2、トランジスタ 3 3 3 を有する。トランジスタ 3 3 1 の第 1 端子は、配線 1 1 3 と接続され、トランジスタ 3 3 1 の第 2 端子は、トランジスタ 3 0 1 \_\_ 1 のゲート、トランジスタ 3 0 1 \_\_ 2 のゲート、及びトランジスタ 3 0 2 のゲートと接続され、トランジスタ 3 3 1 のゲートは、配線 1 1 3 と接続される。トランジスタ 3 3 2 の第 1 端子は、配線 1 1 7 と接続され、トランジスタ 3 3 2 の第 2 端子は、トランジスタ 3 3 1 の第 2 端子と接続され、トランジスタ 3 3 2 のゲートは、ノード n 1 と接続される。トランジスタ 3 3 3 の第 1 端子は、配線 1 1 7 と接続され、トランジスタ 3 3 3 の第 2 端子は、トランジスタ 3 3 1 の第 2 端子と接続され、トランジスタ 3 3 3 のゲートは、ノード n 2 と接続される。トランジスタ 3 3 1、トランジスタ 3 3 2、及びトランジスタ 3 3 3 は、Nチャネル型であるものとする。ただし、これに限定されず、トランジスタ 3 3 1、トランジスタ 3 3 2、及びトランジスタ 3 3 3 は、Pチャネル型であることが可能である。

40

【0270】

図 2 5 (A) に示す回路 3 3 0 の動作について説明する。図 4 (C) に示す期間 A 1、期間 A 2、期間 B 1、及び期間 B 2 において、ノード n 1 の電位又はノード n 2 の電位は、トランジスタ 3 3 2 又はトランジスタ 3 3 3 の閾値電圧より高い値になるので、トランジスタ 3 3 2 又はトランジスタ 3 3 3 はオンになる。このとき、トランジスタ 3 3 2 又はトランジスタ 3 3 3 のチャネル幅をトランジスタ 3 3 1 のチャネル幅よりも大きくすることによって、トランジスタ 3 0 1 \_\_ 1 のゲート、トランジスタ 3 0 1 \_\_ 2 のゲート、及びト

50

ランジスタ 302 のゲートの電位はおおむね  $V_1$  になる。期間 C1、期間 C2、期間 D1、期間 D2、期間 E1、及び期間 E2 において、ノード n1 の電位及びノード n2 の電位は、おおむね  $V_1$  になるので、ランジスタ 332 及びランジスタ 333 はオフになる。よって、ランジスタ 301\_\_1 のゲート、ランジスタ 301\_\_2 のゲート、及びランジスタ 302 のゲートの電位は、配線 113 の電位 ( $V_2$ ) からランジスタ 331 の閾値電圧 ( $V_{th331}$ ) を引いた値より大きい値 ( $V_2 - V_{th331} + V_x$ ) になる。このとき  $V_x$  は 0 より大きい値である。

【0271】

なお、ランジスタ 332 のチャンネル幅、又はランジスタ 333 のチャンネル幅は、ランジスタ 331 のチャンネル幅の 2 倍以上であることが好ましい。より好ましくは、4 倍以上であることが好ましい。さらに好ましくは、8 倍以上であることが好ましい。ただし、これに限定されない。

10

【0272】

なお、ランジスタ 331 のゲート及び第 1 端子は、様々な配線と接続されることが可能である。例えば、ランジスタ 331 のゲート及び第 1 端子は、配線 112 又は配線 118 と接続されることが可能である。ただし、これに限定されない。

【0273】

なお、ランジスタ 332 のゲート、及びランジスタ 333 のゲートは、様々な配線と接続されることが可能である。例えば、ランジスタ 332 のゲートは配線 114 と接続され、ランジスタ 333 のゲートは配線 111 と接続されることが可能である。ただし、これに限定されない。

20

【0274】

なお、ランジスタ 332 の第 1 端子と、ランジスタ 333 の第 1 端子とは、別々の配線と接続されることが可能である。例えば、ランジスタ 332 の第 1 端子は、配線 115\_\_2 と接続され、ランジスタ 333 の第 1 端子は、配線 115\_\_1 と接続されることが可能である。ただし、これに限定されない。

【0275】

なお、図 25 (B) に示すように、回路 330 は、ランジスタ 331、ランジスタ 332、及びランジスタ 333 に加え、ランジスタ 334、ランジスタ 335、及びランジスタ 336 を有することが可能である。ランジスタ 334 の第 1 端子は、配線 113 と接続され、ランジスタ 334 の第 2 端子は、ランジスタ 301\_\_1 のゲート、ランジスタ 301\_\_2 のゲート、及びランジスタ 302 のゲートと接続され、ランジスタ 334 のゲートは、ランジスタ 331 の第 2 端子と接続される。ランジスタ 335 の第 1 端子は、配線 117 と接続され、ランジスタ 335 の第 2 端子は、ランジスタ 334 の第 2 端子と接続され、ランジスタ 335 のゲートは、ノード n1 と接続される。ランジスタ 336 の第 1 端子は、配線 117 と接続され、ランジスタ 336 の第 2 端子は、ランジスタ 334 の第 2 端子と接続され、ランジスタ 336 のゲートは、ノード n2 と接続される。ランジスタ 334、ランジスタ 335、及びランジスタ 336 は、N チャンネル型であるものとする。ただし、これに限定されず、ランジスタ 334、ランジスタ 335、及びランジスタ 336 は、P チャンネル型であることが可能である。

30

40

【0276】

なお、ランジスタ 334 のゲートと第 2 端子との間に、容量素子を接続することが可能である。

【0277】

なお、ランジスタ 334 の第 1 端子は、様々な配線と接続されることが可能である。例えば、ランジスタ 334 の第 1 端子は、配線 112 又は配線 118 と接続されることが可能である。ただし、これに限定されない。

【0278】

なお、ランジスタ 335 のゲート、及びランジスタ 336 のゲートは、様々な配線と

50

接続されることが可能である。例えば、トランジスタ 3 3 5 のゲートは、配線 1 1 4 と接続され、トランジスタ 3 3 6 のゲートは、配線 1 1 1 と接続されることが可能である。ただし、これに限定されない。

【 0 2 7 9 】

なお、トランジスタ 3 3 5 の第 1 端子と、トランジスタ 3 3 6 の第 1 端子とは、別々の配線と接続されることが可能である。例えば、トランジスタ 3 3 5 の第 1 端子は、配線 1 1 5 \_ 2 と接続され、トランジスタ 3 3 6 の第 1 端子は、配線 1 1 5 \_ 1 と接続されることが可能である。ただし、これに限定されない。

【 0 2 8 0 】

ここで、実施の形態 1 ~ 3 で述べる内容を適宜組み合わせる場合の半導体装置の一例を図 4 1 に示す。ただし、これに限定されず、他にも実施の形態 1 ~ 実施の形態 3 で述べる内容を組み合わせて、半導体装置を様々な構成とすることが可能である。

10

【 0 2 8 1 】

図 4 1 の半導体装置は、回路 1 0 0、及び回路 1 0 を有し、回路 1 0 は、回路 2 0 0 及び回路 3 0 0 を有し、回路 3 0 0 は、回路 3 3 0 を有する。図 4 1 の半導体装置では、回路 1 0 0 として、図 4 ( A ) に示す構成が用いられ、回路 2 0 0 として、図 1 1 ( E ) に示す構成が用いられ、回路 3 0 0 として、図 1 9 ( C ) に示す構成が用いられ、回路 3 3 0 として、図 2 5 ( B ) に示す構成が用いられる。

【 0 2 8 2 】

さらに、図 4 1 に示す半導体装置の動作検証を行った。検証結果について図 4 2 に示す。図 4 2 は、本実施の形態の半導体装置の検証結果を示す図である。なお検証は、S P I C E シミュレータを用いて行った。また、比較例として図 4 1 に示す半導体装置のトランジスタ 1 0 1 \_ 2、トランジスタ 2 0 1 \_ 2、トランジスタ 2 0 3 \_ 1、トランジスタ 2 0 3 \_ 2、トランジスタ 3 0 1 \_ 2、トランジスタ 3 0 3 \_ 2、トランジスタ 3 3 3、及びトランジスタ 3 3 6 を設けない回路構成の半導体装置についても動作検証を行った。また、検証は、 $V_{dd} = 3.0 \text{ V}$ 、 $V_{ss} = 0 \text{ V}$ 、クロック周波数 =  $25 \text{ kHz}$  ( 1 周期 =  $20 \mu\text{sec}$  )、各トランジスタの移動度 =  $1 \text{ cm}^2 / \text{V}\cdot\text{s}$ 、各トランジスタの閾値電圧 =  $5 \text{ V}$ 、出力容量 =  $50 \text{ pF}$  として行った。

20

【 0 2 8 3 】

図 4 2 ( A ) は、比較例の半導体装置における検証結果のタイミングチャートである。図 4 2 ( A ) に示すように、比較例の半導体装置では、期間 T 1 及び期間 T 2 とともにノード n 1 の電位に従ってトランジスタ 1 0 1 \_ 1 がオンになり、配線 1 1 2 と配線 1 1 1 とは、トランジスタ 1 0 1 \_ 1 を介して導通状態になり、信号 C K 1 が配線 1 1 2 からトランジスタ 1 0 1 \_ 1 を介して配線 1 1 1 に供給される。

30

【 0 2 8 4 】

図 4 2 ( B ) は、図 4 1 に示す半導体装置における検証結果のタイミングチャートである。図 4 2 ( B ) に示すように、図 4 1 に示す半導体装置では、期間 T 1 では、ノード n 1 の電位に従ってトランジスタ 1 0 1 \_ 1 がオンになり、配線 1 1 2 と配線 1 1 1 とは、トランジスタ 1 0 1 \_ 1 を介して導通状態になり、信号 C K 1 が配線 1 1 2 からトランジスタ 1 0 1 \_ 1 を介して配線 1 1 1 に供給され、期間 T 2 では、ノード n 2 の電位に従ってトランジスタ 1 0 1 \_ 1 がオンになり、配線 1 1 2 と配線 1 1 1 とは、トランジスタ 1 0 1 \_ 1 を介して導通状態になり、信号 C K 1 が配線 1 1 2 からトランジスタ 1 0 1 \_ 1 を介して配線 1 1 1 に供給される。よって図 4 2 に示すように、本実施の形態の半導体装置では、各期間で異なるトランジスタをオンにして動作することにより、各トランジスタがオンになる回数及びオンになる時間を低減することができる。図 4 2 に示すように、本実施の形態の半導体装置では、各期間で異なるトランジスタをオンにして動作することにより、各トランジスタがオンになる回数及びオンになる時間を低減することができる。

40

【 0 2 8 5 】

( 実施の形態 4 )

本実施の形態では、シフトレジスタの一例について説明する。本実施の形態のシフトレジスタは、実施の形態 1 ~ 実施の形態 3 の半導体装置を有することが可能である。なお、シフトレジスタを、半導体装置、又はゲートドライバを示すことが可能である。なお、実施

50

の形態 1 ~ 実施の形態 3 で述べる内容は、その説明を省略する。なお、実施の形態 1 ~ 実施の形態 3 で述べる内容は、本実施の形態で述べる内容と適宜組み合わせることができる。

【0286】

まず、シフトレジスタの一例について、図 26 を参照して説明する。シフトレジスタ 500 は、フリップフロップ 501<sub>1</sub> ~ 501<sub>N</sub> という複数のフリップフロップを有する。

【0287】

なお、フリップフロップ 501<sub>1</sub> ~ 501<sub>N</sub> は、各々、実施の形態 1 ~ 実施の形態 3 で述べる半導体装置に対応する。図 26 の一例には、フリップフロップ 501<sub>1</sub> ~ 501<sub>N</sub> として、各々、図 4 (A) の半導体装置が用いられる場合について示す。ただし、これに限定されず、フリップフロップ 501<sub>1</sub> ~ 501<sub>N</sub> としては、他にも例えば実施の形態 1 ~ 実施の形態 3 で述べる半導体装置若しくは回路を用いることが可能である。

10

【0288】

次に、シフトレジスタの接続関係について説明する。シフトレジスタ 500 は、配線 511<sub>1</sub> ~ 511<sub>N</sub>、配線 512、配線 513、配線 514、配線 515<sub>1</sub> ~ 515<sub>2</sub>、配線 516、配線 517、及び配線 518 と接続される。そして、フリップフロップ 501<sub>i</sub> (i は 2 ~ N のいずれか) において、配線 111、配線 112、配線 113、配線 114、配線 115<sub>1</sub>、配線 115<sub>2</sub>、配線 116、及び配線 117 は、各々、配線 511<sub>i</sub>、配線 512、配線 514、配線 511<sub>i-1</sub>、配線 515<sub>1</sub>、配線 515<sub>2</sub>、配線 511<sub>i+1</sub>、配線 516 と接続される。なお、奇数段のフリップフロップと、偶数段のフリップフロップとでは、配線 112 の接続先が異なる場合が多い。例えば、i 段目のフリップフロップにおいて、配線 112 が配線 512 と接続される場合、i + 1 段目のフリップフロップ、又は i - 1 段目のフリップフロップにおいては、配線 112 は配線 513 と接続される。

20

【0289】

なお、フリップフロップ 501<sub>1</sub> において、配線 114 は、配線 517 と接続される場合が多い。そして、フリップフロップ 501<sub>N</sub> において、配線 116 は、配線 518 と接続される場合が多い。ただし、これに限定されない。

【0290】

次に、各配線に入力又は出力される信号又は電圧の一例について説明する。配線 511<sub>1</sub> ~ 511<sub>N</sub> からは、一例として、各々、信号 GOUT<sub>1</sub> ~ GOUT<sub>N</sub> が出力されるものとする。信号 GOUT<sub>1</sub> ~ GOUT<sub>N</sub> は、各々、フリップフロップ 501<sub>1</sub> ~ 501<sub>N</sub> の出力信号である。そして、信号 GOUT<sub>1</sub> ~ GOUT<sub>N</sub> は、信号 OUT に対応し、出力信号、選択信号、転送信号、スタート信号、リセット信号、ゲート信号、又は走査信号として機能することが可能である。配線 512 には、信号 GCK1 が入力されるものとする。信号 GCK1 は、信号 CK1 に対応し、クロック信号として機能することが可能である。配線 513 には、一例として、信号 GCK2 が入力されるものとする。信号 GCK2 は、信号 CK2 に対応し、反転クロック信号として機能することが可能である。配線 514 には、一例として、電圧 V2 が供給されるものとする。配線 515<sub>1</sub> ~ 515<sub>2</sub> には、一例として、各々、信号 SEL1 ~ SEL2 が入力されるものとする。配線 516 には、一例として、電圧 V1 が供給されるものとする。配線 517 には、一例として、信号 GSP が入力されるものとする。信号 GSP は、信号 SP に対応し、スタート信号、又は垂直同期信号として機能することが可能である。配線 518 には、一例として、信号 GRE が入力されるものとする。信号 GRE は、信号 RE に対応し、リセット信号として機能することが可能である。ただし、これに限定されず、これらの配線には、他にも様々な信号、様々な電圧、又は様々な電流を入力することが可能である。

30

40

【0291】

なお、配線 511<sub>1</sub> ~ 511<sub>N</sub> は、信号線、ゲート信号線、又は走査線として機能することが可能である。配線 512、及び配線 513 は、信号線、又はクロック信号線とし

50

て機能することが可能である。配線 5 1 4 は、電源線として機能することが可能である。配線 5 1 5 \_\_ 1 ~ 5 1 5 \_\_ 2 は、信号線として機能することが可能である。配線 5 1 6 は、電源線、又はグランド線として機能することが可能である。配線 5 1 7 は、信号線として機能することが可能である。配線 5 1 8 は、信号線として機能することが可能である。ただし、これに限定されず、これらの配線は他にも様々な種類の配線として機能することが可能である。

【 0 2 9 2 】

なお、配線 5 1 2、配線 5 1 3、配線 5 1 4、配線 5 1 5 \_\_ 1 ~ 5 1 5 \_\_ 2、配線 5 1 6、配線 5 1 7、及び配線 5 1 8 は、回路 5 2 0 から信号又は電圧などが入力されるものとする。回路 5 2 0 は、シフトレジスタに信号又は電圧などを供給することによって、シフトレジスタを制御する機能を有し、制御回路、又はコントローラなどとして機能することが可能である。

10

【 0 2 9 3 】

なお、回路 5 2 0 は、一例として、回路 5 2 1、及び回路 5 2 2 を有するものとする。回路 5 2 1 は、正電源電圧、負電源電圧、グランド電圧、基準電圧などの電源電圧を生成する機能を有し、電源回路、又はレギュレータとして機能することが可能である。回路 5 2 2 は、クロック信号、反転クロック信号、スタート信号、リセット信号、及び / 又は、ビデオ信号などの様々な信号を生成する機能を有し、タイミングジェネレータとして機能することが可能である。ただし、これに限定されず、回路 5 2 0 は、回路 5 2 1 及び回路 5 2 2 の他にも様々な回路、又は様々な素子を有することが可能である。例えば、回路 5 2 0 は、オシレータ、レベルシフト回路、インバータ回路、バッファ回路、D A 変換回路、A D 変換回路、オペアンプ、シフトレジスタ、ルックアップテーブル、コイル、トランジスタ、容量素子、抵抗素子、及び / 又は、分周器などを有することが可能である。

20

【 0 2 9 4 】

次に、図 2 6 のシフトレジスタの動作について、図 2 7 を参照して説明する。図 2 7 は、シフトレジスタの動作を説明するためのタイミングチャートの一例である。図 2 7 には、信号 G S P、信号 G R E、信号 G C K 1、信号 G C K 2、信号 S E L 1、信号 S E L 2、信号 G O U T \_\_ 1、信号 G O U T \_\_ i - 1、信号 G O U T \_\_ i、信号 G O U T \_\_ i + 1、及び信号 G O U T \_\_ N の一例を示す。なお、実施の形態 1 ~ 実施の形態 3 の半導体装置の動作と共通するところは、その説明を省略する。

30

【 0 2 9 5 】

k ( k は自然数 ) フレーム目におけるフリップフロップ 5 0 1 \_\_ i の動作について説明する。まず、信号 G O U T \_\_ i - 1 が H レベルになる。すると、フリップフロップ 5 0 1 \_\_ i は、期間 A 1 における動作を開始し、信号 G O U T \_\_ i は L レベルになる。その後、信号 G C K 1 及び信号 G C K 2 のそれぞれが反転する。すると、フリップフロップ 5 0 1 \_\_ i が期間 B 1 における動作を開始し、信号 G O U T \_\_ i が H レベルになる。信号 G O U T \_\_ i は、フリップフロップ 5 0 1 \_\_ i - 1 にリセット信号として入力され、且つフリップフロップ 5 0 1 \_\_ i + 1 にスタート信号として入力される。よって、フリップフロップ 5 0 1 \_\_ i - 1 は、期間 C 1 における動作を開始し、フリップフロップ 5 0 1 \_\_ i + 1 は、期間 A 1 における動作を開始する。その後、信号 G C K 1、及び信号 G C K 2 が再び反転する。すると、フリップフロップ 5 0 1 \_\_ i + 1 が期間 B 1 における動作を開始し、信号 G O U T \_\_ i + 1 が H レベルとなる。信号 G O U T \_\_ i + 1 は、フリップフロップ 5 0 1 \_\_ i にリセット信号として入力される。したがって、フリップフロップ 5 0 1 \_\_ i が期間 C 1 における動作を開始するので、信号 G O U T \_\_ i は L レベルとなる。その後、再び信号 G O U T \_\_ i - 1 が H レベルになるまでは、フリップフロップ 5 0 1 \_\_ i は、信号 G C K 1 及び信号 G C K 2 が反転するたびに、期間 D 1 における動作と期間 E 1 における動作とを繰り返す。

40

【 0 2 9 6 】

k + 1 フレーム目におけるフリップフロップ 5 0 1 \_\_ i の動作について説明する。まず、信号 G O U T \_\_ i - 1 が H レベルになる。すると、フリップフロップ 5 0 1 \_\_ i は、期間

50

A 2における動作を開始し、信号G O U T \_\_ i はLレベルになる。その後、信号G C K 1、及び信号G C K 2が反転する。すると、フリップフロップ5 0 1 \_\_ i が期間B 2における動作を開始し、信号G O U T \_\_ i がHレベルになる。信号G O U T \_\_ i は、フリップフロップ5 0 1 \_\_ i - 1にリセット信号として入力され、且つフリップフロップ5 0 1 \_\_ i + 1にスタート信号として入力される。よって、フリップフロップ5 0 1 \_\_ i - 1は、期間C 2における動作を開始し、フリップフロップ5 0 1 \_\_ i + 1は、期間A 2における動作を開始する。その後、信号G C K 1、及び信号G C K 2が再び反転する。すると、フリップフロップ5 0 1 \_\_ i + 1が期間B 1における動作を開始し、信号G O U T \_\_ i + 1がHレベルとなる。信号G O U T \_\_ i + 1は、フリップフロップ5 0 1 \_\_ i にリセット信号として入力される。したがって、フリップフロップ5 0 1 \_\_ i が期間C 2における動作を開始するので、信号G O U T \_\_ i はLレベルとなる。その後、再び信号G O U T \_\_ i - 1がHレベルになるまでは、フリップフロップ5 0 1 \_\_ i は、信号G C K 1及び信号G C K 2が反転するたびに、期間D 2における動作と期間E 2における動作とを繰り返す。

10

## 【0297】

なお、フリップフロップ5 0 1 \_\_ 1では、前の段のフリップフロップの出力信号の代わりに、信号G S Pが回路5 2 0から配線5 1 7を介して入力される。よって、信号G S PがHレベルになると、フリップフロップ5 0 1 \_\_ 1は、期間A 1又は期間A 2における動作を開始する。

## 【0298】

なお、フリップフロップ5 0 1 \_\_ Nでは、次の段のフリップフロップの出力信号の代わりに、信号G R Eが回路5 2 0から配線5 1 8を介して入力される。よって、信号G R EがHレベルになると、フリップフロップ5 0 1 \_\_ Nは、期間C 1又は期間C 2における動作を開始する。

20

## 【0299】

以上のように、本実施の形態のシフトレジスタは、実施の形態1～実施の形態3の半導体装置を用いることによって、当該半導体装置と同様のメリットを得ることが可能である。

## 【0300】

なお、信号G C K 1と信号G C K 2との関係を非平衡にすることが可能である。例えば、図28(A)のタイミングチャートに示すように、信号G C K 1及び信号G C K 2において、Hレベルになる期間がLレベルになる期間よりも短くすることが可能である。こうすることによって、信号G O U T \_\_ 1～G O U T \_\_ Nに、遅延又はなまりなどが生じても、これらの信号がHレベルとなる期間を防止することができる。したがって、本実施の形態のシフトレジスタが表示装置に用いられる場合、複数の行が同時に選択されることを防ぐことができる。ただし、これに限定されず、信号G C K 1、及び/又は、信号G C K 2において、Hレベルになる期間がLレベルになる期間よりも長いことが可能である。

30

## 【0301】

なお、シフトレジスタに多相のクロック信号を入力することが可能である。例えば、図28(B)のタイミングチャートに示すように、M(Mは3以上の自然数)相のクロック信号を用いることが可能である。この場合、信号G O U T \_\_ 1～G O U T \_\_ Nにおいて、ある段においてHレベルとなる期間は、その前後の段においてHレベルとなる期間と重なることが可能となる。したがって、本実施の形態が表示装置に用いられる場合、複数の行が同時に選択されることになる。これにより、他の行の画素へのビデオ信号をプリチャージ電圧として用いることが可能になる。

40

## 【0302】

なお、図28(B)において、M 8であることが好ましい。より好ましくは、M 6であることが好ましい。さらに好ましくは、M 4であることが好ましい。なぜなら、シフトレジスタが表示装置の走査線駆動回路に用いられる場合、Mが大きすぎると、画素に複数の種類のビデオ信号が書き込まれるからである。そして、当該画素に不正なビデオ信号が入力される期間が長くなるので、表示品位が低下する場合があるからである。

## 【0303】

50

なお、図 28 ( B ) と同様に、図 28 ( A ) のタイミングチャートにおいても、多相のクロック信号を用いることが可能である。

【 0 3 0 4 】

なお、配線 5 1 8 と、他の配線（例えば配線 5 1 2、配線 5 1 3、配線 5 1 5 \_\_ 1、配線 5 1 5 \_\_ 2、配線 5 1 6、又は配線 5 1 7）とを一つの共通の配線で構成し、配線 5 1 8 を省略することができる。この場合、フリップフロップ 5 0 1 \_\_ N において、配線 1 1 6 が配線 5 1 2、配線 5 1 3、配線 5 1 5 \_\_ 1、配線 5 1 5 \_\_ 2、配線 5 1 6、又は配線 5 1 7 と接続されることが好ましい。また、他の構成により配線 5 1 8 を省略することも可能である。この場合、フリップフロップ 5 0 1 \_\_ N において、トランジスタ 3 0 3 \_\_ 1 ~ 3 0 3 \_\_ 2、及びトランジスタ 3 0 4 を省略することも可能である。

10

【 0 3 0 5 】

なお、図 29 に示すように、出力信号を分割することが可能である。図 29 の一例では、フリップフロップ 5 0 1 \_\_ 1 ~ 5 0 1 \_\_ N として、各々、図 10 ( E ) の半導体装置が用いられる。そして、フリップフロップ 5 0 1 \_\_ i ( i は 2 ~ N のいずれか ) において、配線 1 1 1、配線 1 1 2、配線 1 1 3、配線 1 1 4、配線 1 1 5 \_\_ 1、配線 1 1 5 \_\_ 2、配線 1 1 6、及び配線 1 1 7 は、各々、配線 5 1 1 \_\_ i、配線 5 1 2、配線 5 1 4、配線 5 1 8 \_\_ i - 1、配線 5 1 5 \_\_ 1、配線 5 1 5 \_\_ 2、配線 5 1 1 \_\_ i + 1、配線 5 1 6 と接続される。こうすることによって、配線 5 1 1 \_\_ 1 ~ 5 1 1 \_\_ N に、画素又はゲート信号線などの負荷が接続される場合でも、次の段のフリップフロップを駆動するための転送信号になまり又は遅延などが生じることがない。よって、シフトレジスタの遅延の影響を低減することができる。ただし、これに限定されず、配線 1 1 4 は、配線 5 1 1 \_\_ i - 1 と接続されることが可能である。又は、配線 1 1 6 は、配線 5 1 7 \_\_ i + 1 と接続されることが可能である。

20

【 0 3 0 6 】

( 実施の形態 5 )

本実施の形態では、表示装置の一例について説明する。

【 0 3 0 7 】

まず、図 30 ( A ) を参照して、液晶表示装置のシステムブロックの一例について説明する。液晶表示装置は、回路 5 3 6 1、回路 5 3 6 2、回路 5 3 6 3 \_\_ 1、回路 5 3 6 3 \_\_ 2、画素を有する画素部 5 3 6 4、回路 5 3 6 5、及び照明装置 5 3 6 6 を有する。画素部 5 3 6 4 には、複数の配線 5 3 7 1 が回路 5 3 6 2 から延伸して配置され、複数の配線 5 3 7 2 が回路 5 3 6 3 \_\_ 1、及び回路 5 3 6 3 \_\_ 2 から延伸して配置されている。そして、複数の配線 5 3 7 1 と複数の配線 5 3 7 2 との交差領域には、各々、液晶素子などの表示素子を有する画素 5 3 6 7 がマトリクス状に配置されている。

30

【 0 3 0 8 】

回路 5 3 6 1 は、ビデオ信号 5 3 6 0 に応じて、回路 5 3 6 2、回路 5 3 6 3 \_\_ 1、回路 5 3 6 3 \_\_ 2、及び回路 5 3 6 5 に、信号、電圧、又は電流などを供給する機能を有し、コントローラ、制御回路、タイミングジェネレータ、電源回路、又はレギュレータなどとして機能することが可能である。本実施の形態では、一例として、回路 5 3 6 1 は、回路 5 3 6 2 に、信号線駆動回路用スタート信号 ( S S P )、信号線駆動回路用クロック信号 ( S C K )、信号線駆動回路用反転クロック信号 ( S C K B )、ビデオ信号用データ ( D A T A )、ラッチ信号 ( L A T ) を供給するものとする。又は、回路 5 3 6 1 は、一例として、回路 5 3 6 3 \_\_ 1、及び回路 5 3 6 3 \_\_ 2 に、走査線駆動回路用スタート信号 ( G S P )、走査線駆動回路用クロック信号 ( G C K )、及び反転走査線駆動回路用クロック信号 ( G C K B ) を供給するものとする。又は、回路 5 3 6 1 は、回路 5 3 6 5 に、バックライト制御信号 ( B L C ) を供給するものとする。ただし、これに限定されず、回路 5 3 6 1 は、他にも様々な信号、様々な電圧、又は様々な電流などを、回路 5 3 6 2、回路 5 3 6 3 \_\_ 1、回路 5 3 6 3 \_\_ 2、及び回路 5 3 6 5 に供給することが可能である。

40

【 0 3 0 9 】

回路 5 3 6 2 は、回路 5 3 6 1 から供給される信号（例えば、 S S P、 S C K、 S C K B

50

、DATA、LAT) に応じて、ビデオ信号を複数の配線5371に出力する機能を有し、信号線駆動回路として機能することが可能である。回路5363\_\_1、及び回路5363\_\_2は、回路5361から供給される信号(GSP、GCK、GCKB) に応じて、走査信号を複数の配線5372に出力する機能を有し、走査線駆動回路として機能することが可能である。回路5365は、回路5361から供給される信号( BLC ) に応じて、照明装置5366に供給する電力の量、又は時間などを制御することによって、照明装置5366の輝度(又は平均輝度)を制御する機能を有し、電源回路として機能することが可能である。

【0310】

なお、複数の配線5371にビデオ信号が入力される場合、複数の配線5371は、信号線、ビデオ信号線、又はソース信号線などとして機能することが可能である。複数の配線5372に走査信号が入力される場合、複数の配線5372は、信号線、走査線、又はゲート信号線などとして機能することが可能である。ただし、これに限定されない。

10

【0311】

なお、回路5363\_\_1、及び回路5363\_\_2のそれぞれに、同じ信号が回路5361から入力される場合、回路5363\_\_1が複数の配線5372に出力する走査信号と、回路5363\_\_2が複数の配線5372に出力する走査信号とは、おおむね等しいタイミングとなる場合が多い。したがって、回路5363\_\_1、及び回路5363\_\_2が駆動する負荷を小さくすることができる。よって、表示装置を大型化することができる。又は、表示装置を高精細にすることができる。又は、回路5363\_\_1、及び回路5363\_\_2が有するトランジスタのチャンネル幅を小さくすることができるので、額縁が狭い表示装置を得ることができる。ただし、これに限定されず、回路5361は、回路5363\_\_1と回路5363\_\_2とに別々の信号を供給することが可能である。

20

【0312】

なお、回路5363\_\_1と回路5363\_\_2とのいずれか一方を省略することが可能である。

【0313】

なお、画素部5364には、容量線、電源線、走査線などの配線を新たに配置することが可能である。そして、回路5361は、これらの配線に信号又は電圧などを出力することが可能である。又は、回路5363\_\_1又は回路5363\_\_2と同様の回路を新たに追加することができ、この新たに追加した回路は、新たに追加した配線に走査信号などの信号を出力することが可能である。

30

【0314】

なお、画素5367が表示素子としてEL素子などの発光素子を有することが可能である。この場合、図30(B)に示すように、表示素子は発光することが可能なので、回路5365、及び照明装置5366は省略されることが可能である。そして、表示素子に電力を供給するために、電源線として機能することが可能な複数の配線5373を画素部5364に配置することが可能である。回路5361は、電源電圧(電圧ANOともいう)を配線5373に供給することが可能である。この配線5373は、画素の色要素別に接続されることが可能であるし、全ての画素に共通して接続されることが可能である。

40

【0315】

なお、図30(B)では、一例として、回路5361は、回路5363\_\_1と回路5363\_\_2とに別々の信号を供給する場合の一例を示す。回路5361は、走査線駆動回路用スタート信号(GSP1)、走査線駆動回路用クロック信号(GCK1)、及び反転走査線駆動回路用クロック信号(GCKB1)などの信号を回路5363\_\_1に供給する。そして、回路5361は、走査線駆動回路用スタート信号(GSP2)、走査線駆動回路用クロック信号(GCK2)、及び反転走査線駆動回路用クロック信号(GCKB2)などの信号を回路5363\_\_2に供給する。この場合、回路5363\_\_1は、複数の配線5372のうち奇数行目の配線のみを走査し、回路5363\_\_2は、複数の配線5372のうち偶数行目の配線のみを走査することが可能になる。よって、回路5363\_\_1、及び回

50

路 5 3 6 3 \_\_ 2 の駆動周波数を小さくできるので、消費電力の低減を図ることができる。又は、1 段分のフリップフロップをレイアウトすることが可能な面積を大きくすることができる。よって、表示装置を高精細にすることができる。又は、表示装置を大型にすることができる。ただし、これに限定されず、図 3 0 ( A ) と同様に、回路 5 3 6 1 は、回路 5 3 6 3 \_\_ 1 と回路 5 3 6 3 \_\_ 2 とに同じ信号を出力することが可能である。

【 0 3 1 6 】

なお、図 3 0 ( B ) と同様に、図 3 0 ( A ) においても、回路 5 3 6 1 は、回路 5 3 6 3 \_\_ 1 と回路 5 3 6 3 \_\_ 2 とに別々の信号を供給することが可能である。

【 0 3 1 7 】

以上、表示装置のシステムブロックの一例についての説明である。

10

【 0 3 1 8 】

次に、表示装置の構成の一例について、図 3 1 ( A )、( B )、( C )、( D )、及び ( E ) を参照して説明する。

【 0 3 1 9 】

図 3 1 ( A ) では、画素部 5 3 6 4 に信号を出力する機能を有する回路 ( 例えば、回路 5 3 6 2、回路 5 3 6 3 \_\_ 1、及び回路 5 3 6 3 \_\_ 2 など ) は、画素部 5 3 6 4 と同じ基板 5 3 8 0 に形成される。そして、回路 5 3 6 1 は、画素部 5 3 6 4 とは別の基板に形成される。こうして、外部部品の数が減るので、コストの低減を図ることができる。又は、基板 5 3 8 0 に入力される信号又は電圧の数が減るので、基板 5 3 8 0 と、外部部品との接続数を減らすことができる。よって、信頼性の向上、又は歩留まりの向上を図ることができる。

20

【 0 3 2 0 】

なお、回路が画素部 5 3 6 4 とは別の基板に形成される場合、当該基板は、TAB ( Tape Automated Bonding ) 方式によって FPC ( Flexible Printed Circuit ) に実装されることが可能である。又は、当該基板は、COG ( Chip on Glass ) 方式によって画素部 5 3 6 4 と同じ基板 5 3 8 0 に実装することが可能である。

【 0 3 2 1 】

なお、回路が画素部 5 3 6 4 とは別の基板に形成される場合、当該基板には、単結晶半導体を用いたトランジスタを形成することが可能である。したがって、当該基板に形成される回路は、広範囲で駆動周波数を設定することができる。例えば駆動周波数を高くすることにより、画素部 5 3 6 4 に配置する画素を増やすことができる ( 解像度を高くすることができる )。駆動電圧を小さくすることにより、消費電力を低減することができる。また、当該基板に形成される回路は、駆動電圧を大きくすることができるので、表示素子として駆動電圧が大きい表示素子を用いることができる。また、当該基板に形成される回路は、出力信号のばらつきを低減することができる。

30

【 0 3 2 2 】

なお、外部回路からは、入力端子 5 3 8 1 を介して信号、電圧、又は電流などが入力される場合が多い。

【 0 3 2 3 】

図 3 1 ( B ) では、回路 5 3 6 3 \_\_ 1 及び回路 5 3 6 3 \_\_ 2 の駆動周波数は、回路 5 3 6 1 又は回路 5 3 6 2 の駆動周波数よりも低い場合が多く、画素部に形成されるトランジスタと同じ工程で形成されるトランジスタを回路 5 3 6 3 \_\_ 1、及び回路 5 3 6 3 \_\_ 2 に用いることができるので、回路 5 3 6 3 \_\_ 1、及び回路 5 3 6 3 \_\_ 2 は、画素部 5 3 6 4 と同じ基板 5 3 8 0 に形成される。そして、回路 5 3 6 1、及び回路 5 3 6 2 は、画素部 5 3 6 4 とは別の基板に形成される。こうして、移動度が小さいトランジスタによって、基板 5 3 8 0 に形成される回路を構成することが可能になる。よって、トランジスタの半導体層として、非晶質半導体、微結晶半導体、有機半導体、又は酸化物半導体などを用いることが可能になる。したがって、表示装置の大型化、工程数の削減、コストの低減、又は歩留まりの向上などを行うことができる。

40

50

## 【0324】

なお、図31(C)に示すように、回路5362の一部(回路5362a)が画素部5364と同じ基板5380に形成され、回路5362の残りの部分(回路5362b)が画素部5364とは別の基板に形成されることが可能である。回路5362aは、移動度が低いトランジスタによって構成することが可能な回路(例えば、シフトレジスタ、セレクトタ、スイッチなど)を有する場合が多い。そして、回路5362bは、移動度が高く、且つ特性ばらつきが小さいトランジスタによって構成することが好ましい回路(例えば、シフトレジスタ、ラッチ回路、バッファ回路、DA変換回路、AD変換回路など)を有する場合が多い。こうすることによって、図31(B)と同様に、トランジスタの半導体層として、例えば非晶質半導体、微結晶半導体、有機半導体、又は酸化物半導体などを用いることが可能となり、さらに外部部品の削減を図ることができる。

10

## 【0325】

図31(D)では、画素部5364に信号を出力する機能を有する回路(例えば、回路5362、回路5363\_\_1、及び回路5363\_\_2など)、及びこれらの回路を制御する機能を有する回路(例えば、回路5361)は、画素部5364とは別の基板に形成される。こうして、画素部と、その周辺回路とを別々の基板に形成することが可能になるので、歩留まりの向上を図ることができる。

## 【0326】

なお、図31(D)と同様に、図31(A)~(C)においても、回路5363\_\_1、及び回路5363\_\_2を画素部5364とは別の基板に形成することが可能である。

20

## 【0327】

図31(E)では、回路5361の一部(回路5361a)が画素部5364と同じ基板5380に形成され、残りの回路5361(回路5361b)が画素部5364とは別の基板に形成される。回路5361aは、移動度が小さいトランジスタによって構成することが可能な回路(例えば、スイッチ、セレクトタ、レベルシフトなど)を有する場合が多い。そして、回路5361bは、移動度が高く、ばらつきが小さいトランジスタを用いて構成することが好ましい回路(例えば、シフトレジスタ、タイミングジェネレータ、オシレータ、レギュレータ、又はアナログバッファなど)を有する場合が多い。

## 【0328】

なお、図31(A)~(D)においても、回路5361aを画素部5364と同じ基板に形成し、回路5361bを画素部5364とは別の基板に形成することが可能である。

30

## 【0329】

ここで、回路5363\_\_1、及び回路5363\_\_2として、実施の形態1~実施の形態4の半導体装置又はシフトレジスタを用いることが可能である。この場合、回路5363\_\_1、及び回路5363\_\_2と画素部とが同じ基板に形成されることによって、当該基板に形成される全てのトランジスタの極性をNチャネル型又はPチャネル型とすることが可能である。したがって、工程数の削減、歩留まりの向上、信頼性の向上、又はコストの削減を図ることができる。特に、全てのトランジスタの極性がNチャネル型である場合には、トランジスタの半導体層として、非晶質半導体、微結晶半導体、有機半導体、又は酸化物半導体などを用いることが可能になる。よって、表示装置の大型化、コストの低減、又は歩留まりの向上などを行うことができる。

40

## 【0330】

又は、実施の形態1~実施の形態4の半導体装置、又はシフトレジスタは、トランジスタのチャネル幅を小さくすることができる。よって、レイアウト面積を小さくすることができるので、額縁を小さくすることができる。又は、レイアウト面積を小さくすることができるので、解像度を高くすることができる。

## 【0331】

又は、実施の形態1~実施の形態4の半導体装置、又はシフトレジスタは、寄生容量を小さくすることができる。よって、消費電力を低減することができる。又は、外部回路の電流能力を小さくすることができる。又は、外部回路のサイズ、又は当該外部回路を有する

50

表示装置のサイズを小さくすることができる。

【0332】

なお、非晶質半導体、微結晶半導体、有機半導体、又は酸化物半導体などを半導体層として用いるトランジスタは、閾値電圧の増加、又は移動度の低下などの特性劣化を生じる場合が多い。しかし、実施の形態1～実施の形態4の半導体装置又はシフトレジスタは、トランジスタの特性劣化を抑制することができるので、表示装置の寿命を長くすることができる。

【0333】

なお、回路5362の一部として、実施の形態1～実施の形態4の半導体装置、又はシフトレジスタを用いることが可能である。例えば、回路5362aは、実施の形態1～実施の形態4の半導体装置、又はシフトレジスタを有することが可能である。

10

【0334】

(実施の形態6)

本実施の形態では、信号線駆動回路の一例について説明する。なお、信号線駆動回路を半導体装置、又は信号生成回路と示すことが可能である。

【0335】

信号線駆動回路の一例について、図32(A)を参照して説明する。信号線駆動回路は、回路602\_1～602\_Nという複数の回路と、回路600と、回路601とを有する。そして、回路602\_1～602\_Nは、各々、トランジスタ603\_1～603\_k (kは2以上の自然数)という複数のトランジスタを有する。トランジスタ603\_1～603\_kは、Nチャンネル型であるものとする。ただし、これに限定されず、トランジスタ603\_1～603\_kは、Pチャンネル型とすることが可能であるし、CMOS型のスイッチとすることが可能である。

20

【0336】

信号線駆動回路の接続関係について、回路602\_1を例にして説明する。トランジスタ603\_1～603\_kの第1端子は、配線605\_1と接続される。トランジスタ603\_1～603\_kの第2端子は、各々、配線S1～Skと接続される。トランジスタ603\_1～603\_kのゲートは、各々、配線604\_1～604\_kと接続される。例えば、トランジスタ603\_1の第1端子は、配線605\_1と接続され、トランジスタ603\_1の第2端子は、配線S1と接続され、トランジスタ603\_1のゲートは、配線604\_1と接続される。

30

【0337】

回路600は、配線604\_1～604\_kを介して、信号を回路602\_1～602\_Nに供給する機能を有し、シフトレジスタ、又はデコーダなどとして機能することが可能である。当該信号は、デジタル信号である場合が多く、選択信号として機能することが可能である。そして、配線604\_1～604\_kは、信号線として機能することが可能である。

【0338】

回路601は、信号を回路602\_1～602\_Nに出力する機能を有し、ビデオ信号生成回路などとして機能することが可能である。例えば、回路601は、配線605\_1を介して信号を回路602\_1に供給する。同時に、配線605\_2を介して信号を回路602\_2に供給する。当該信号は、アナログ信号である場合が多く、ビデオ信号として機能することが可能である。そして、配線605\_1～605\_Nは、信号線として機能することが可能である。

40

【0339】

回路602\_1～602\_Nは、回路601の出力信号を、どの配線に出力するのを選択する機能を有し、セレクト回路として機能することが可能である。例えば、回路602\_1は、回路601が配線605\_1に出力する信号を、配線S1～Skのうちどの配線に出力するのを選択する機能を有する。

【0340】

50

トランジスタ 603\_\_1 ~ 603\_\_N は、各々、回路 600 の出力信号に応じて、配線 605\_\_1 と、配線 S1 ~ Sk との導通状態を制御する機能を有し、スイッチとして機能する。

【0341】

次に、図 32 (A) の信号線駆動回路の動作について、図 32 (B) のタイミングチャートを参照して説明する。図 32 (B) には、配線 604\_\_1 に入力される信号 614\_\_1、配線 604\_\_2 に入力される信号 614\_\_2、配線 604\_\_k に入力される信号 614\_\_k、配線 605\_\_1 に入力される信号 615\_\_1、及び配線 605\_\_2 に入力される信号 615\_\_2 の一例を示す。

【0342】

なお、信号線駆動回路の 1 動作期間は、表示装置における 1 ゲート選択期間に対応する。1 ゲート選択期間とは、ある行に属する画素が選択され、当該画素にビデオ信号を書き込むことが可能な期間のことをいう。

【0343】

なお、1 ゲート選択期間は、期間 T0、及び期間 T1 ~ 期間 Tk に分割される。期間 T0 は、選択された行に属する画素にプリチャージ用の電圧を同時に印加するための期間であり、プリチャージ期間として機能することが可能である。期間 T1 ~ Tk は、各々、選択された行に属する画素にビデオ信号を書き込むための期間であり、書き込み期間として機能することが可能である。

【0344】

なお、便宜上、回路 602\_\_1 の動作を例にして、信号線駆動回路の動作を説明する。

【0345】

まず、期間 T0 において、回路 600 は、配線 604\_\_1 ~ 604\_\_k に H レベルの信号を出力する。すると、トランジスタ 603\_\_1 ~ 603\_\_k がオンするので、配線 605\_\_1 と、配線 S1 ~ Sk とが導通状態となる。このとき、回路 601 は、配線 605\_\_1 にプリチャージ電圧 Vp を供給しているので、プリチャージ電圧 Vp は、トランジスタ 603\_\_1 ~ 603\_\_k を介して、配線 S1 ~ Sk にそれぞれ出力される。そして、プリチャージ電圧 Vp は、選択された行に属する画素に書き込まれるので、選択された行に属する画素がプリチャージされる。

【0346】

次に、期間 T1 において、回路 600 は、H レベルの信号を配線 604\_\_1 に出力する。すると、トランジスタ 603\_\_1 がオンするので、配線 605\_\_1 と配線 S1 とが導通状態となる。そして、配線 605\_\_1 と配線 S2 ~ Sk とが非導通状態となる。このとき、回路 601 は、信号 Data (S1) を配線 605\_\_1 に出力しているとする、信号 Data (S1) は、トランジスタ 603\_\_1 を介して、配線 S1 に出力される。こうして、信号 Data (S1) は、配線 S1 と接続される画素のうち、選択された行に属する画素に書き込まれる。

【0347】

次に、期間 T2 において、回路 600 は、H レベルの信号を配線 604\_\_2 に出力する。すると、トランジスタ 603\_\_2 がオンするので、配線 605\_\_2 と配線 S2 とが導通状態となる。そして、配線 605\_\_1 と配線 S1 とが非導通状態となり、配線 605\_\_1 と配線 S3 ~ Sk とが非導通状態のままとなる。このとき、回路 601 は、信号 Data (S2) を配線 605\_\_1 に出力しているとする、信号 Data (S2) は、トランジスタ 603\_\_2 を介して、配線 S2 に出力される。こうして、信号 Data (S1) は、配線 S1 と接続される画素のうち、選択された行に属する画素に書き込まれる。

【0348】

その後、期間 Tk まで、回路 600 は、配線 604\_\_1 ~ 604\_\_k に H レベルの信号を順に出力するので、期間 T1 及び期間 T2 と同様に、期間 T3 から期間 Tk まで、回路 600 は、配線 604\_\_3 ~ 604\_\_k に H レベルの信号を順に出力する。よって、トランジスタ 603\_\_3 ~ 603\_\_k が順にオンするので、回路 601 から出力される信号は、

10

20

30

40

50

配線  $S_3 \sim S_k$  に順に出力される。こうして、選択された行に属する画素に、信号を順に書き込むことが可能になる。

【0349】

以上、信号線駆動回路の一例について説明した。本実施の形態の信号線駆動回路は、セレクトアとして機能する回路を有するので、信号の数、又は配線の数減らすことができる。又は、画素にビデオ信号を書き込む前（期間  $T_0$ ）に、プリチャージを行うための電圧を画素に書き込むので、ビデオ信号の書き込み時間を短くすることができる。したがって、表示装置の大型化、表示装置の高精細化を図ることができる。ただし、これに限定されず、期間  $T_0$  を省略し、画素にプリチャージしないことが可能である。

【0350】

なお、 $k$  が大きすぎると、画素への書き込み時間が短くなるので、ビデオ信号の画素への書き込みが時間内に終了しない場合がある。したがって、 $k = 6$  であることが好ましい。より好ましくは  $k = 3$  であることが好ましい。さらに好ましくは  $k = 2$  であることが好ましい。

【0351】

特に、画素の色要素が  $n$  個に分割される場合、 $k = n$  とすることが可能である。例えば、画素の色要素が赤（R）と緑（G）と青（B）との三つに分割される場合、 $k = 3$  であることが可能である。この場合、1ゲート選択期間は、期間  $T_0$ 、期間  $T_1$ 、期間  $T_2$ 、期間  $T_3$  に分割される。そして、期間  $T_1$ 、期間  $T_2$ 、期間  $T_3$  では、各々、赤（R）の画素、緑（G）の画素、青（B）の画素にビデオ信号を書き込むことが可能である。ただし、これに限定されず、期間  $T_1$ 、期間  $T_2$ 、期間  $T_3$  の順番は任意に設定することが可能である。

【0352】

特に、画素が  $n$ （ $n$  は自然数）個のサブ画素（以下サブピクセル、又は副画素ともいう）に分割される場合、 $k = n$  とすることが可能である。例えば、画素が2個のサブ画素に分割される場合、 $k = 2$  であることが可能である。この場合、1ゲート選択期間は、期間  $T_0$ 、期間  $T_1$ 、期間  $T_2$  に分割される。そして、期間  $T_1$  では、2個のサブ画素の一方にビデオ信号を書き込み、期間  $T_2$  では、2個のサブ画素の他方にビデオ信号を書き込むことが可能である。

【0353】

なお、回路 600、及び回路 602\_\_1 ~ 602\_\_N の駆動周波数は、回路 601 と比較して低い場合が多いので、回路 600、及び回路 602\_\_1 ~ 602\_\_N は、画素部と同じ基板に形成することが可能である。こうして、画素部が形成される基板と、外部回路との接続数を減らすことができるので、歩留まりの向上、又は信頼性の向上などを行うことができる。さらに、図 31（A）乃至（E）のように、走査線駆動回路も画素部と同じ基板に形成されることによって、さらに外部回路との接続数を減らすことができる。

【0354】

なお、回路 600 として、実施の形態 1 ~ 実施の形態 4 の半導体装置又はシフトレジスタを用いることが可能である。この場合、回路 600 が有する全てのトランジスタの極性を N チャネル型、又は P チャネル型とすることが可能である。したがって、工程数の削減、歩留まりの向上、又はコストの削減を行うことができる。

【0355】

なお、回路 600 だけでなく、回路 602\_\_1 ~ 602\_\_N が有する全てのトランジスタの極性も N チャネル型、又は P チャネル型とすることが可能である。したがって、回路 600、及び回路 602\_\_1 ~ 602\_\_N が、画素部と同じ基板に形成される場合、工程数の削減、歩留まりの向上、又はコストの削減を行うことができる。特に、全てのトランジスタの極性を N チャネル型とすることによって、トランジスタの半導体層として、例えば非晶質半導体、微結晶半導体、有機半導体、又は酸化物半導体などを用いることができる。

【0356】

10

20

30

40

50

## (実施の形態7)

本実施の形態においては、液晶表示装置に適用できる画素の構成及び画素の動作について説明する。

## 【0357】

図33(A)は、画素の一例を示す。画素3020は、トランジスタ3021、液晶素子3022、及び容量素子3023を有する。そして、トランジスタ3021の第1端子は、配線3031と接続され、トランジスタ3021の第2端子は、液晶素子3022の一方の電極及び容量素子3023の一方の電極と接続され、トランジスタ3021のゲートは、配線3032と接続される。液晶素子3022の他方の電極は、電極3034と接続され、容量素子3023の他方の電極は、配線3033と接続される。

10

## 【0358】

配線3031には、一例として、ビデオ信号が入力されることが可能である。配線3032には、一例として、走査信号、選択信号、又はゲート信号が入力されることが可能である。配線3033には、一例として、一定の電圧が供給されることが可能である。電極3034には、一例として、一定の電圧が供給されることが可能である。ただし、これに限定されず、配線3031にはプリチャージ電圧が供給されることによって、ビデオ信号の書き込み時間を短くすることが可能である。又は、配線3033には信号が入力されることによって、液晶素子3022に印加される電圧を制御することが可能である。又は、電極3034に信号が入力されることによって、フレーム反転駆動を実現することが可能である。

20

## 【0359】

なお、配線3031は、信号線、ビデオ信号線、又はソース信号線として機能することが可能である。配線3032は、信号線、走査線、又はゲート信号線として機能することが可能である。配線3033は、電源線、又は容量線として機能することが可能である。電極3034は、共通電極、又は対向電極として機能することが可能である。ただし、これに限定されず、配線3031、配線3032に、電圧が供給される場合、これらの配線は、電源線として機能することが可能である。又は、配線3033に信号が入力される場合、配線3033は信号線として機能することが可能である。

## 【0360】

トランジスタ3021は、配線3031と液晶素子3022の一方の電極との導通状態を制御することによって、画素にビデオ信号を書き込むタイミングを制御する機能を有し、スイッチとして機能することが可能である。容量素子3023は、液晶素子3022の一方の電極と、配線3033との間の電位差を保持し、液晶素子3022に印加される電圧を一定に保持する機能を有し、保持容量として機能する。ただし、これに限定されない。

30

## 【0361】

図33(B)には、図33(A)の画素の動作を説明するためのタイミングチャートの一例を示す。図33(B)には、信号3042<sub>j</sub> (jは自然数)、信号3042<sub>j+1</sub>、信号3041<sub>i</sub>、信号3041<sub>i+1</sub>、及び電圧3043を示す。そして、図33(B)には、第k (kは自然数)フレームと、第k+1フレームを示す。なお、信号3042<sub>j</sub>、信号3042<sub>j+1</sub>、信号3041<sub>i</sub>、信号3041<sub>i+1</sub>、及び電圧3043は、各々、j行目の配線3032に入力される信号、j+1行目の配線3032に入力される信号、i列目の配線3031に入力される信号、i+1列目の配線3031に入力される信号、配線3033に供給される電圧の一例である。

40

## 【0362】

j行i列目に属する画素3020の動作について説明する。信号3042<sub>j</sub>がHレベルになると、トランジスタ3021がオンする。よって、i列目の配線3031と液晶素子3022の一方の電極とが導通状態となるので、信号3041<sub>j</sub>がトランジスタ3021を介して液晶素子3022の一方の電極に入力される。そして、容量素子3023は、このときの液晶素子3022の一方の電極の電位と、配線3033の電位との電位差を保持する。よって、その後、再び信号3042<sub>j</sub>がHレベルになるまで、液晶素子302

50

2に印加される電圧は一定となる。そして、液晶素子3022は、印加される電圧に応じた階調を表現する。

【0363】

なお、図33(B)には、正極性の信号と負極性の信号とが、1行選択期間毎に交互に配線3031に入力される場合の一例を示す。正極性の信号とは、電位が基準の値(例えば電極3034の電位)よりも高い信号のことであり、負極性の信号とは、電位が基準の値(例えば電極3034の電位)よりも低い信号のことであり、ただし、これに限定されず、配線3031に入力される信号は、1フレーム期間中、同じ極性であることが可能である。

【0364】

なお、図33(B)には、信号3041<sub>i</sub>の極性と信号3041<sub>i+1</sub>の極性とが互いに異なる場合の一例を示す。ただし、これに限定されず、信号3041<sub>i</sub>の極性と信号3041<sub>i+1</sub>の極性とは同じであることが可能である。

【0365】

なお、図33(B)には、信号3042<sub>j</sub>がHレベルとなる期間と、信号3042<sub>j+1</sub>がHレベルになる期間とは、重ならない場合の一例を示した。ただし、これに限定されず、図33(C)に示すように、信号3042<sub>j</sub>がHレベルとなる期間と、信号3042<sub>j+1</sub>がHレベルになる期間とは重なることが可能である。この場合、配線3031には、1フレーム期間中、同じ極性の信号が供給されることが好ましい。こうすることによって、j行目の画素へ書き込まれる信号3041<sub>j</sub>を用いて、j+1行目の画素をプリチャージすることができる。こうして、画素へのビデオ信号の書き込み時間を短くすることができる。よって、表示装置を高精細にすることができる。又は、表示装置の表示部を大きくすることができる。又は、1フレーム期間において、配線3031に同じ極性の信号が入力されるので、消費電力を削減することができる。

【0366】

なお、図34(A)の画素構成と、図33(C)のタイミングチャートとを組み合わせることによって、ドット反転駆動を実現することができる。図34(A)の画素構成では、画素3020(i, j)は、配線3031<sub>i</sub>と接続される。一方、画素3020(i, j+1)は、配線3031<sub>i+1</sub>と接続される。つまり、i列目に属する画素は、1行ずつ交互に、配線3031<sub>i</sub>と、配線3031<sub>i+1</sub>と接続される。こうして、i列目に属する画素は、1行ずつ交互に、正極性の信号と負極性の信号とが書き込まれるので、ドット反転駆動を実現することができる。ただし、これに限定されず、i列目に属する画素は、複数行(例えば2行又は3行)ずつ交互に、配線3031<sub>i</sub>と、配線3031<sub>i+1</sub>と接続されることが可能である。

【0367】

なお、画素構成としては、サブピクセル構造を用いることが可能である。図34(B)、及び(C)には、画素を二つのサブ画素に分割する場合の構成を示す。そして、図34(B)には、1S+2G(例えば1サブ画素あたり1つの信号線と、2つの走査線を用いるもの)と呼ばれるサブピクセル構造を示し、図34(C)には、2S+1G(例えば1サブ画素あたり2つの信号線と、1つの走査線を用いるもの)と呼ばれるサブピクセル構造を示す。サブ画素3020A及びサブ画素3020Bは、画素3020に対応する。トランジスタ3021A及びトランジスタ3021Bは、トランジスタ3021に対応する。液晶素子3022A及び液晶素子3022Bは、液晶素子3022に対応する。容量素子3023A及び容量素子3023Bは、容量素子3023に対応する。配線3031A及び配線3031Bは、配線3031に対応する。配線3032A及び配線3032Bは、配線3032に対応する。

【0368】

ここで、本実施の形態の画素と、実施の形態1~実施の形態6の半導体装置、シフトレジスタ、表示装置、又は信号線駆動回路とを組み合わせることによって、様々なメリットを得ることができる。例えば、画素として、サブピクセル構造を用いる場合、表示装置を駆

10

20

30

40

50

動するために必要な信号の数が増えてしまう。このため、ゲート信号線の数、又はソース信号線の数が増えてしまう。この結果、画素部が形成される基板と、外部回路との接続数が大幅に増えてしまう場合がある。しかし、ゲート信号線の数が増えても、実施の形態 7 に示すように、走査線駆動回路を画素部と同じ基板に形成することが可能である。したがって、画素部が形成される基板と、外部回路との接続数を大幅に増やすことなく、サブピクセル構造の画素を用いることができる。又は、ソース信号線の数が増えても、実施の形態 6 の信号線駆動回路を用いることによって、ソース信号線の数を減らすことができる。したがって、画素部が形成される基板と、外部回路との接続数を大幅に増やすことなく、サブピクセル構造の画素を用いることができる。

【0369】

又は、容量線に信号を入力する場合、画素部が形成される基板と、外部回路との接続数が大幅に増えてしまう場合がある。そこで、容量線に、実施の形態 1 ~ 実施の形態 5 の半導体装置又はシフトレジスタを用いて信号を供給することが可能である。そして、実施の形態 1 ~ 実施の形態 5 の半導体装置又はシフトレジスタは、画素部と同じ基板に形成することが可能である。したがって、画素部が形成される基板と、外部回路との接続数を大幅に増やすことなく、容量線に信号を入力することができる。

【0370】

又は、交流駆動を用いる場合、画素へのビデオ信号の書き込み時間が短くなってしまふ。この結果、画素へのビデオ信号の書き込み時間が足りなくなってしまう場合がある。同様に、サブピクセル構造の画素を用いる場合、画素へのビデオ信号の書き込み時間が短くなる。この結果、画素へのビデオ信号の書き込み時間が足りなくなってしまう場合がある。そこで、実施の形態 6 の信号線駆動回路を用いて、画素にビデオ信号を書き込むことが可能である。この場合、画素にビデオ信号を書き込む前に、画素にプリチャージ用の電圧を書き込むので、短い時間で画素にビデオ信号を書き込むことができる。又は、図 28 (B) に示すように、ある行が選択される期間と、別の行が選択される期間とを重ねることによって、別の行のビデオ信号をプリチャージ用の電圧として用いることが可能である。

【0371】

(実施の形態 8)

本実施の形態では、表示装置の一例について、図 35 (A)、(B)、及び (C) を参照して説明する。なお、ここでは一例として液晶表示装置について説明する。

【0372】

図 35 (A) は、表示装置の上面図の一例である。基板 5391 に、駆動回路 5392 と画素部 5393 とが形成されている。駆動回路 5392 の一例としては、走査線駆動回路、又は信号線駆動回路などがある。例えば液晶表示装置の場合、画素部 5393 は画素を有し、画素は、駆動回路 5392 の出力信号に応じて液晶素子に印加される電圧が設定される。

【0373】

図 35 (B) には、図 35 (A) の A - B 断面の一例を示す。そして、図 35 (B) には、基板 5400 と、基板 5400 の上に形成される導電層 5401 と、導電層 5401 を覆うように形成される絶縁層 5402 と、導電層 5401 及び絶縁層 5402 の上に形成される半導体層 5403 a と、半導体層 5403 a の上に形成される半導体層 5403 b と、半導体層 5403 b の上及び絶縁層 5402 の上に形成される導電層 5404 と、絶縁層 5402 の上及び導電層 5404 の上に形成され、開口部を有する絶縁層 5405 と、絶縁層 5405 の上及び絶縁層 5405 の開口部に形成される導電層 5406 と、絶縁層 5405 の上及び導電層 5406 の上に配置される絶縁層 5408 と、絶縁層 5405 の上に形成される液晶層 5407 と、液晶層 5407 の上及び絶縁層 5408 の上に形成される導電層 5409 と、導電層 5409 の上に形成される基板 5410 とを示す。

【0374】

導電層 5401 は、ゲート電極として機能することが可能である。絶縁層 5402 は、ゲート絶縁膜として機能することが可能である。導電層 5404 は、配線、トランジスタの

10

20

30

40

50

電極、又は容量素子の電極などとして機能することが可能である。絶縁層 5 4 0 5 は、層間膜、又は平坦化膜として機能することが可能である。導電層 5 4 0 6 は、配線、画素電極、又は反射電極として機能することが可能である。絶縁層 5 4 0 8 は、シール材として機能することが可能である。導電層 5 4 0 9 は、対向電極、又は共通電極として機能することが可能である。

【0375】

ここで、駆動回路 5 3 9 2 と、導電層 5 4 0 9 との間には、寄生容量が生じることがある。この結果、駆動回路 5 3 9 2 の出力信号又は各ノードの電位に、なまり又は遅延などが生じてしまう。又は、消費電力が大きくなってしまう。しかし、図 3 5 ( B ) に示すように、駆動回路 5 3 9 2 の上に、シール材として機能することが可能な絶縁層 5 4 0 8 を形成することによって、駆動回路 5 3 9 2 と、導電層 5 4 0 9 との間に生じる寄生容量を低減することができる。なぜなら、シール材の誘電率は、液晶層の誘電率よりも低い場合が多いからである。したがって、駆動回路 5 3 9 2 の出力信号又は各ノードの電位のなまり又は遅延を低減することができる。又は、駆動回路 5 3 9 2 の消費電力を低減することができる。

10

【0376】

なお、図 3 5 ( C ) に示すように、駆動回路 5 3 9 2 の一部の上に、シール材として機能することが可能な絶縁層 5 4 0 8 が形成されることが可能である。このような場合でも、駆動回路 5 3 9 2 と、導電層 5 4 0 9 との間に生じる寄生容量を低減することができるので、駆動回路 5 3 9 2 の出力信号又は各ノードの電位のなまり又は遅延を低減することができる。ただし、これに限定されず、駆動回路 5 3 9 2 の上に、シール材として機能することが可能な絶縁層 5 4 0 8 が形成されていないことが可能である。

20

【0377】

なお、表示素子は、液晶素子に限定されず、EL素子、又は電気泳動素子などの様々な表示素子を用いることが可能である。

【0378】

以上、本実施の形態では、表示装置の断面構造の一例について説明した。このような構造と、実施の形態 1 ~ 実施の形態 4 の半導体装置又はシフトレジスタとを組み合わせることが可能である。例えば、トランジスタの半導体層として、非晶質半導体、微結晶半導体、有機半導体、又は酸化物半導体などを用いる場合、トランジスタのチャンネル幅が大きくなる場合が多い。しかし、本実施の形態のように、駆動回路の寄生容量を小さくできると、トランジスタのチャンネル幅を小さくすることができる。よって、レイアウト面積の縮小を図ることができるので、表示装置の額縁を狭くすることができる。又は、表示装置を高精細にすることができる。

30

【0379】

(実施の形態 9)

本実施の形態では、トランジスタの構造の一例について図 3 6 ( A )、( B )、及び ( C ) を参照して説明する。

【0380】

図 3 6 ( A ) は、表示装置の構造の一例を示す図であり、また、トップゲート型のトランジスタの構造の一例を示す図である。図 3 6 ( B ) は、表示装置の構造の一例を示す図であり、また、ボトムゲート型のトランジスタの構造の一例、又は表示装置の構造の一例を示す図である。図 3 6 ( C ) は、半導体基板を用いて作製されるトランジスタの構造の一例を示す図である。

40

【0381】

図 3 6 ( A ) のトランジスタの一例は、絶縁層 5 2 6 1 を挟んで基板 5 2 6 0 の上に形成され、領域 5 2 6 2 a、領域 5 2 6 2 b、領域 5 2 6 2 c、領域 5 2 6 2 d、及び 5 2 6 2 e を有する半導体層 5 2 6 2 と、半導体層 5 2 6 2 を覆うように形成される絶縁層 5 2 6 3 と、半導体層 5 2 6 2 及び絶縁層 5 2 6 3 の上に形成される導電層 5 2 6 4 と、絶縁層 5 2 6 3 及び導電層 5 2 6 4 の上に形成され、開口部を有する絶縁層 5 2 6 5 と、絶縁

50

層 5 2 6 5 の上及び絶縁層 5 2 6 5 の開口部に形成される導電層 5 2 6 6 と、を有する。

【 0 3 8 2 】

図 3 6 ( B ) のトランジスタの一例は、基板 5 3 0 0 の上に形成される導電層 5 3 0 1 と、導電層 5 3 0 1 を覆うように形成される絶縁層 5 3 0 2 と、導電層 5 3 0 1 及び絶縁層 5 3 0 2 の上に形成される半導体層 5 3 0 3 a と、半導体層 5 3 0 3 a の上に形成される半導体層 5 3 0 3 b と、半導体層 5 3 0 3 b の上及び絶縁層 5 3 0 2 の上に形成される導電層 5 3 0 4 と、絶縁層 5 3 0 2 の上及び導電層 5 3 0 4 の上に形成され、開口部を有する絶縁層 5 3 0 5 と、絶縁層 5 3 0 5 の上及び絶縁層 5 3 0 5 の開口部に形成される導電層 5 3 0 6 と、を有する。

【 0 3 8 3 】

図 3 6 ( C ) のトランジスタの一例は、領域 5 3 5 3 及び領域 5 3 5 5 を有する半導体基板 5 3 5 2 と、半導体基板 5 3 5 2 の上に形成される絶縁層 5 3 5 6 と、半導体基板 5 3 5 2 の上に形成される絶縁層 5 3 5 4 と、絶縁層 5 3 5 6 の上に形成される導電層 5 3 5 7 と、絶縁層 5 3 5 4、絶縁層 5 3 5 6、及び導電層 5 3 5 7 の上に形成され、開口部を有する絶縁層 5 3 5 8 と、絶縁層 5 3 5 8 の上及び絶縁層 5 3 5 8 の開口部に形成される導電層 5 3 5 9 とを有する。こうして、領域 5 3 5 0 と領域 5 3 5 1 とに、各々、トランジスタが作製される。

【 0 3 8 4 】

なお、本実施の形態におけるトランジスタを用いて表示装置を構成する場合、例えば図 3 6 ( A ) に示すように、導電層 5 2 6 6 の上及び絶縁層 5 2 6 5 の上に形成され、開口部を有する絶縁層 5 2 6 7 と、絶縁層 5 2 6 7 の上及び絶縁層 5 2 6 7 の開口部に形成される導電層 5 2 6 8 と、絶縁層 5 2 6 7 の上及び導電層 5 2 6 8 の上に形成され、開口部を有する絶縁層 5 2 6 9 と、絶縁層 5 2 6 9 の上及び絶縁層 5 2 6 9 の開口部に形成される発光層 5 2 7 0 と、絶縁層 5 2 6 9 の上及び発光層 5 2 7 0 の上に形成される導電層 5 2 7 1 と、を形成することが可能である。

【 0 3 8 5 】

また、図 3 6 ( B ) に示すように、絶縁層 5 3 0 5 の上及び導電層 5 3 0 6 の上に配置される液晶層 5 3 0 7 と、液晶層 5 3 0 7 の上に形成される導電層 5 3 0 8 と、を形成することが可能である。

【 0 3 8 6 】

絶縁層 5 2 6 1 は、下地膜として機能することが可能である。絶縁層 5 3 5 4 は、素子間分離層（例えばフィールド酸化膜）として機能する。絶縁層 5 2 6 3、絶縁層 5 3 0 2、絶縁層 5 3 5 6 は、ゲート絶縁膜として機能することが可能である。導電層 5 2 6 4、導電層 5 3 0 1、導電層 5 3 5 7 は、ゲート電極として機能することが可能である。絶縁層 5 2 6 5、絶縁層 5 2 6 7、絶縁層 5 3 0 5、及び絶縁層 5 3 5 8 は、層間膜、又は平坦化膜として機能することが可能である。導電層 5 2 6 6、導電層 5 3 0 4、及び導電層 5 3 5 9 は、配線、トランジスタの電極、又は容量素子の電極などとして機能することが可能である。導電層 5 2 6 8、及び導電層 5 3 0 6 は、画素電極、又は反射電極などとして機能することが可能である。絶縁層 5 2 6 9 は、隔壁として機能することが可能である。導電層 5 2 7 1、及び導電層 5 3 0 8 は、対向電極、又は共通電極などとして機能することが可能である。

【 0 3 8 7 】

基板 5 2 6 0、及び基板 5 3 0 0 の一例としては、ガラス基板、石英基板、半導体基板（例えば単結晶基板（例えばシリコン基板）、又は単結晶基板）、SOI 基板、プラスチック基板、金属基板、ステンレス基板、ステンレス・スチル・ホイルを有する基板、タンゲステン基板、タンゲステン・ホイルを有する基板又は可撓性基板などがある。ガラス基板の一例としては、バリウムホウケイ酸ガラス、アルミノホウケイ酸ガラスなどがある。可撓性基板の一例としては、ポリエチレンテレフタレート（PET）、ポリエチレンナフタレート（PEN）、ポリエーテルサルフォン（PES）に代表されるプラスチック、又はアクリル等の可撓性を有する合成樹脂などがある。他にも、貼り合わせフィルム（ポリブ

10

20

30

40

50

ロピレン、ポリエステル、ビニル、ポリフッ化ビニル、塩化ビニルなど)、繊維状な材料を含む紙、基材フィルム(ポリエステル、ポリアミド、ポリイミド、無機蒸着フィルム、紙類等)などがある。

【0388】

半導体基板5352としては、一例として、n型又はp型の導電型を有する単結晶Si基板を用いることが可能である。領域5353は、一例として、半導体基板5352に不純物が添加された領域であり、ウェルとして機能する。例えば、半導体基板5352がp型の導電型を有する場合、領域5353は、n型の導電型を有し、nウェルとして機能する。一方で、半導体基板5352がn型の導電型を有する場合、領域5353は、p型の導電型を有し、pウェルとして機能する。領域5355は、一例として、不純物が半導体基板5352に添加された領域であり、ソース領域又はドレイン領域として機能する。なお、半導体基板5352に、LDD領域を形成することが可能である。

10

【0389】

絶縁層5261の一例としては、酸化珪素(SiO<sub>x</sub>)、窒化珪素(SiN<sub>x</sub>)、酸化窒化珪素(SiO<sub>x</sub>N<sub>y</sub>)(x>y>0)、窒化酸化珪素(SiN<sub>x</sub>O<sub>y</sub>)(x>y>0)などの酸素若しくは窒素を有する膜、又はこれらの積層構造などがある。絶縁層5261が2層構造で設けられる場合の一例としては、1層目の絶縁層として窒化珪素膜を設け、2層目の絶縁層として酸化珪素膜を設けることが可能である。絶縁層5261が3層構造で設けられる場合の一例としては、1層目の絶縁層として酸化珪素膜を設け、2層目の絶縁層として窒化珪素膜を設け、3層目の絶縁層として酸化珪素膜を設けることが可能である。

20

【0390】

半導体層5262、半導体層5303a、及び半導体層5303bの一例としては、非単結晶半導体(例えば、非晶質(アモルファス)シリコン、多結晶シリコン、微結晶シリコンなど)、単結晶半導体、化合物半導体若しくは酸化物半導体(例えば、ZnO、InGaZnO、SiGe、GaAs、IZO、ITO、SnO、AZTO、有機半導体、又はカーボンナノチューブなどがある。

【0391】

なお、例えば、領域5262aは、不純物が半導体層5262に添加されていない真性の状態であり、チャンネル領域として機能する。ただし、領域5262aに不純物を添加することが可能であり、領域5262aに添加される不純物は、領域5262b、領域5262c、領域5262d、又は領域5262eに添加される不純物の濃度よりも低いことが好ましい。領域5262b、及び領域5262dは、領域5262c又は領域5262eよりも低濃度の不純物が添加された領域であり、LDD領域として機能する。ただし、領域5262b、及び領域5262dを省略することが可能である。領域5262c、及び領域5262eは、高濃度に不純物が半導体層5262に添加された領域であり、ソース領域又はドレイン領域として機能する。

30

【0392】

なお、半導体層5303bは、不純物元素としてリンなどが添加された半導体層であり、n型の導電型を有する。

40

【0393】

なお、半導体層5303aとして、酸化物半導体、又は化合物半導体が用いられる場合、半導体層5303bを省略することが可能である。

【0394】

絶縁層5263、絶縁層5302、及び絶縁層5356の一例としては、酸化珪素(SiO<sub>x</sub>)、窒化珪素(SiN<sub>x</sub>)、酸化窒化珪素(SiO<sub>x</sub>N<sub>y</sub>)(x>y>0)、窒化酸化珪素(SiN<sub>x</sub>O<sub>y</sub>)(x>y>0)などの酸素若しくは窒素を有する膜、又はこれらの積層構造などがある。

【0395】

導電層5264、導電層5266、導電層5268、導電層5271、導電層5301、

50

導電層 5304、導電層 5306、導電層 5308、導電層 5357、及び導電層 5359 は、単層構造又は積層構造とすることができ、導電膜を用いて形成される。当該導電膜の一例としては、アルミニウム (Al)、タンタル (Ta)、チタン (Ti)、モリブデン (Mo)、タングステン (W)、ネオジウム (Nd)、クロム (Cr)、ニッケル (Ni)、白金 (Pt)、金 (Au)、銀 (Ag)、銅 (Cu)、マンガン (Mn)、コバルト (Co)、ニオブ (Nb)、シリコン (Si)、鉄 (Fe)、パラジウム (Pd)、炭素 (C)、スカンジウム (Sc)、亜鉛 (Zn)、ガリウム (Ga)、インジウム (In)、錫 (Sn)、ジルコニウム (Zr)、セリウム (Ce) によって構成される群から選ばれた一つの元素の単体膜、又は、群から選ばれた一つ又は複数の元素を含む化合物などがある。なお、当該単体膜又は化合物は、リン (P)、ボロン (B)、ヒ素 (As)、及び / 又は、酸素 (O) などを含むことが可能である。当該化合物の一例としては、前述した複数の元素から選ばれた一つ若しくは複数の元素を含む合金 (例えば、ITO、IZO、酸化珪素を含むインジウム錫酸化物 (ITSO)、酸化亜鉛 (ZnO)、酸化錫 (SnO)、酸化錫カドミウム (CTO)、アルミニウムネオジウム (Al-Nd)、アルミニウムタングステン (Al-W)、アルミニウムジルコニウム (Al-Zr)、アルミニウムチタン (Al-Ti)、アルミニウムセリウム (Al-Ce)、マグネシウム銀 (Mg-Ag)、モリブデンニオブ (Mo-Nb)、モリブデンタングステン (Mo-W)、モリブデンタンタル (Mo-Ta) などの合金材料)、前述した複数の元素から選ばれた一つ若しくは複数の元素と窒素との化合物 (例えば、窒化チタン、窒化タンタル、窒化モリブデンなどの窒化膜)、又は、前述した複数の元素から選ばれた一つ若しくは複数の元素とシリコンとの化合物 (例えば、タングステンシリサイド、チタンシリサイド、ニッケルシリサイド、アルミニウムシリコン、モリブデンシリコンなどのシリサイド膜) などがある。他にも、例えば、カーボンナノチューブ、有機ナノチューブ、無機ナノチューブ、又は金属ナノチューブなどのナノチューブ材料がある。

#### 【0396】

絶縁層 5265、絶縁層 5267、絶縁層 5269、絶縁層 5305、及び絶縁層 5358 の一例としては、単層構造の絶縁層、又はこれらの積層構造などがある。当該絶縁層の一例としては、酸化珪素 ( $\text{SiO}_x$ )、窒化珪素 ( $\text{SiN}_x$ )、若しくは酸化窒化珪素 ( $\text{SiO}_x\text{N}_y$ ) ( $x > y > 0$ )、窒化酸化珪素 ( $\text{SiN}_x\text{O}_y$ ) ( $x > y > 0$ ) 等の酸素若しくは窒素を含む膜、DLC (ダイヤモンドライクカーボン) 等の炭素を含む膜、又は、シロキサン樹脂、エポキシ、ポリイミド、ポリアミド、ポリビニルフェノール、ベンゾシクロブテン、若しくはアクリル等の有機材料などがある。

#### 【0397】

発光層 5270 の一例としては、有機 EL 素子、又は無機 EL 素子などがある。有機 EL 素子の一例としては、正孔注入材料からなる正孔注入層、正孔輸送材料からなる正孔輸送層、発光材料からなる発光層、電子輸送材料からなる電子輸送層、電子注入材料からなる電子注入層など、若しくはこれらの材料のうち複数の材料を混合した層の単層構造、若しくはこれらの積層構造などがある。

#### 【0398】

液晶層 5307 の一例、液晶層 5307 に適用可能な液晶材料の一例、又は液晶層 5307 を含む液晶素子に適用可能な液晶モードの一例としては、ネマチック液晶、コレステリック液晶、スメクチック液晶、ディスコチック液晶、サーモトロピック液晶、リオトロピック液晶、低分子液晶、高分子液晶、高分子分散型液晶 (PDLC)、強誘電液晶、反強誘電液晶、主鎖型液晶、側鎖型高分子液晶、プラズマアドレス液晶 (PALC)、パナナ型液晶、TN (Twisted Nematic) モード、STN (Super Twisted Nematic) モード、IPS (In-Plane-Switching) モード、FFS (Fringe Field Switching) モード、MVA (Multi-domain Vertical Alignment) モード、PVA (Patterned Vertical Alignment)、ASV (Advanced Super View) モード、ASM (Axially Sym

metric aligned Micro-cell)モード、OCB(Optical Compensated Birefringence)モード、ECB(Electrically Controlled Birefringence)モード、FLC(Ferroelectric Liquid Crystal)モード、AFLC(AntiFerroelectric Liquid Crystal)モード、PDL(Polymer Dispersed Liquid Crystal)モード、ゲストホストモード、ブルー相(Blue Phase)モードなどがある。

【0399】

なお、絶縁層5305の上及び導電層5306の上には、配向膜として機能する絶縁層、突起部として機能する絶縁層などを形成することが可能である。

10

【0400】

なお、導電層5308の上には、カラーフィルタ、ブラックマトリクス、又は突起部として機能する絶縁層などを形成することが可能である。導電層5308の下には、配向膜として機能する絶縁層を形成することが可能である。

【0401】

本実施の形態のトランジスタは、実施の形態1～実施の形態8に適用することが可能である。特に、図36(B)において、半導体層として、非晶質半導体、微結晶半導体、有機半導体、又は酸化物半導体などを用いる場合、トランジスタが劣化してしまう場合がある。よって、本実施の形態のトランジスタを半導体装置、シフトレジスタ、又は表示装置に用いると、これらの寿命が短くなってしまふ。しかし、実施の形態1～実施の形態8の半導体装置、シフトレジスタ、又は表示装置では、トランジスタの劣化を抑制することができる。したがって、本実施の形態のトランジスタを実施の形態1～実施の形態8の半導体装置、シフトレジスタ、又は表示装置に適用することによって、これらの寿命を長くすることができる。

20

【0402】

(実施の形態10)

本実施の形態では、トランジスタ、及び容量素子の作製工程の一例を示す。特に、半導体層として、酸化物半導体を用いる場合の作製工程について説明する。

【0403】

図37(A)～(C)を参照して、トランジスタ、及び容量素子の作製工程の一例について説明する。図37(A)～(C)には、トランジスタ5441、及び容量素子5442の作製工程の一例である。トランジスタ5441は、逆スタガ型薄膜トランジスタの一例であり、酸化物半導体層上にソース電極又はドレイン電極を介して配線が設けられているトランジスタの例である。

30

【0404】

まず、基板5420上に、スパッタリング法により第1導電層を全面に形成する。次に、第1フォトリソマスクを用いたフォトリソグラフィ工程により形成したレジストマスクを用いて、選択的に第1導電層のエッチングを行い、導電層5421、及び導電層5422を形成する。導電層5421は、ゲート電極として機能することが可能であり、導電層5422は、容量素子の一方の電極として機能することが可能である。ただし、これに限定されず、導電層5421、及び導電層5422は、配線、ゲート電極、又は容量素子の電極として機能する部分を有することが可能である。この後、レジストマスクを除去する。

40

【0405】

次に、絶縁層5423をプラズマCVD法又はスパッタリング法を用いて全面に形成する。絶縁層5423は、ゲート絶縁層として機能することが可能であり、導電層5421、及び導電層5422を覆うように形成される。なお、絶縁層5423の膜厚は、50nm～250nmである場合が多い。

【0406】

次に、第2フォトリソマスクを用いたフォトリソグラフィ工程により形成したレジストマスクを用いて、絶縁層5423を選択的にエッチングして導電層5421に達するコンタクト

50

ホール5424を形成する。この後、レジストマスクを除去する。ただし、これに限定されず、コンタクトホール5424を省略することが可能である。又は、酸化物半導体層の形成後に、コンタクトホール5424を形成することが可能である。ここまでの段階での断面図が図37(A)に相当する。

【0407】

次に、酸化物半導体層をスパッタリング法により全面に形成する。ただし、これに限定されず、酸化物半導体層をスパッタリング法により形成し、さらにその上にバッファ層(例えば $n^+$ 層)を形成することが可能である。なお、酸化物半導体層の膜厚は、5nm~200nmである場合が多い。

【0408】

次に、第3フォトマスクを用いたフォトリソグラフィ工程により形成したレジストマスクを用いて、選択的に酸化物半導体層のエッチングを行う。この後、レジストマスクを除去する。

【0409】

次に、スパッタリング法により第2導電層を全面に形成する。次に、第4フォトマスクを用いたフォトリソグラフィ工程により形成したレジストマスクを用いて選択的に第2導電層のエッチングを行い、導電層5429、導電層5430、及び導電層5431を形成する。導電層5429は、コンタクトホール5424を介して導電層5421と接続される。導電層5429、及び導電層5430は、ソース電極又はドレイン電極として機能することが可能であり、導電層5431は、容量素子の他方の電極として機能することが可能である。ただし、これに限定されず、導電層5429、導電層5430、及び導電層5431は、配線、ソース若しくはドレイン電極、又は容量素子の電極として機能する部分を含むことが可能である。

【0410】

なお、この後、熱処理(例えば200~600の)を行う場合、この熱処理に耐えられる耐熱性を第2導電層に持たせることが好ましい。よって、第2導電層は、Alと、耐熱性の高い導電性材料(例えば、Ti、Ta、W、Mo、Cr、Nd、Sc、Zr、Ceなどの元素、これらの元素を組み合わせた合金、又は、これらの元素を成分とする窒化物など)とを組み合わせた材料であることが好ましい。ただし、これに限定されず、第2導電層を積層構造にすることによって、第2導電層に高い耐熱性を持たせることができる。例えば、Alの上下に、Ti、又はMoなどの耐熱性の高い導電性材料を設けることが可能である。

【0411】

なお、第2導電層のエッチングの際に、さらに、酸化物半導体層の一部をエッチングして、酸化物半導体層5425を形成する。このエッチングによって、導電層5421と重なる部分の酸化物半導体層5425は、削られるので、薄くなる場合が多い。ただし、これに限定されず、酸化物半導体層5425は、エッチングされないことが可能である。ただし、酸化物半導体層5425の上に $n^+$ 層が形成される場合は、酸化物半導体層5425はエッチングされる場合が多い。この後、レジストマスクを除去する。このエッチングが終了した段階でトランジスタ5441と容量素子5442とが完成する。ここまでの段階での断面図が図37(B)に相当する。

【0412】

次に、大気雰囲気下又は窒素雰囲気下で200~600の加熱処理を行う。この熱処理により酸化物半導体層5425の原子レベルの再配列が行われる。このように、熱処理(光アニールも含む)によりキャリアの移動を阻害する歪が解放される。なお、この加熱処理を行うタイミングは限定されず、酸化物半導体層の形成後であれば、様々なタイミングで行うことが可能である。

【0413】

次に、絶縁層5432を全面に形成する。絶縁層5432は、単層構造であることが可能

10

20

30

40

50

であるし、積層構造であることが可能である。例えば、絶縁層5432として有機絶縁層を用いる場合、有機絶縁層の材料である組成物を塗布し、大気雰囲気下又は窒素雰囲気下で200～600の加熱処理を行って、有機絶縁層を形成する。このように、酸化物半導体層5425に接する有機絶縁層を形成することにより、信頼性の高い薄膜トランジスタを作製することができる。なお、絶縁層5432として有機絶縁層を用いる場合、有機絶縁層の下に、窒化珪素膜、又は酸化珪素膜を設けることが可能である。

【0414】

なお、図37(C)においては、非感光性樹脂を用いて絶縁層5432を形成した形態を示すため、コンタクトホールが形成される領域の断面において、絶縁層5432の端部が角張っている。しかしながら、感光性樹脂を用いて絶縁層5432を形成すると、コンタクトホールが形成される領域の断面において、絶縁層5432の端部を湾曲させることが可能になる。この結果、後に形成される第3導電層又は画素電極の被覆率が向上する。

10

【0415】

なお、組成物を塗布する代わりに、その材料に応じて、ディップ法、スプレー塗布法、インクジェット法、印刷法、ドクターナイフ、ロールコーター、カーテンコーター、又はナイフコーター等を用いることが可能である。

【0416】

なお、酸化物半導体層を形成した後の加熱処理をせず、有機絶縁層の材料である組成物の加熱処理時に、酸化物半導体層5425の加熱処理を兼ねることが可能である。

【0417】

なお、絶縁層5432の膜厚は、200nm～5μm、好ましくは300nm～1μmとすることが可能である。

20

【0418】

次に、第3導電層を全面に形成する。次に、第5フォトマスクを用いたフォトリソグラフィ工程により形成したレジストマスクを用いて第3導電層を選択的にエッチングして、導電層5433、及び導電層5434を形成する。ここまでの段階での断面図が図37(C)に相当する。導電層5433、及び導電層5434は、配線、画素電極、反射電極、透光性電極、又は容量素子の電極として機能することが可能である。特に、導電層5434は、導電層5422と接続されるので、容量素子5442の電極として機能することが可能である。ただし、これに限定されず、第1導電層を用いて形成された導電層と第2導電層を用いて形成された導電層とを接続する機能を有することが可能である。例えば、導電層5433と導電層5434とを接続することによって、導電層5422と導電層5430とを第3導電層(導電層5433及び導電層5434)を介して接続されることが可能になる。

30

【0419】

なお、容量素子5442は、導電層5422と導電層5434とによって、導電層5431が挟まれる構造になるので、容量素子5442の容量値を大きくすることができる。ただし、これに限定されず、導電層5422と導電層5434との一方を省略することが可能である。

【0420】

なお、レジストマスクをウェットエッチングで除去した後、大気雰囲気下又は窒素雰囲気下で200～600の加熱処理を行うことが可能である。

40

【0421】

以上の工程により、トランジスタ5441と容量素子5442とを作製することができる。

【0422】

なお、図37(D)に示すように、酸化物半導体層5425の上に絶縁層5435を形成することが可能である。絶縁層5435は、第2導電層がパターンニングされる場合に、酸化物半導体層5425が削られることを防止する機能を有し、ストップ膜として機能する。よって、酸化物半導体層5425の膜厚を薄くすることができるので、トランジスタの

50

駆動電圧の低減、オフ電流の低減、ドレイン電流のオンオフ比の向上、又はS値の改善などを図ることができる。なお、絶縁層5435は、酸化物半導体層と絶縁層とを連続して全面に形成し、その後、フォトマスクを用いたフォトリソグラフィ工程により形成したレジストマスクを用いて選択的に当該絶縁層をパターニングすることによって、形成されることができる。その後、第2導電層を全面に形成し、第2導電層と同時に酸化物半導体層をパターニングする。つまり、同じマスク（レチクル）を用いて、酸化物半導体層と第2導電層とをパターニングすることが可能になる。この場合、第2導電層の下には、必ず酸化物半導体が形成されることになる。こうして、工程数を増やすことなく、絶縁層5435を形成することができる。このような製造プロセスでは、第2導電層の下に酸化物半導体層が形成される場合が多い。ただし、これに限定されず、酸化物半導体層をパターニングした後に、絶縁層を全面に形成し、当該絶縁層をパターニングすることによって、絶縁層5435を形成することが可能である。

10

**【0423】**

なお、図37(D)において、容量素子5442は、導電層5422と導電層5431とによって、絶縁層5423と酸化物半導体層5436とが挟まれる構造である。ただし、酸化物半導体層5436を省略することが可能である。そして、導電層5430と導電層5431とは、第3導電層をパターニングして形成される導電層5437を介して接続されている。このような構造は、一例として、液晶表示装置の画素に用いられることが可能である。例えば、トランジスタ5441はスイッチングトランジスタとして機能し、容量素子5442は保持容量として機能することが可能である。そして、導電層5421、導電層5422、導電層5429、導電層5437は、各々、ゲート線、容量線、ソース線、画素電極として機能することが可能である。ただし、これに限定されない。なお、図37(D)と同様に、図37(C)においても、導電層5430と導電層5431とを第3導電層を介して接続することが可能である。

20

**【0424】**

なお、図37(E)に示すように、第2導電層をパターニングした後に、酸化物半導体層5425を形成することが可能である。こうすることによって、第2導電層がパターニングされる場合、酸化物半導体層5425は形成されていないので、酸化物半導体層5425が削られることがない。よって、酸化物半導体層5425の膜厚を薄くすることができるので、トランジスタの駆動電圧の低減、オフ電流の低減、ドレイン電流のオンオフ比の向上、又はS値の改善などを図ることができる。なお、酸化物半導体層5425は、第2導電層がパターニングされる後に、酸化物半導体層5425が全面に形成され、その後フォトマスクを用いたフォトリソグラフィ工程により形成したレジストマスクを用いて選択的に酸化物半導体層5425をパターニングすることによって形成されることができる。

30

**【0425】**

なお、図37(E)において、容量素子5442は、導電層5422と、第3導電層をパターニングして形成される導電層5439とによって、絶縁層5423と絶縁層5432とが挟まれる構造である。そして、導電層5422と導電層5430とは、第3導電層をパターニングして形成される導電層5438を介して接続される。さらに、導電層5439は、第2導電層をパターニングして形成される導電層5440と接続される。なお、図37(E)と同様に、図37(C)及び(D)においても、導電層5430と導電層5422とは、導電層5438を介して接続されることが可能である。

40

**【0426】**

なお、酸化物半導体層（又はチャネル層）の膜厚を、トランジスタがオフの場合の空乏層の厚さ以下にすることによって、完全空乏化状態を作り出すことが可能になる。こうして、オフ電流を低減することができる。これを実現するために、酸化物半導体層5425の膜厚は、20nm以下であることが好ましい。より好ましくは10nm以下である。さらに好ましくは6nm以下であることが好ましい。

**【0427】**

なお、トランジスタの動作電圧の低減、オフ電流の低減、ドレイン電流のオンオフ比の向

50

上、S値の改善などを図るために、酸化物半導体層の膜厚は、トランジスタを構成する層の中で、一番薄いことが好ましい。例えば、酸化物半導体層の膜厚は、絶縁層5423よりも薄いことが好ましい。より好ましくは、酸化物半導体層の膜厚は、絶縁層5423の1/2以下であることが好ましい。より好ましくは、1/5以下であることが好ましい。さらに好ましくは、1/10以下であることが好ましい。ただし、これに限定されず、信頼性を向上させるために、酸化物半導体層の膜厚は、絶縁層5423よりも厚いことが可能である。特に、図37(C)のように、酸化物半導体層が削られる場合には、酸化物半導体層の膜厚は厚いほうが好ましいので、酸化物半導体層の膜厚は、絶縁層5423よりも厚いことが可能である。

#### 【0428】

なお、トランジスタの絶縁耐圧を高くするために、絶縁層5423の膜厚は、第1導電層の膜厚よりも厚いことが好ましい。より好ましくは、絶縁層5423の膜厚は、第1導電層の5/4以上であることが好ましい。さらに好ましくは、4/3以上であることが好ましい。ただし、これに限定されず、トランジスタの移動度を高くするために、絶縁層5423の膜厚は、第1導電層よりも薄いことが可能である。

#### 【0429】

なお、本実施の形態の基板、絶縁層、導電層、及び半導体層としては、他の実施の形態に述べる材料、又は本明細書において述べる材料と同様なものを用いることが可能である。

#### 【0430】

本実施の形態のトランジスタを実施の形態1～実施の形態8の半導体装置、シフトレジスタ、又は表示装置に用いることによって、表示部を大きくすることができる。又は、表示部を高精細にすることができる。

#### 【0431】

(実施の形態11)

本実施の形態では、シフトレジスタのレイアウト図(以下、上面図ともいう)について説明する。本実施の形態では、一例として、実施の形態4に述べるシフトレジスタのレイアウト図について説明する。なお、本実施の形態において説明する内容は、実施の形態4に述べるシフトレジスタの他にも、実施の形態1～実施の形態7の半導体装置、シフトレジスタ、又は表示装置に適用することが可能である。なお、本実施の形態のレイアウト図は一例であって、これに限定されるものではないことを付記する。

#### 【0432】

本実施の形態のレイアウト図について、図38を参照して説明する。図38には、一例として、図5(A)のレイアウト図を示す。なお、図38の右部に示すハッチングパターンは、それぞれのハッチングパターンに付されている符号の構成要素のハッチングパターンを示すものである。

#### 【0433】

図38に示すトランジスタ、又は配線などは、導電層701、半導体層702、導電層703、導電層704、及びコンタクトホール705によって構成される。ただし、これに限定されず、別の導電層、絶縁膜、又は別のコンタクトホールを形成することが可能である。例えば、導電層701と導電層703とを接続するためのコンタクトホールを追加することが可能である。

#### 【0434】

導電層701は、ゲート電極、又は配線として機能する部分を含むことが可能である。半導体層702は、トランジスタの半導体層として機能する部分を含むことが可能である。導電層703は、配線、ソース電極、又はドレイン電極として機能する部分を含むことが可能である。導電層704は、透光性を有する電極、画素電極、又は配線として機能する部分を含むことが可能である。コンタクトホール705は、導電層701と導電層704とを接続する機能、又は導電層703と導電層704とを接続する機能を有する。

#### 【0435】

本実施の形態では、トランジスタ101\_\_1、トランジスタ101\_\_2、トランジスタ2

10

20

30

40

50

01\_\_1、及び/又は、トランジスタ202\_\_2において、第2端子としての機能を有する導電層703と、導電層701とが重なる面積は、第1端子としての機能を有する導電層703と、導電層701とが重なる面積よりも小さいことが好ましい。こうすることによって、第2端子への電界の集中を抑制することができるので、トランジスタの劣化、又はトランジスタの破壊を抑制することができる。ただし、これに限定されず第2端子としての機能を有する導電層703と、導電層701とが重なる面積は、第1端子としての機能を有する導電層703と、導電層701とが重なる面積よりも大きいことが可能である。

【0436】

なお、導電層701と導電層703とが重なる部分には、半導体層702を形成することが可能である。こうすることによって、導電層701と導電層703との間の寄生容量を小さくすることができるので、ノイズの低減を図ることができる。同様の理由で、導電層703と導電層704とが重なる部分には、半導体層702を形成することが可能である。

10

【0437】

なお、導電層701の一部の上に導電層704を形成し、当該導電層701は、コンタクトホール705を介して導電層704と接続されることが可能である。こうすることによって、配線抵抗を下げるができる。又は、導電層701の一部の上に導電層703、及び導電層704を形成し、当該導電層701は、コンタクトホール705を介して当該導電層704と接続され、当該導電層703は、別のコンタクトホール705を介して当該導電層704と接続されることが可能である。こうすることによって、配線抵抗を下げるができる。

20

【0438】

なお、導電層703の一部の上に導電層704を形成し、当該導電層703は、コンタクトホール705を介して導電層704と接続されることが可能である。こうすることによって、配線抵抗を下げるができる。

【0439】

なお、導電層704の一部の下に導電層701、又は導電層703を形成し、当該導電層704は、コンタクトホール705を介して、当該導電層701、又は当該導電層703と接続されることが可能である。こうすることによって、配線抵抗を下げるができる。

30

【0440】

なお、すでに述べたように、トランジスタ101\_\_1のゲートと第1端子との間の寄生容量よりも、トランジスタ101\_\_1のゲートと第2端子との間の寄生容量を大きくすることが可能である。図38に示すように、トランジスタ101\_\_1の第1端子として機能することが可能な導電層703の幅を幅731と示し、トランジスタ101\_\_1の第2端子として機能することが可能な導電層703の幅を幅732と示す。そして、幅731は、幅732よりも大きいことが可能である。こうすることによって、トランジスタ101\_\_1のゲートと第1端子との間の寄生容量よりも、トランジスタ101\_\_1のゲートと第2端子との間の寄生容量を大きくすることが可能である。ただし、これに限定されない。

40

【0441】

なお、すでに述べたように、トランジスタ101\_\_2のゲートと第1端子との間の寄生容量よりも、トランジスタ101\_\_2のゲートと第2端子との間の寄生容量を大きくすることが可能である。図38に示すように、トランジスタ101\_\_2の第1端子として機能することが可能な導電層703の幅を幅741と示し、トランジスタ101\_\_2の第2端子として機能することが可能な導電層703の幅を幅742と示す。そして、幅741は、幅742よりも大きいことが可能である。こうすることによって、トランジスタ101\_\_2のゲートと第1端子との間の寄生容量よりも、トランジスタ101\_\_2のゲートと第2端子との間の寄生容量を大きくすることが可能である。ただし、これに限定されない。

【0442】

50

(実施の形態 12)

本実施の形態においては、電子機器の例について説明する。

【0443】

図39(A)乃至図39(H)、図40(A)乃至図40(D)は、電子機器を示す図である。これらの電子機器は、筐体5000、表示部5001、スピーカ5003、LEDランプ5004、操作キー5005(表示装置の動作を制御する操作スイッチ、又は電源スイッチを含む)、接続端子5006、センサ5007(力、変位、位置、速度、加速度、角速度、回転数、距離、光、液、磁気、温度、化学物質、音声、時間、硬度、電場、電流、電圧、電力、放射線、流量、湿度、傾度、振動、に問い又は赤外線を測定する機能を含むもの)、マイクロフォン5008、等を有することができる。

10

【0444】

図39(A)はモバイルコンピュータであり、上述したものの他に、スイッチ5009、赤外線ポート5010、等を有することができる。図39(B)は記録媒体を備えた携帯型の画像再生装置(たとえば、DVD再生装置)であり、上述したものの他に、第2表示部5002、記録媒体読込部5011、等を有することができる。図39(C)はゴーグル型ディスプレイであり、上述したものの他に、第2表示部5002、支持部5012、イヤホン5013、等を有することができる。図39(D)は携帯型遊技機であり、上述したものの他に、記録媒体読込部5011、等を有することができる。図39(E)はプロジェクタであり、上述したものの他に、光源5033、投射レンズ5034、等を有することができる。図39(F)は携帯型遊技機であり、上述したものの他に、第2表示部5002、記録媒体読込部5011、等を有することができる。図39(G)はテレビ受像器であり、上述したものの他に、チューナ、画像処理部、等を有することができる。図39(H)は持ち運び型テレビ受像器であり、上述したものの他に、信号の送受信が可能な充電器5017、等を有することができる。図40(A)はディスプレイであり、上述したものの他に、支持台5018、等を有することができる。図40(B)はカメラであり、上述したものの他に、外部接続ポート5019、シャッターボタン5015、受像部5016、等を有することができる。図40(C)はコンピュータであり、上述したものの他に、ポインティングデバイス5020、外部接続ポート5019、リーダ/ライタ5021、等を有することができる。図40(D)は携帯電話機であり、上述したものの他に、アンテナ5014、携帯電話・移動端末向けの1セグメント部分受信サービス用チューナ、等を有することができる。

20

30

【0445】

図39(A)乃至図39(H)、図40(A)乃至図40(D)に示す電子機器は、様々な機能を有することができる。例えば、様々な情報(静止画、動画、テキスト画像など)を表示部に表示する機能、タッチパネル機能、カレンダー、日付又は時刻などを表示する機能、様々なソフトウェア(プログラム)によって処理を制御する機能、無線通信機能、無線通信機能を用いて様々なコンピュータネットワークに接続する機能、無線通信機能を用いて様々なデータの送信又は受信を行う機能、記録媒体に記録されているプログラム又はデータを読み出して表示部に表示する機能、等を有することができる。さらに、複数の表示部を有する電子機器においては、一つの表示部を主として画像情報を表示し、別の一つの表示部を主として文字情報を表示する機能、又は、複数の表示部に視差を考慮した画像を表示することで立体的な画像を表示する機能、等を有することができる。さらに、受像部を有する電子機器においては、静止画を撮影する機能、動画を撮影する機能、撮影した画像を自動又は手動で補正する機能、撮影した画像を記録媒体(外部又はカメラに内蔵)に保存する機能、撮影した画像を表示部に表示する機能、等を有することができる。なお、図39(A)乃至図39(H)、図40(A)乃至図40(D)に示す電子機器が有することができる機能はこれらに限定されず、様々な機能を有することができる。

40

【0446】

本実施の形態において述べた電子機器は、何らかの情報を表示するための表示部を有することを特徴とする。本実施の形態の電子機器と、実施の形態1~実施の形態9の半導体装

50

置、シフトレジスタ、又は表示装置とを組み合わせることによって、信頼性の向上、歩留まりの向上、コストの削減、表示部の大型化、表示部の高精細化などを図ることができる。

【0447】

次に、半導体装置の応用例を説明する。

【0448】

図40(E)に、半導体装置を、建造物と一体にして設けた例について示す。図40(E)は、筐体5022、表示部5023、操作部であるリモコン装置5024、スピーカ5025等を含む。半導体装置は、壁かけ型として建物と一体となっており、設置するスペースを広く必要とすることなく設置可能である。

10

【0449】

図40(F)に、建造物内に半導体装置を、建造物と一体にして設けた別の例について示す。表示パネル5026は、ユニットバス5027と一体に取り付けられており、入浴者は表示パネル5026の視聴が可能になる。

【0450】

なお、本実施の形態において、建造物として壁、ユニットバスを例としたが、本実施の形態はこれに限定されず、様々な建造物に半導体装置を設置することができる。

【0451】

次に、半導体装置を、移動体と一体にして設けた例について示す。

【0452】

図40(G)は、半導体装置を、自動車に設けた例について示した図である。表示パネル5028は、自動車の車体5029に取り付けられており、車体の動作又は車体内外から入力される情報をオンデマンドに表示することができる。なお、ナビゲーション機能を有していてもよい。

20

【0453】

図40(H)は、半導体装置を、旅客用飛行機と一体にして設けた例について示した図である。図40(H)は、旅客用飛行機の座席上部の天井5030に表示パネル5031を設けたときの、使用時の形状について示した図である。表示パネル5031は、天井5030とヒンジ部5032を介して一体に取り付けられており、ヒンジ部5032の伸縮により乗客は表示パネル5031の視聴が可能になる。表示パネル5031は乗客が操作することで情報を表示する機能を有する。

30

【0454】

なお、本実施の形態において、移動体としては自動車車体、飛行機機体について例示したがこれに限定されず、自動二輪車、自動四輪車(自動車、バス等を含む)、電車(モノレール、鉄道等を含む)、船舶等、様々なものに設置することができる。

【符号の説明】

【0455】

10 回路

11\_1 スイッチ

11\_2 スイッチ

11 スイッチ

21 経路

100 回路

101 トランジスタ

101p トランジスタ

101a ダイオード

102 トランジスタ

102p トランジスタ

111 配線

112 配線

40

50

1 1 1 A	配線	
1 1 2 A	配線	
1 1 2 B	配線	
1 1 4 A	配線	
1 1 4 B	配線	
1 1 7 A	配線	
1 1 7 B	配線	
1 1 7 C	配線	
1 1 7 D	配線	
1 1 7 E	配線	10
1 1 7 F	配線	
1 1 7 G	配線	
1 1 7 H	配線	
1 1 7 I	配線	
1 1 7 J	配線	
1 1 7 K	配線	
3 0 1 a	ダイオード	
3 0 1 p	トランジスタ	
3 0 2 0	画素	
3 0 2 1	トランジスタ	20
3 0 2 2	液晶素子	
3 0 2 3	容量素子	
3 0 2 a	ダイオード	
3 0 2 p	トランジスタ	
1 1 1	配線	
1 1 2	配線	
1 1 3	配線	
1 1 4	配線	
1 1 5	配線	
1 1 6	配線	30
1 1 7	配線	
1 1 8	配線	
1 2 0	回路	
1 2 1	容量素子	
1 2 2	トランジスタ	
2 0 0	回路	
2 0 1	トランジスタ	
2 0 2	トランジスタ	
2 0 3	トランジスタ	
2 1 1	配線	40
3 0 0	回路	
3 0 1	トランジスタ	
3 0 2	トランジスタ	
3 0 3	トランジスタ	
3 0 3 a	ダイオード	
3 0 3 p	トランジスタ	
3 0 4	トランジスタ	
3 0 4 a	ダイオード	
3 0 4 p	トランジスタ	
3 1 0	回路	50

3 1 1	トランジスタ	
3 1 2	トランジスタ	
3 1 3	トランジスタ	
3 1 4	トランジスタ	
3 1 5	容量素子	
3 1 6	トランジスタ	
3 2 0	回路	
3 2 1	トランジスタ	
3 2 2	トランジスタ	
3 2 3	トランジスタ	10
3 2 4	トランジスタ	
3 2 5	容量素子	
3 2 6	トランジスタ	
3 3 0	回路	
3 3 1	トランジスタ	
3 3 2	トランジスタ	
3 3 3	トランジスタ	
3 3 4	トランジスタ	
3 3 5	トランジスタ	
3 3 6	トランジスタ	20
3 4 2	トランジスタ	
3 4 4	トランジスタ	
5 0 0	シフトレジスタ	
5 0 1	フリップフロップ	
5 1 1	配線	
5 1 2	配線	
5 1 3	配線	
5 1 4	配線	
5 1 5	配線	
5 1 6	配線	30
5 1 7	配線	
5 1 8	配線	
5 2 0	回路	
5 2 1	回路	
5 2 2	回路	
6 0 0	回路	
6 0 1	回路	
6 0 2	回路	
6 0 3	トランジスタ	
6 0 4	配線	40
6 0 5	配線	
6 1 4	信号	
6 1 5	信号	
7 0 1	導電層	
7 0 2	半導体層	
7 0 3	導電層	
7 0 4	導電層	
7 0 5	コンタクトホール	
7 3 1	幅	
7 3 2	幅	50

7 4 1	幅	
7 4 2	幅	
3 0 3 1	配線	
3 0 3 2	配線	
3 0 3 3	配線	
3 0 3 4	電極	
3 0 4 1	信号	
3 0 4 2	信号	
3 0 4 3	電圧	
5 0 0 0	筐体	10
5 0 0 1	表示部	
5 0 0 2	表示部	
5 0 0 3	スピーカ	
5 0 0 4	L E Dランプ	
5 0 0 5	操作キー	
5 0 0 6	接続端子	
5 0 0 7	センサ	
5 0 0 8	マイクロフォン	
5 0 0 9	スイッチ	
5 0 1 0	赤外線ポート	20
5 0 1 1	記録媒体読込部	
5 0 1 2	支持部	
5 0 1 3	イヤホン	
5 0 1 4	アンテナ	
5 0 1 5	シャッターボタン	
5 0 1 6	受像部	
5 0 1 7	充電器	
5 0 1 8	支持台	
5 0 1 9	外部接続ポート	
5 0 2 0	ポインティングデバイス	30
5 0 2 1	リーダー/ライター	
5 0 2 2	筐体	
5 0 2 3	表示部	
5 0 2 4	リモコン装置	
5 0 2 5	スピーカ	
5 0 2 6	表示パネル	
5 0 2 7	ユニットバス	
5 0 2 8	表示パネル	
5 0 2 9	車体	
5 0 3 0	天井	40
5 0 3 1	表示パネル	
5 0 3 2	ヒンジ部	
5 0 3 3	光源	
5 0 3 4	投射レンズ	
5 2 6 0	基板	
5 2 6 1	絶縁層	
5 2 6 2	半導体層	
5 2 6 3	絶縁層	
5 2 6 4	導電層	
5 2 6 5	絶縁層	50

5 2 6 6	導電層	
5 2 6 7	絶縁層	
5 2 6 8	導電層	
5 2 6 9	絶縁層	
5 2 7 0	発光層	
5 2 7 1	導電層	
5 2 7 3	絶縁層	
5 3 0 0	基板	
5 3 0 1	導電層	
5 3 0 2	絶縁層	10
5 3 0 4	導電層	
5 3 0 5	絶縁層	
5 3 0 6	導電層	
5 3 0 7	液晶層	
5 3 0 8	導電層	
5 3 5 0	領域	
5 3 5 1	領域	
5 3 5 2	半導体基板	
5 3 5 3	領域	
5 3 5 4	絶縁層	20
5 3 5 5	領域	
5 3 5 6	絶縁層	
5 3 5 7	導電層	
5 3 5 8	絶縁層	
5 3 5 9	導電層	
5 3 6 0	ビデオ信号	
5 3 6 1	回路	
5 3 6 2	回路	
5 3 6 3	回路	
5 3 6 4	画素部	30
5 3 6 5	回路	
5 3 6 6	照明装置	
5 3 6 7	画素	
5 3 7 1	配線	
5 3 7 2	配線	
5 3 7 3	配線	
5 3 8 0	基板	
5 3 8 1	入力端子	
5 3 9 1	基板	
5 3 9 2	駆動回路	40
5 3 9 3	画素部	
5 4 0 0	基板	
5 4 0 1	導電層	
5 4 0 2	絶縁層	
5 4 0 4	導電層	
5 4 0 5	絶縁層	
5 4 0 6	導電層	
5 4 0 7	液晶層	
5 4 0 8	絶縁層	
5 4 0 9	導電層	50

5 4 1 0	基板	
5 4 2 0	基板	
5 4 2 1	導電層	
5 4 2 2	導電層	
5 4 2 3	絶縁層	
5 4 2 4	コンタクトホール	
5 4 2 5	酸化物半導体層	
5 4 2 9	導電層	
5 4 3 0	導電層	
5 4 3 1	導電層	10
5 4 3 2	絶縁層	
5 4 3 3	導電層	
5 4 3 4	導電層	
5 4 3 5	絶縁層	
5 4 3 6	酸化物半導体層	
5 4 3 7	導電層	
5 4 3 8	導電層	
5 4 3 9	導電層	
5 4 4 0	導電層	
5 4 4 1	トランジスタ	20
5 4 4 2	容量素子	
3 0 2 0 A	サブ画素	
3 0 2 0 B	サブ画素	
3 0 2 1 A	トランジスタ	
3 0 2 1 B	トランジスタ	
3 0 2 2 A	液晶素子	
3 0 2 2 B	液晶素子	
3 0 2 3 A	容量素子	
3 0 2 3 B	容量素子	
3 0 3 1 A	配線	30
3 0 3 1 B	配線	
3 0 3 2 A	配線	
3 0 3 2 B	配線	
5 2 6 2 a	領域	
5 2 6 2 b	領域	
5 2 6 2 c	領域	
5 2 6 2 d	領域	
5 2 6 2 e	領域	
5 3 0 3 a	半導体層	
5 3 0 3 b	半導体層	40
5 3 6 1 a	回路	
5 3 6 1 b	回路	
5 3 6 2 a	回路	
5 3 6 2 b	回路	
5 4 0 3 a	半導体層	
5 4 0 3 b	半導体層	



【 図 5 】

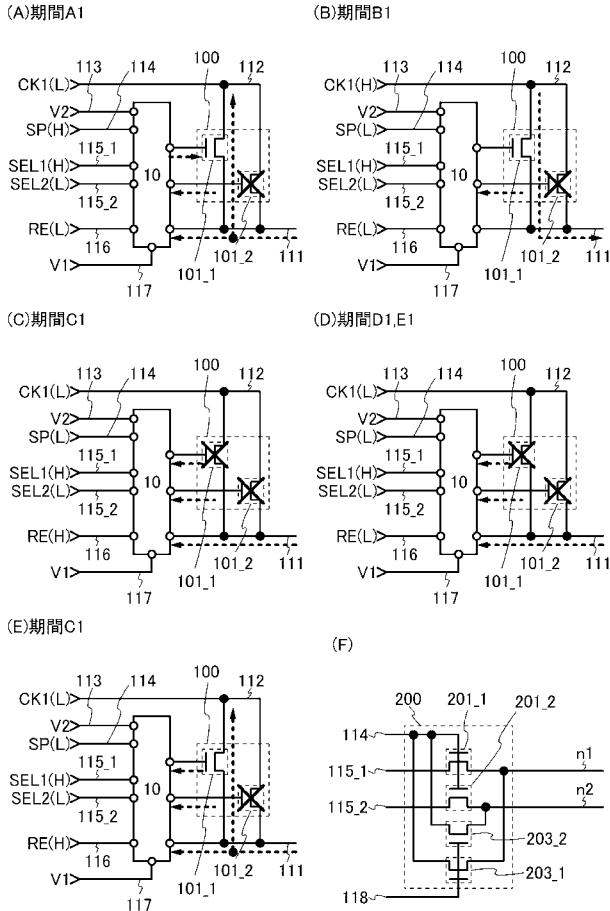

【 図 6 】

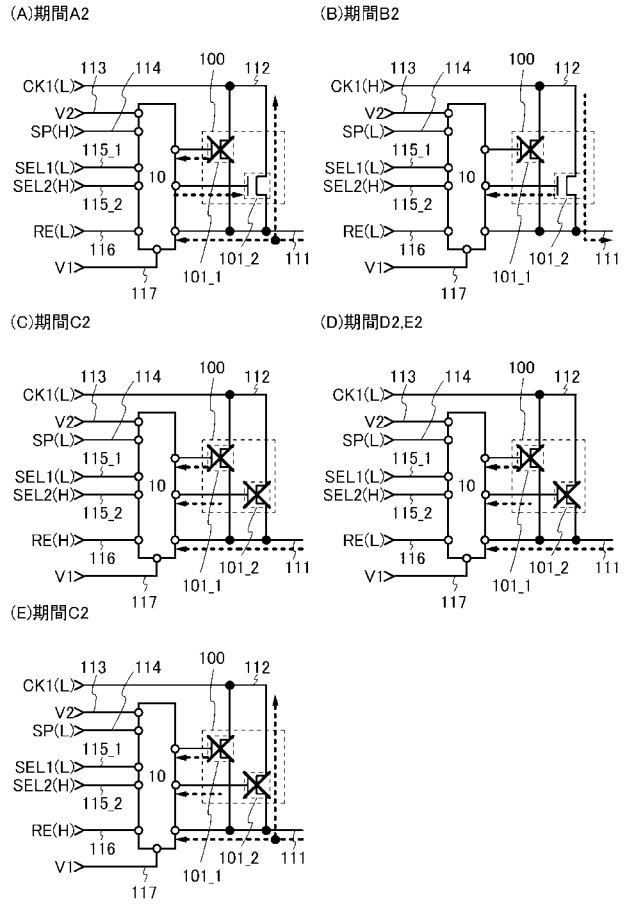

【 図 7 】

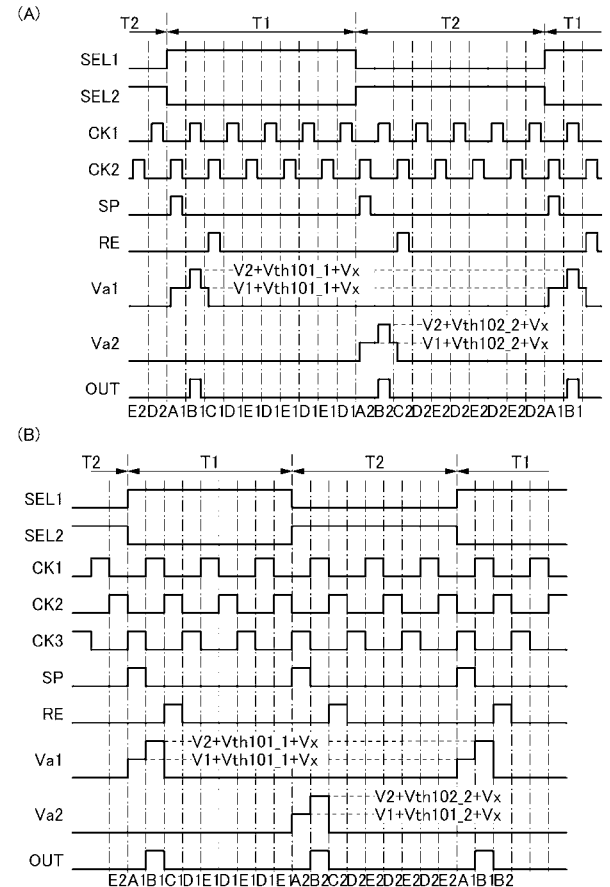

【 図 8 】

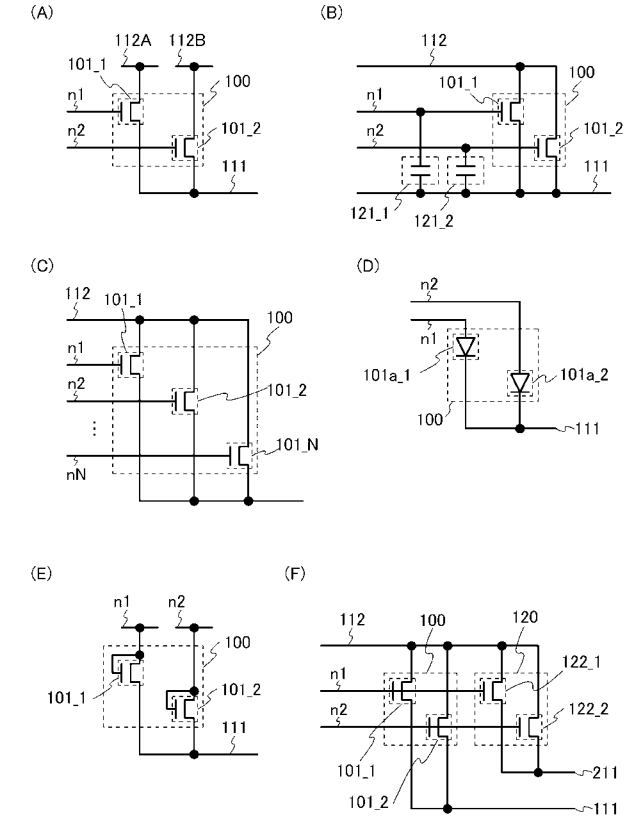

【図 9】

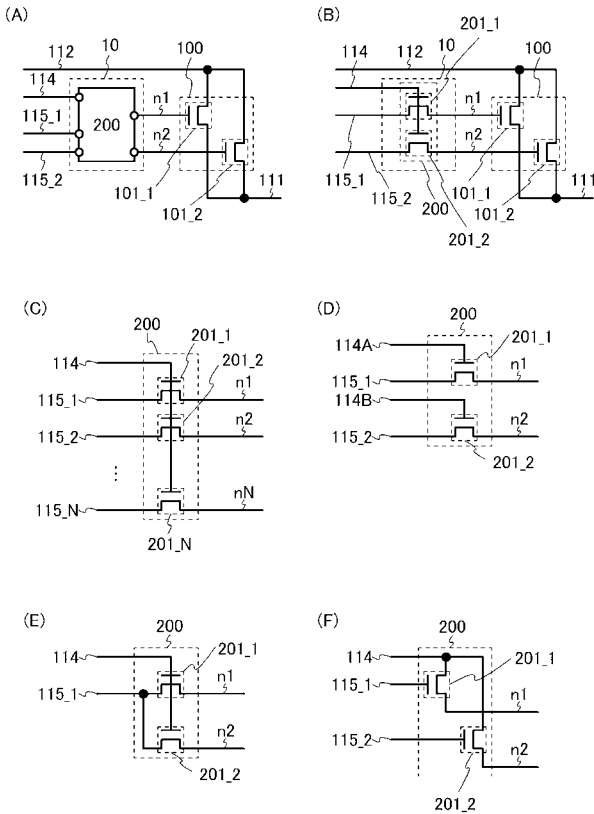

【図 10】

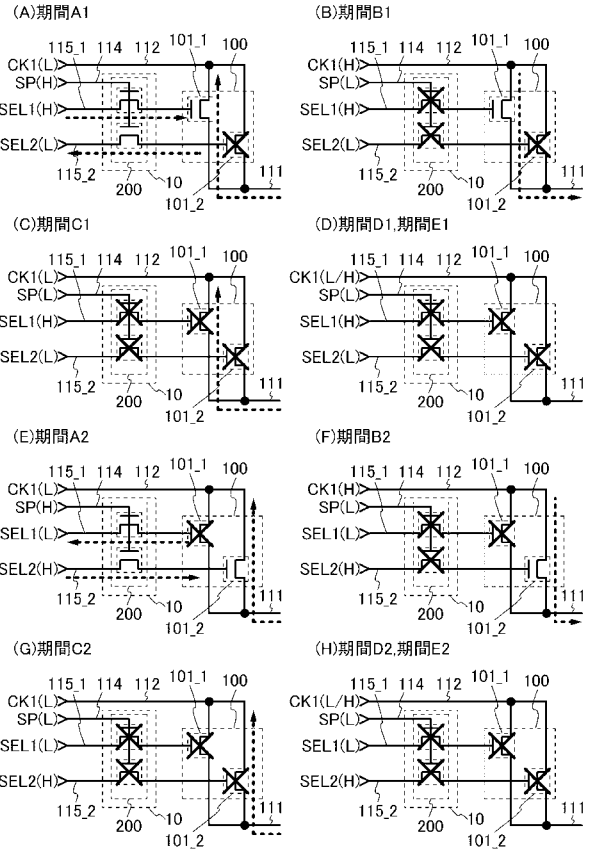

【図 11】

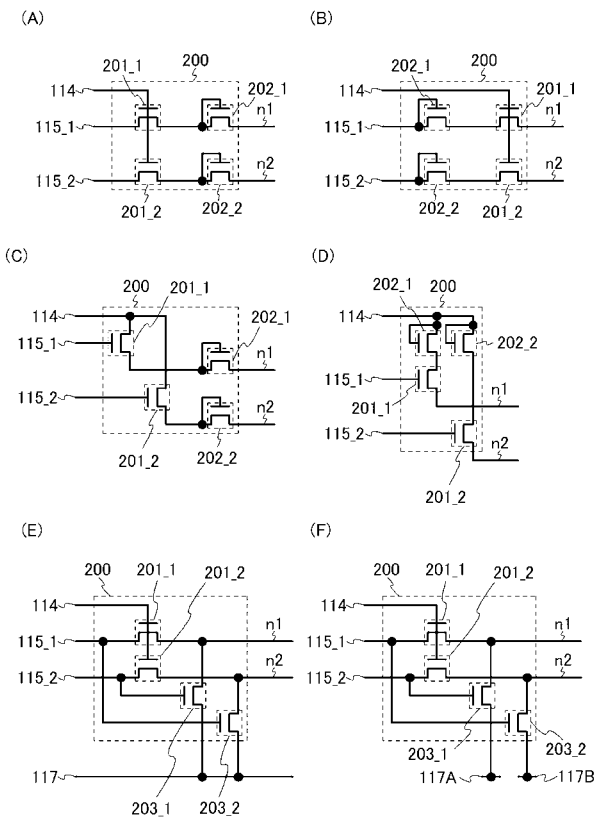

【図 12】

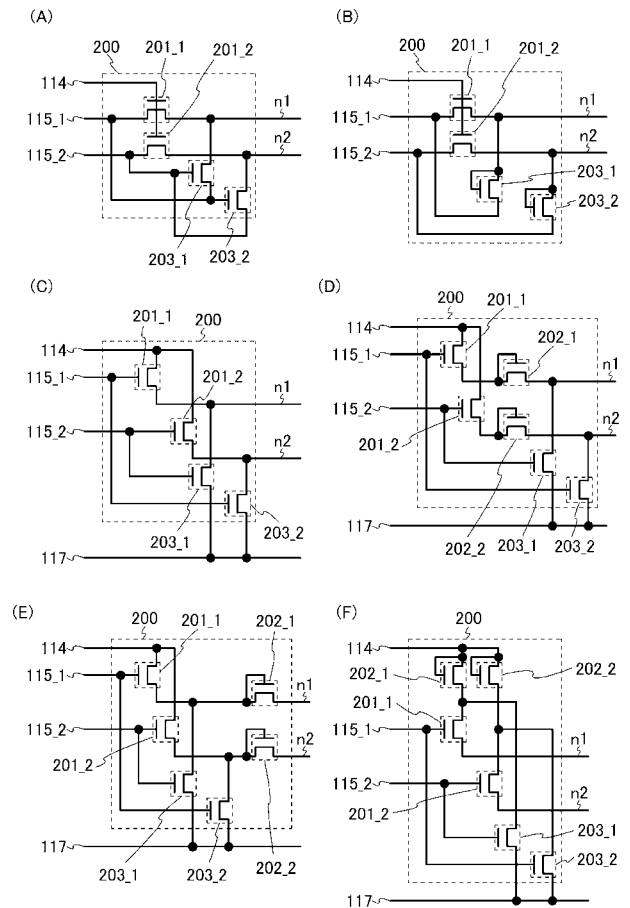

【図13】

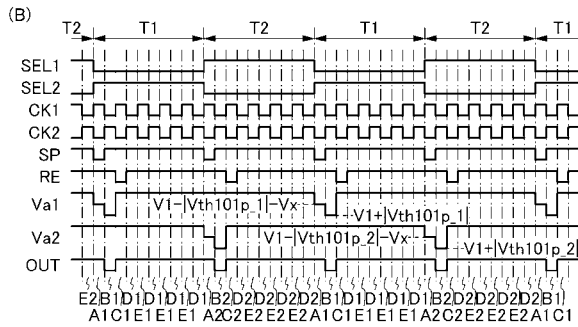
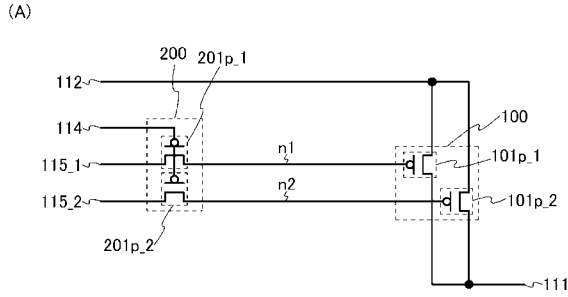

【図14】

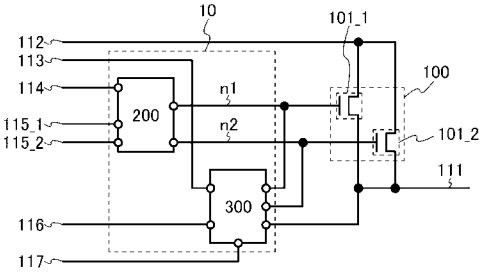

【図15】

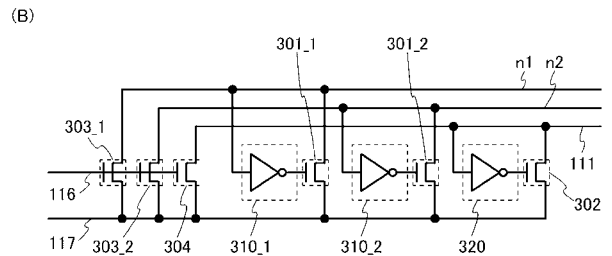
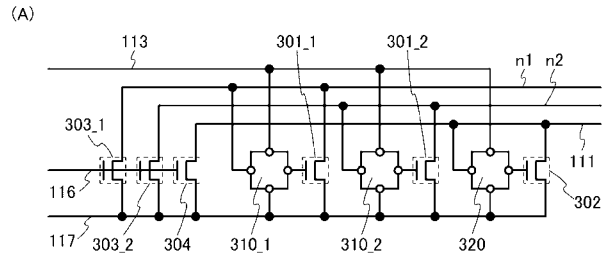

【図16】

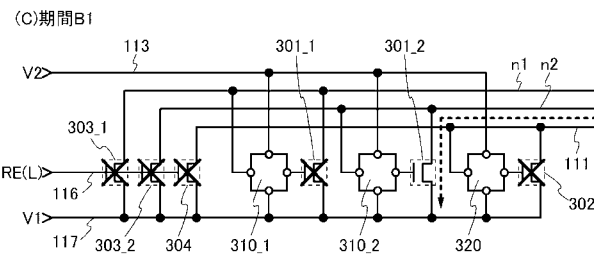
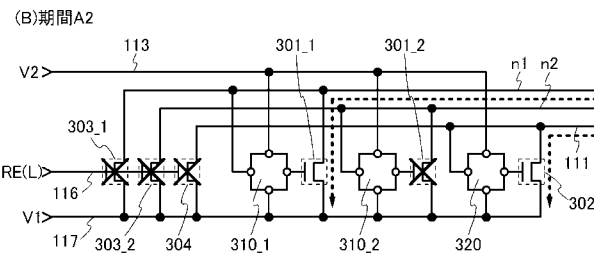
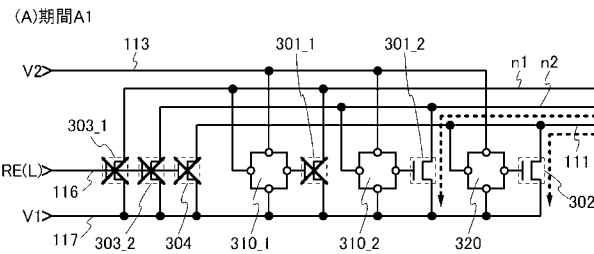

【図17】

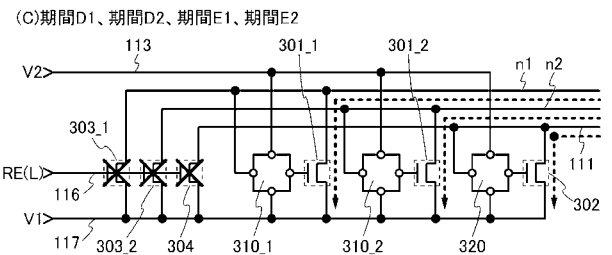
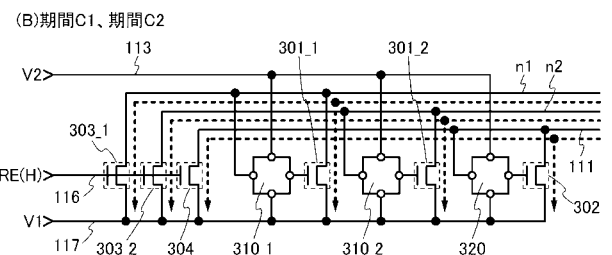
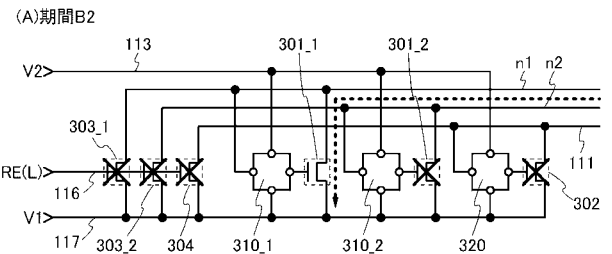

【図 18】

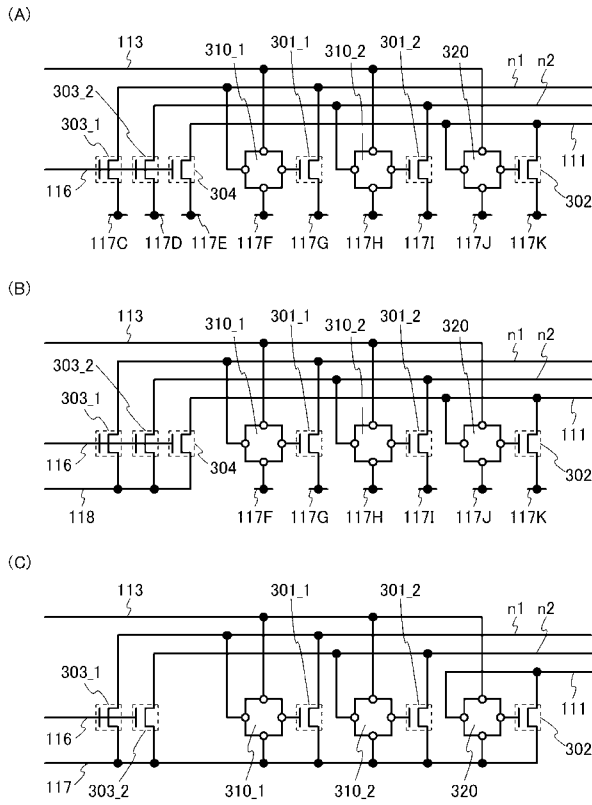

【図 19】

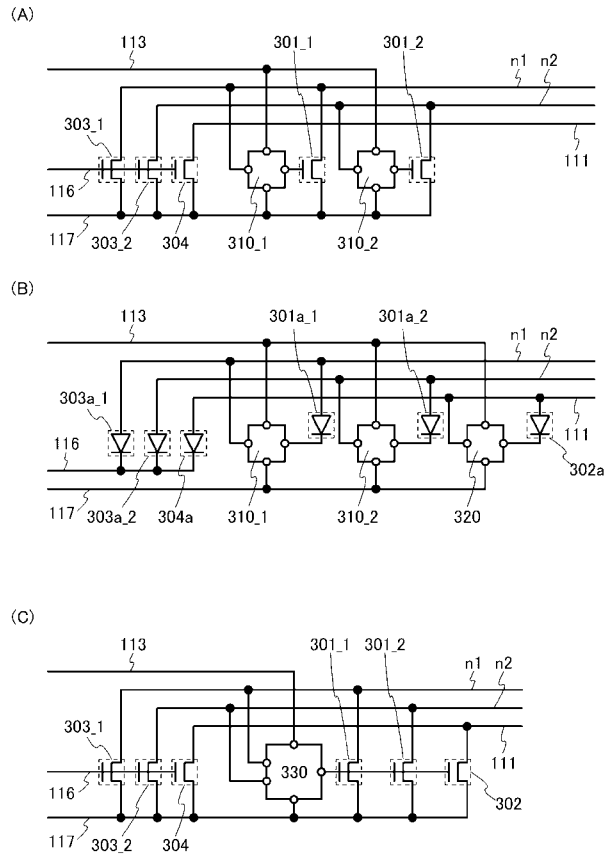

【図 20】

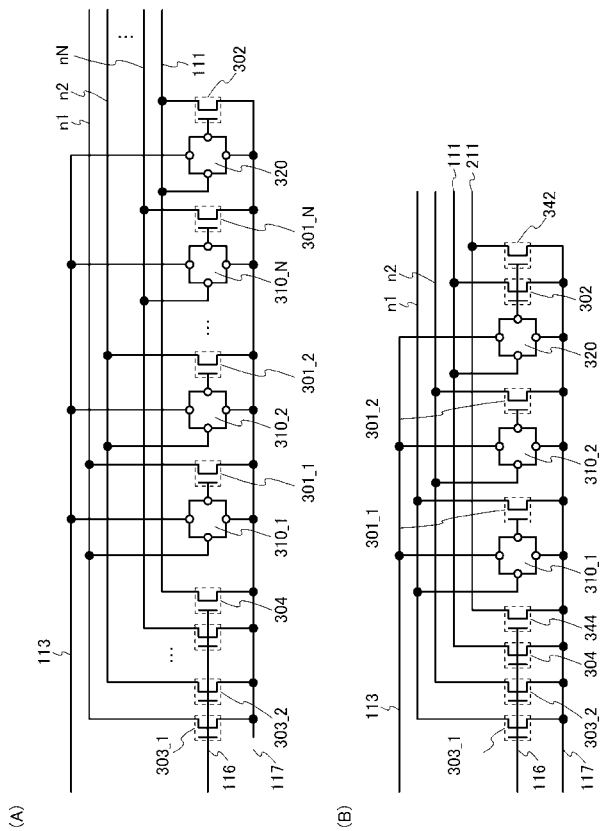

【図 21】

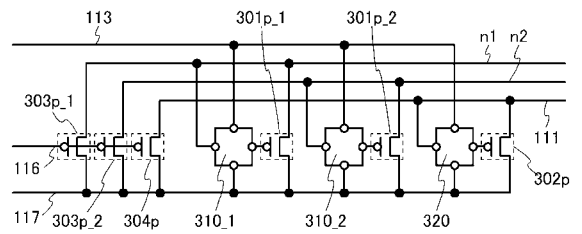

【図 22】

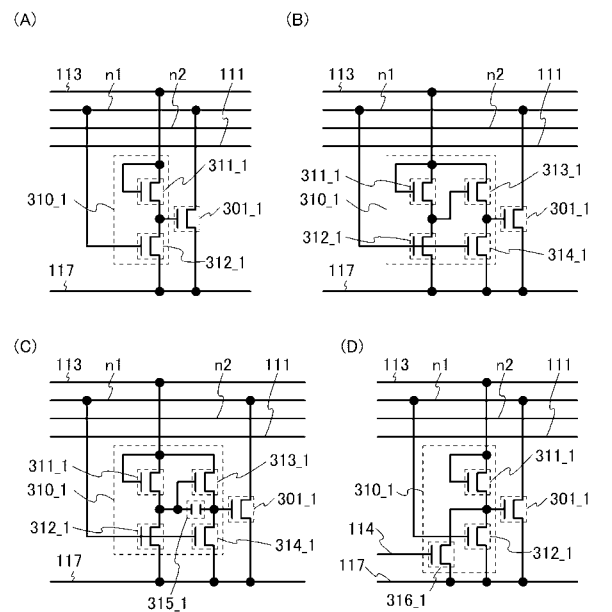

【 図 2 3 】

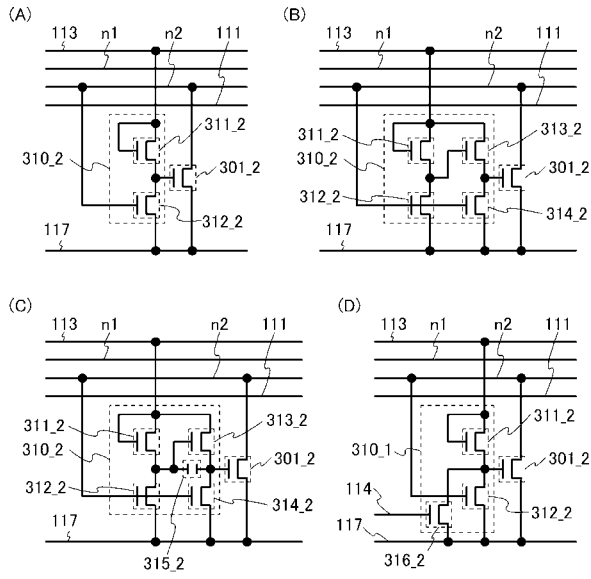

【 図 2 4 】

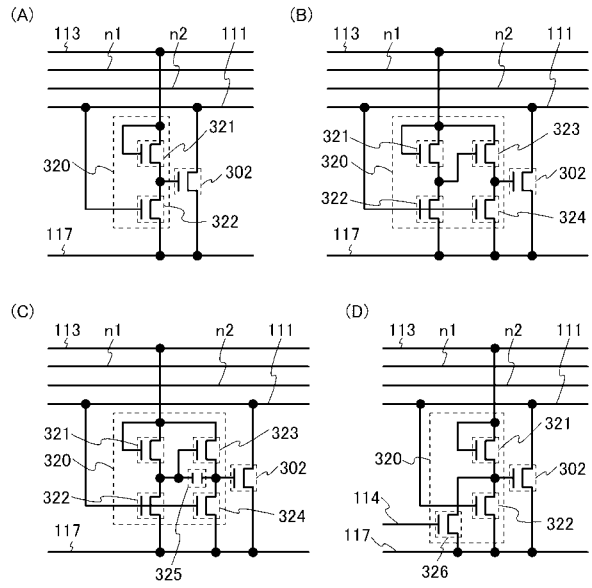

【 図 2 5 】

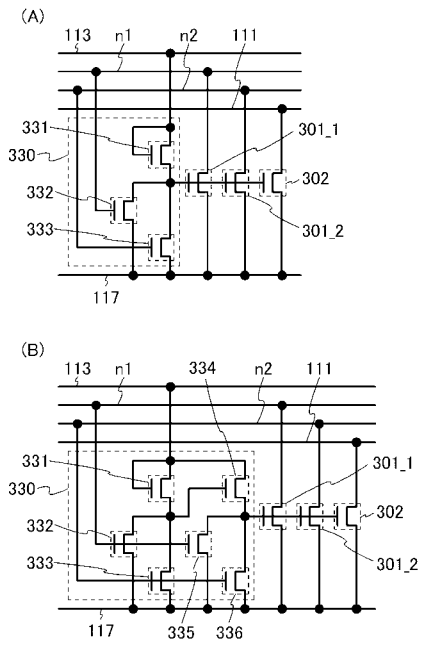

【 図 2 6 】

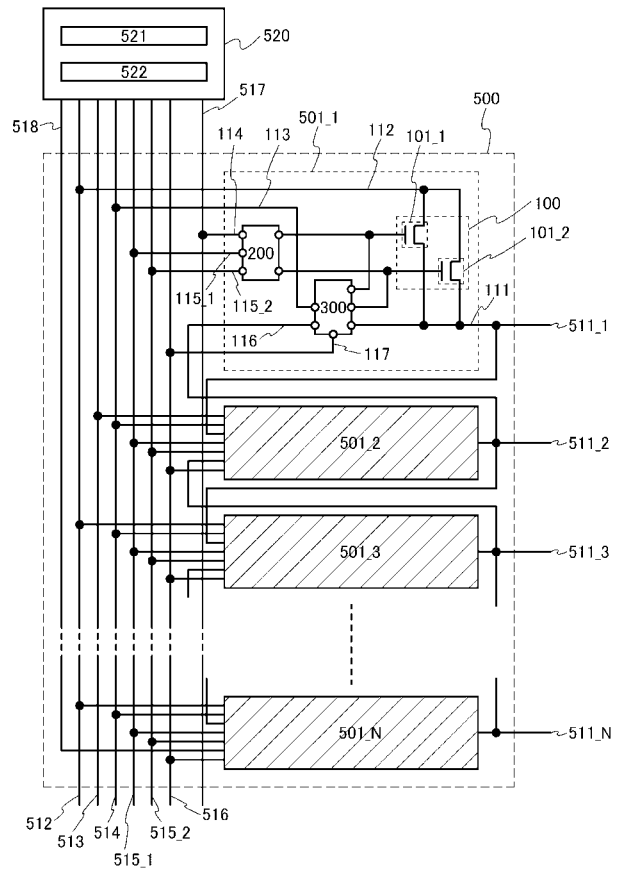

【図 27】

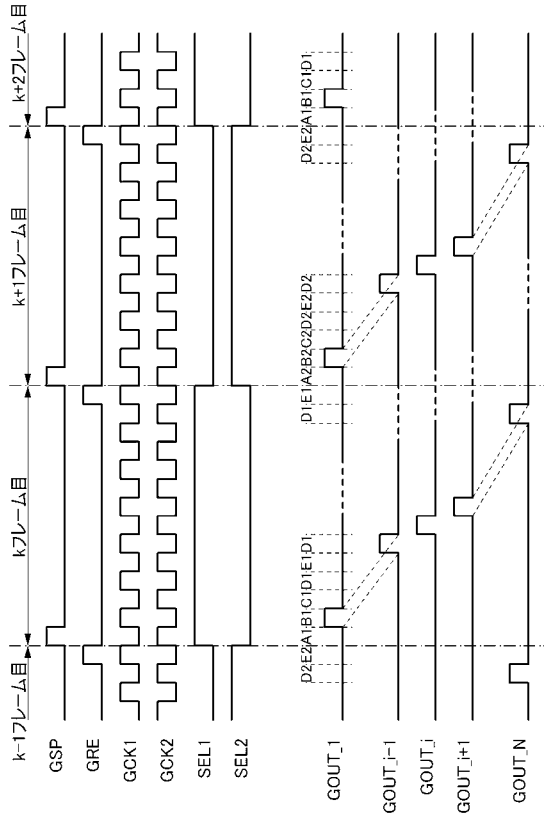

【図 28】

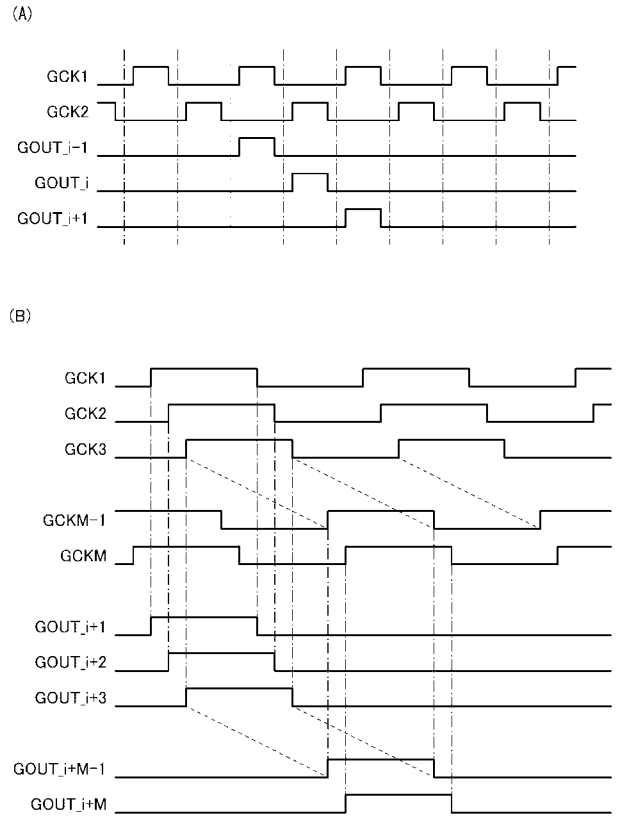

【図 29】

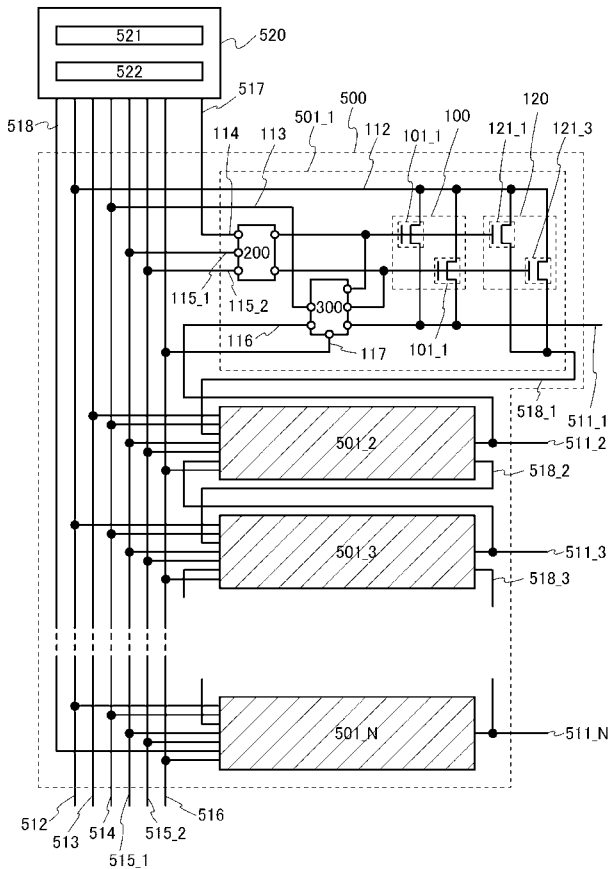

【図 30】

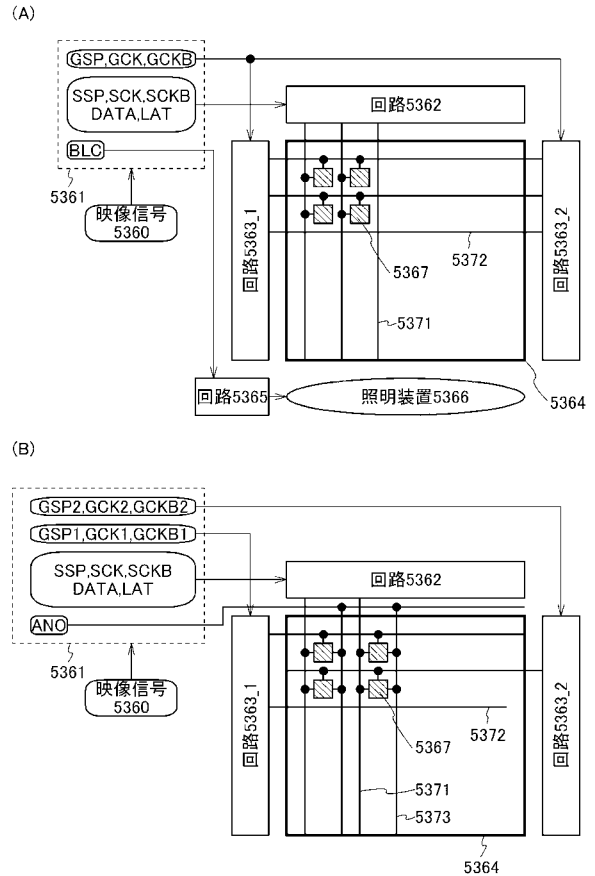

【図 3 1】

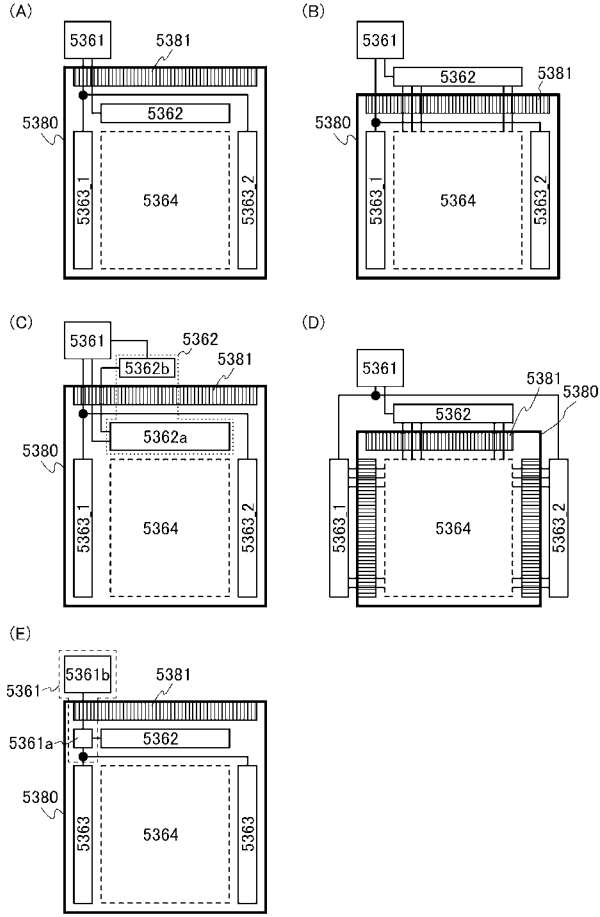

【図 3 2】

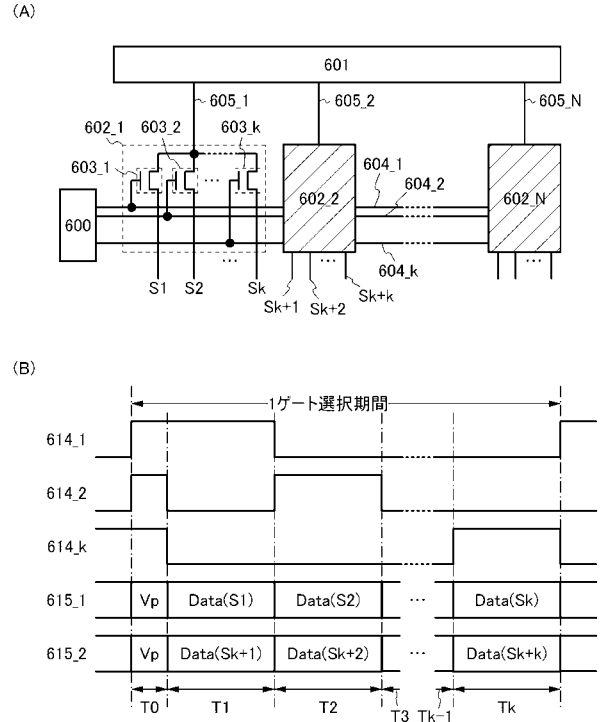

【図 3 3】

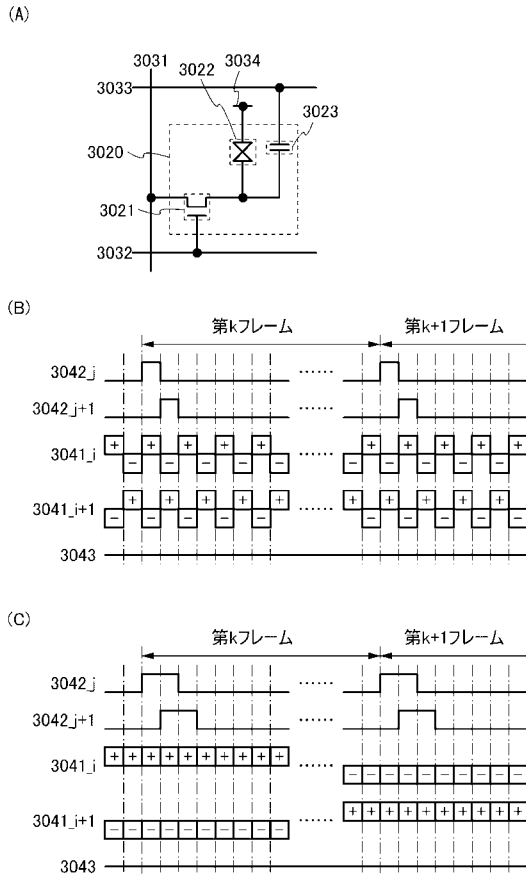

【図 3 4】

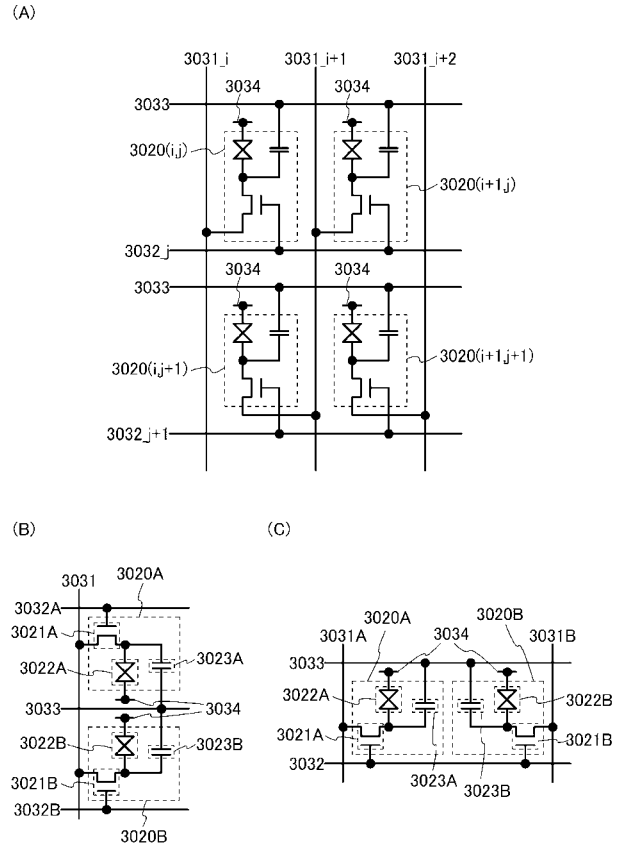

【図 3 5】

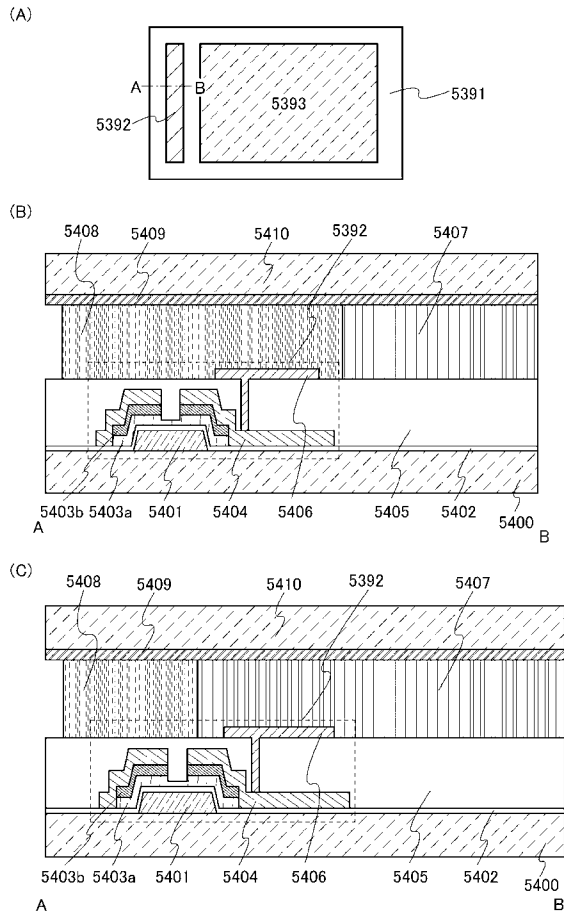

【図 3 7】

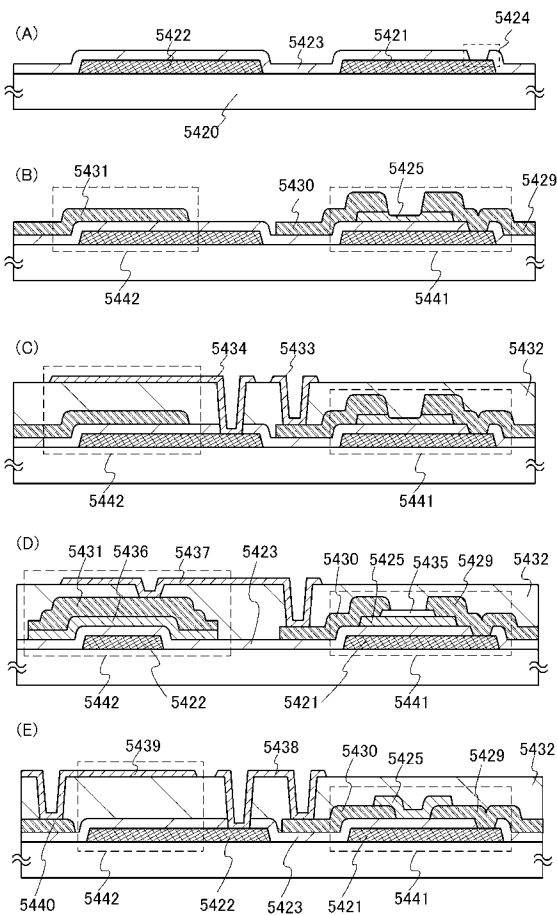

【図 3 6】

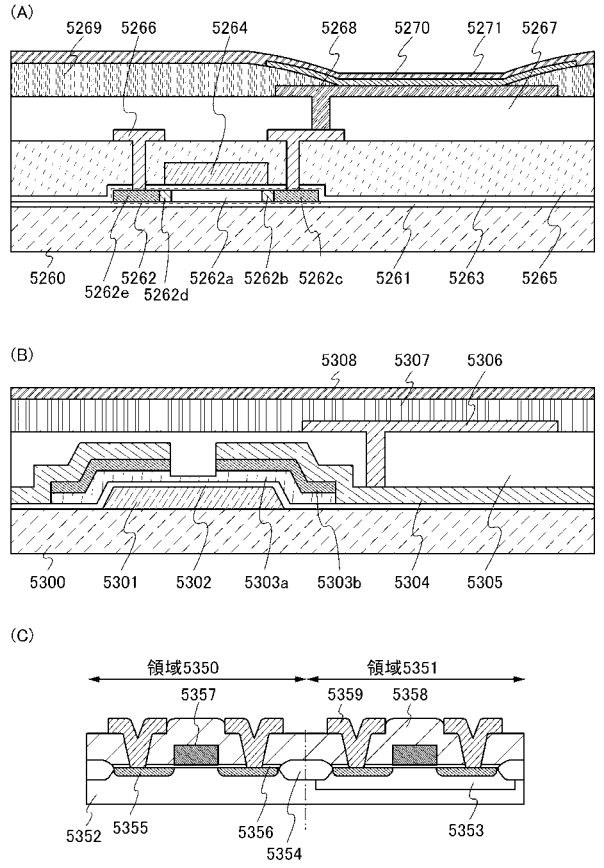

【図 3 8】

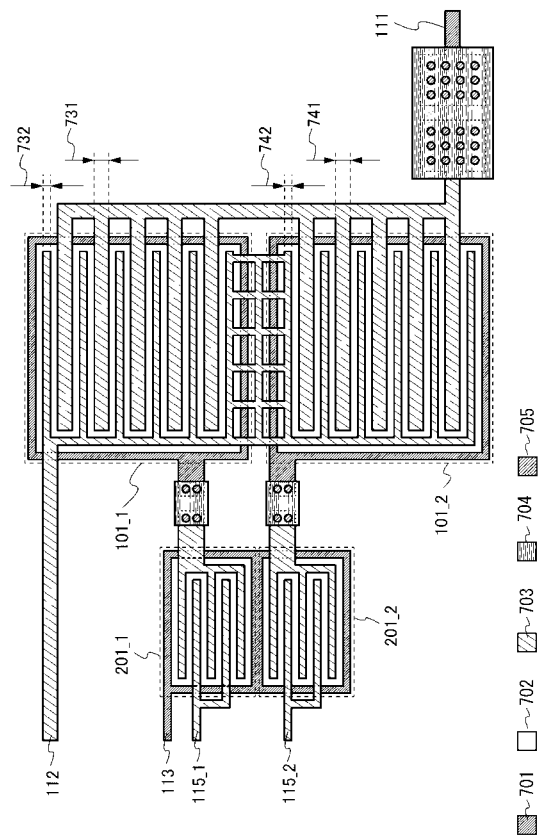

【図 39】

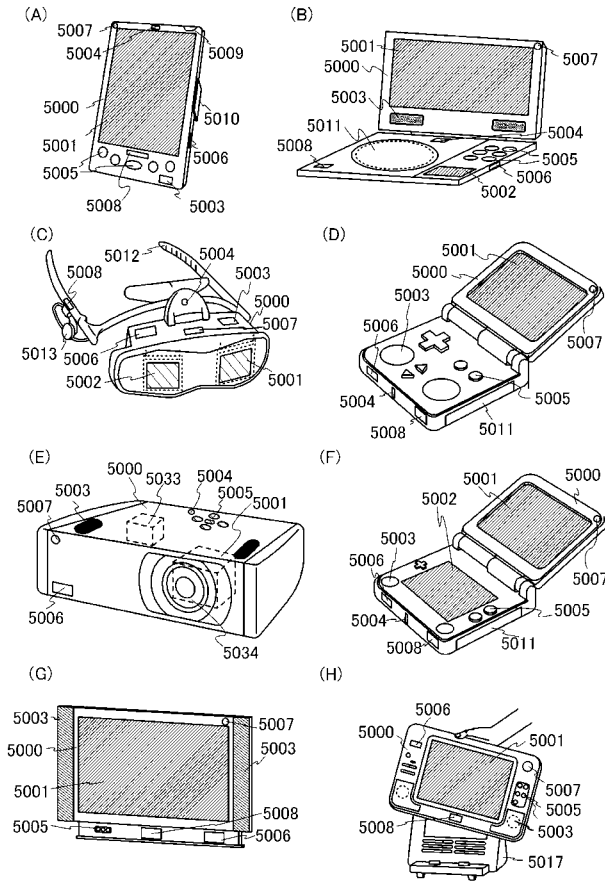

【図 40】

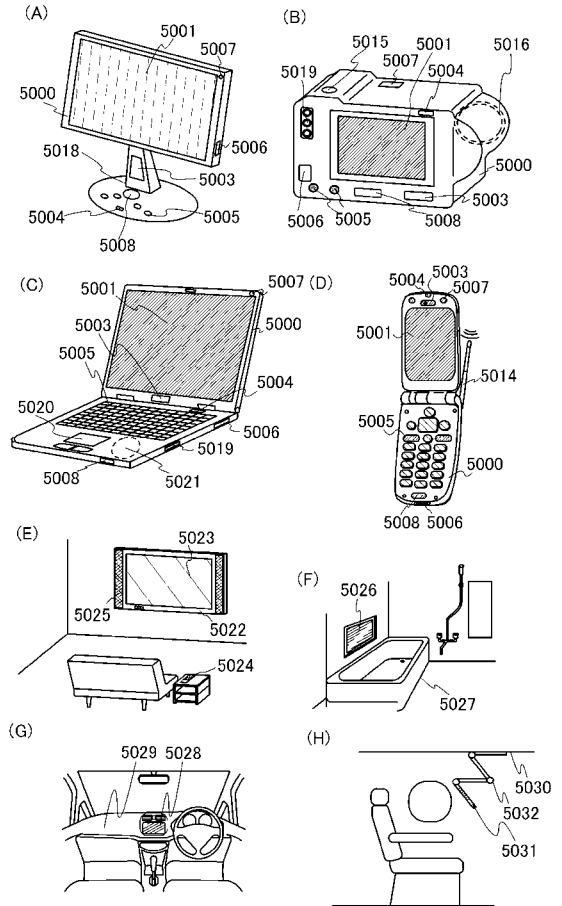

【図 41】

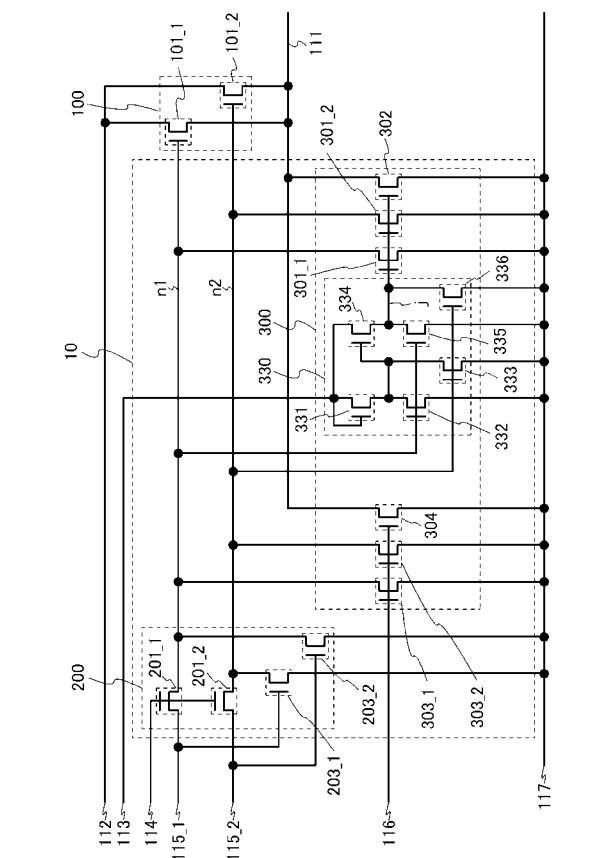

【図 42】

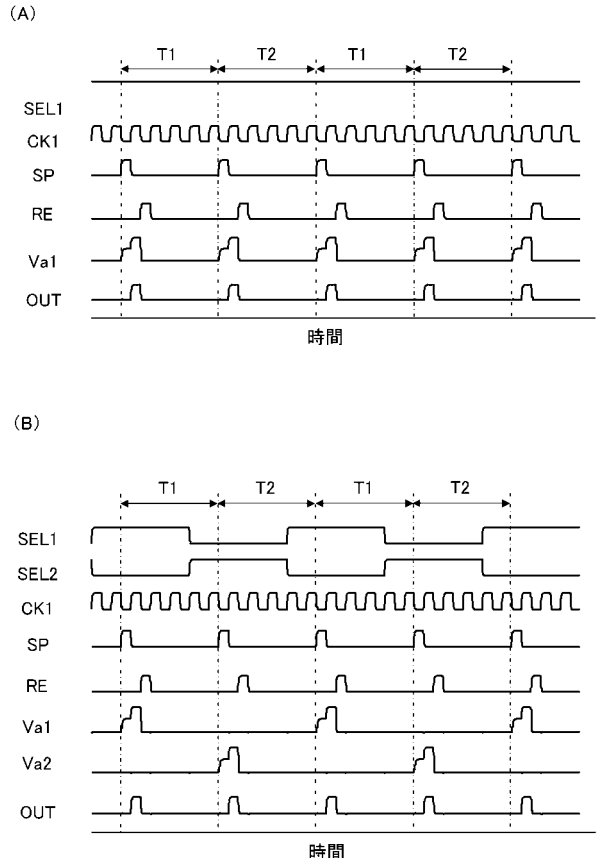

---

フロントページの続き

F ターム(参考) 5C080 AA06 AA10 AA13 BB05 CC03 DD22 DD26 DD28 DD29 JJ02  
JJ03 JJ04 JJ06 KK02 KK20 KK43 KK47 KK50  
5C380 AA01 AA02 AA03 AB06 AB18 AB22 AB23 AB25 AB32 AC07  
AC08 AC09 AC11 AC13 BA01 BA11 BA28 BA29 BD07 CB26  
CF07 CF10 CF46 HA13

专利名称(译)	液晶显示器		
公开(公告)号	<a href="#">JP2010250305A5</a>	公开(公告)日	2013-05-02
申请号	JP2010069223	申请日	2010-03-25
[标]申请(专利权)人(译)	株式会社半导体能源研究所		
申请(专利权)人(译)	半导体能源研究所有限公司		
[标]发明人	木村肇 梅崎敦司		
发明人	木村 肇 梅崎 敦司		
IPC分类号	G09G3/36 G09G3/20 G09G3/30 G02F1/133		
CPC分类号	G09G3/3677 G09G3/3688 G09G2300/0417 G09G2310/0286 G09G2320/043 G11C19/28 G09G3/06		
FI分类号	G09G3/36 G09G3/20.623.H G09G3/20.622.E G09G3/30.J G02F1/133.550		
F-TERM分类号	2H193/ZA04 2H193/ZA07 2H193/ZC16 2H193/ZE06 2H193/ZF21 2H193/ZF31 2H193/ZF32 2H193/ZF36 2H193/ZH25 5C006/AA21 5C006/BB16 5C006/BC03 5C006/BC11 5C006/BC20 5C006/BF03 5C006/BF06 5C006/BF27 5C006/BF31 5C006/BF36 5C006/FA33 5C006/FA41 5C006/FA47 5C006/FA51 5C080/AA06 5C080/AA10 5C080/AA13 5C080/BB05 5C080/CC03 5C080/DD22 5C080/DD26 5C080/DD28 5C080/DD29 5C080/JJ02 5C080/JJ03 5C080/JJ04 5C080/JJ06 5C080/KK02 5C080/KK20 5C080/KK43 5C080/KK47 5C080/KK50 5C380/AA01 5C380/AA02 5C380/AA03 5C380/AB06 5C380/AB18 5C380/AB22 5C380/AB23 5C380/AB25 5C380/AB32 5C380/AC07 5C380/AC08 5C380/AC09 5C380/AC11 5C380/AC13 5C380/BA01 5C380/BA11 5C380/BA28 5C380/BA29 5C380/BD07 5C380/CB26 5C380/CF07 5C380/CF10 5C380/CF46 5C380/HA13 5B074/AA02 5B074/AA10 5B074/CA01 5B074/EA01		
优先权	2009077200 2009-03-26 JP		
其他公开文献	JP5639775B2 JP2010250305A		

#### 摘要(译)

要解决的问题抑制驱动电路中晶体管特性的劣化。第一开关，用于通过根据第一输入信号接通或断开来控制是否设置输出信号的电位状态，以及第二开关，用于根据第二输入信号接通或断开，并且第二开关通过将第一开关或第二开关设置为接通或断开来控制是否设置输出信号的电位状态，由此第一接线和第二接线并且第二布线处于导电状态或非导电状态。点域1