



(12)实用新型专利

(10)授权公告号 CN 209624957 U

(45)授权公告日 2019.11.12

(21)申请号 201920523051.0

(22)申请日 2019.04.17

(73)专利权人 成都中电熊猫显示科技有限公司

地址 610200 四川省成都市双流区公兴街
道青栏路1778号

(72)发明人 张浩 洪孟逸 储周硕

(74)专利代理机构 北京同立钧成知识产权代理
有限公司 11205

代理人 李小波 刘芳

(51) Int. Cl.

G02F 1/1339(2006.01)

G02F 1/1333(2006.01)

权利要求书1页 说明书7页 附图2页

(54)实用新型名称

液晶显示面板及显示装置

(57)摘要

本实用新型提供一种液晶显示面板及显示装置,包括:显示区和位于所述显示区周围的边框区;所述液晶显示面板还包括:相对设置的彩膜基板和阵列基板;所述阵列基板的面向所述彩膜基板的表面覆盖有配向膜,所述边框区内设置有边框胶,在所述阵列基板侧,所述边框胶位于所述配向膜的外侧且与所述配向膜之间具有间隙,所述配向膜与所述边框胶之间的区域覆盖有隔离保护层。本实用新型提供一种液晶显示面板及显示装置,可避免阵列基板侧不纯物的析出,提高产品性能和生产效率。

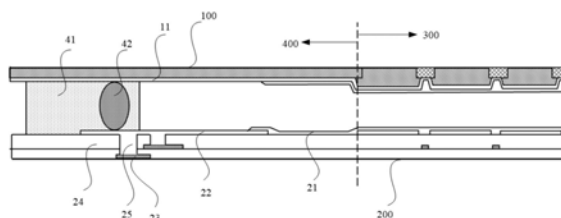

1. 一种液晶显示面板,包括:显示区和位于所述显示区周围的边框区;其特征在于,所述液晶显示面板还包括:相对设置的彩膜基板和阵列基板;

所述阵列基板的面向所述彩膜基板的表面覆盖有配向膜,所述边框区内设置有边框胶,在所述阵列基板侧,所述边框胶位于所述配向膜的外侧且与所述配向膜之间具有间隙,所述配向膜与所述边框胶之间的区域覆盖有隔离保护层。

2. 根据权利要求1所述的液晶显示面板,其特征在于,所述隔离保护层呈环形围绕在所述显示区的周围。

3. 根据权利要求1所述的液晶显示面板,其特征在于,所述隔离保护层为透明电极,所述隔离保护层与所述彩膜基板上的共用电极导通。

4. 根据权利要求1所述的液晶显示面板,其特征在于,所述阵列基板上设置有金属层以及覆盖在所述金属层的上方的绝缘层,所述绝缘层上开设有接触孔,所述接触孔用于将所述金属层与外界导通。

5. 根据权利要求4所述的液晶显示面板,其特征在于,所述接触孔包括第一接触孔,所述隔离保护层下方的所述绝缘层上开设有所述第一接触孔,用于导通所述金属层和所述隔离保护层。

6. 根据权利要求4所述的液晶显示面板,其特征在于,所述接触孔包括第二接触孔,位于所述边框区内的所述配向膜下方的绝缘层上开设有所述第二接触孔,所述配向膜和所述第二接触孔之间设置有第一透明电极,所述第二接触孔用于导通所述金属层和所述第一透明电极。

7. 根据权利要求4所述的液晶显示面板,其特征在于,所述接触孔包括第三接触孔,位于所述边框胶远离所述显示区一侧的绝缘层上开设有所述第三接触孔,所述第三接触孔上方设置有第二透明电极,所述第三接触孔用于导通所述金属层和所述第二透明电极。

8. 根据权利要求1所述的液晶显示面板,其特征在于,所述隔离保护层的两侧分别向所述边框胶、所述配向膜延伸,并与所述边框胶、所述配向膜部分重叠。

9. 根据权利要求1所述的液晶显示面板,其特征在于,所述隔离保护层为氧化铟锡ITO薄膜。

10. 一种显示装置,其特征在于,包括,如权利要求1-9任一项所述的液晶显示面板。

液晶显示面板及显示装置

技术领域

[0001] 本实用新型涉及液晶显示技术领域,尤其涉及一种液晶显示面板及显示装置。

背景技术

[0002] 随着显示技术的发展,液晶显示器(Liquid Crystal Display,简称LCD)等平面显示装置因具有高画质、省电、机身薄、无辐射等优点,而被广泛的应用于手机、电视、个人数字助理、笔记本电脑等各种消费性电子产品中,成为显示装置中的主流。液晶显示面板一般由相对设置的阵列基板、彩膜基板以及夹持在阵列基板和彩膜基板之间的液晶分子层组成。通过在阵列基板和彩膜基板之间施加驱动电压,可控制液晶分子旋转,从而使背光模组的光线折射出来产生画面。彩膜基板上设置有红、绿、蓝色阻单元,以实现彩色显示。

[0003] 图1为现有技术提供的液晶显示面板的结构示意图,参考图1所示,现有技术中,液晶显示面板包括相对设置的彩膜基板100和阵列基板200,阵列基板200侧,为了避免配向膜21和边框胶41重叠影响边框胶41的强度,因此设置配向膜21和边框胶41之间保持一定间隙,该间隙内设置有平坦层、绝缘层、接触孔等多样性结构。

[0004] 平坦层、绝缘层、接触孔等多样性结构可能为不纯物的来源,使得不纯物从阵列基板侧析出,影响产品性能,且解析不纯物的来源耗费时间长,难度高,不利于产品的高效生产。

实用新型内容

[0005] 本实用新型提供一种液晶显示面板及显示装置,可避免阵列基板侧不纯物的析出,提高产品性能和生产效率。

[0006] 本实用新型一方面提供一种液晶显示面板,包括:显示区和位于所述显示区周围的边框区;所述液晶显示面板还包括:相对设置的彩膜基板和阵列基板;

[0007] 所述阵列基板的面向所述彩膜基板的表面覆盖有配向膜,所述边框区内设置有边框胶,在所述阵列基板侧,所述边框胶位于所述配向膜的外侧且与所述配向膜之间具有间隙,所述配向膜与所述边框胶之间的区域覆盖有隔离保护层。

[0008] 本实用新型提供的液晶显示面板,通过在阵列基板侧的配向膜和边框胶之间覆盖隔离保护层,可以简化液晶盒内架构,且由于隔离保护层成分简单,因此可避免不纯物从阵列基板侧析出,便于信赖性问题的解析。

[0009] 进一步地,所述隔离保护层呈环形围绕在所述显示区的周围。

[0010] 进一步地,所述隔离保护层为透明电极,所述隔离保护层与所述彩膜基板上的共通电极导通。

[0011] 通过设置隔离保护层为透明电极,且与彩膜基板的共通电极导通,可以使隔离保护层实现共通讯号的传输。

[0012] 进一步地,所述阵列基板上设置有金属层以及覆盖在所述金属层的上方的绝缘层,所述绝缘层上开设有接触孔,所述接触孔用于将所述金属层与外界导通。

[0013] 进一步地,所述接触孔包括第一接触孔,所述隔离保护层下方的所述绝缘层上开设有所述第一接触孔,用于导通所述金属层和所述隔离保护层。

[0014] 进一步地,所述接触孔包括第二接触孔,位于所述边框区内的所述配向膜下方的绝缘层上开设有所述第二接触孔,所述配向膜和所述第二接触孔之间设置有第一透明电极,所述第二接触孔用于导通所述金属层和所述第一透明电极。

[0015] 进一步地,所述接触孔包括第三接触孔,位于所述边框胶远离所述显示区一侧的绝缘层上开设有所述第三接触孔,所述第三接触孔上方设置有第二透明电极,所述第三接触孔用于导通所述金属层和所述第二透明电极。

[0016] 除了共通讯号的输入外,金属层还需要实现与其它信号的传输,为了避免与隔离保护层发生短路,还需要在除了隔离保护层下方之外的其它地方配置接触孔,具体如第二接触孔和第三接触孔的位置。

[0017] 进一步地,所述隔离保护层的两侧分别向所述边框胶、所述配向膜延伸,并与所述边框胶、所述配向膜部分重叠。

[0018] 进一步地,所述隔离保护层为氧化铟锡ITO薄膜。

[0019] 本实用新型提供的液晶显示面板,通过在阵列基板侧的配向膜和边框胶之间覆盖隔离保护层,可以简化液晶盒内架构,且由于隔离保护层成分简单,因此可避免不纯物从阵列基板侧析出,便于信赖性问题的解析。进一步地,通过设置隔离保护层为透明电极,且与彩膜基板的共通电极导通,可以使隔离保护层实现共通讯号的传输。

[0020] 本实用新型另一方面提供一种显示装置,包括如上所述的液晶显示面板。

[0021] 本实用新型提供的显示装置,其液晶显示面板在阵列基板侧的配向膜和边框胶之间覆盖有隔离保护层,可以简化液晶盒内架构,且由于隔离保护层成分简单,因此可避免不纯物从阵列基板侧析出,便于信赖性问题的解析。进一步地,通过设置隔离保护层为透明电极,且与彩膜基板的共通电极导通,可以使隔离保护层实现共通讯号的传输。

附图说明

[0022] 为了更清楚地说明本实用新型或现有技术的技术方案,下面将对实施例或现有技术描述中所需要使用的附图作一简单地介绍,显而易见地,下面描述中的附图是本实用新型的一些实施例,对于本领域普通技术人员来讲,在不付出创造性劳动性的前提下,还可以根据这些附图获得其他的附图。

[0023] 图1为现有技术提供的液晶显示面板的结构示意图;

[0024] 图2为本实用新型实施例提供的液晶显示面板的剖面结构示意图;

[0025] 图3为本实用新型实施例提供的液晶显示面板的结构示意图;

[0026] 图4为本实用新型实施例提供的液晶显示面板的又一种剖面结构示意图。

[0027] 附图标记:

[0028] 100-彩膜基板;

[0029] 11-共通电极;

[0030] 200-阵列基板;

[0031] 21-配向膜;

[0032] 22-隔离保护层;

- [0033] 23-金属层;
- [0034] 24-绝缘层;
- [0035] 25-第一接触孔;
- [0036] 26-第二接触孔;
- [0037] 27-第一透明电极;
- [0038] 28-第三接触孔;
- [0039] 29-第二透明电极;
- [0040] 300-显示区;
- [0041] 400-边框区;
- [0042] 41-边框胶;
- [0043] 42-导电金球。

具体实施方式

[0044] 为使本实用新型的目的、技术方案和优点更加清楚,下面将结合本实用新型中的附图,对本实用新型中的技术方案进行清楚、完整地描述,显然,所描述的实施例是本实用新型一部分实施例,而不是全部的实施例。基于本实用新型中的实施例,本领域普通技术人员在没有作出创造性劳动前提下所获得的所有其他实施例,都属于本实用新型保护的范围。

[0045] 需要理解的是,传统的液晶显示面板是由一片薄膜晶体管阵列基板(Thin Film Transistor Array Substrate,简称TFT Array Substrate)和一片彩膜基板(Color Filter Substrate,简称CF Substrate)贴合而成,分别在阵列基板和彩膜基板上形成像素电极和公共电极,并在阵列基板和彩膜基板之间灌入液晶,其工作原理是通过在像素电极与公共电极之间施加驱动电压,利用像素电极与公共电极之间形成的电场来控制液晶层内的液晶分子的旋转,将背光模组的光线折射出来产生画面。

[0046] 进一步地,薄膜晶体管(Thin Film Transistor,简称TFT)液晶显示器主要由背光源、液晶面板和驱动电路组成。在整个液晶显示模组中,由两片偏光片构成一个偏振光的光学系统,结合液晶的光学各向异性和电学各向异性,以及薄膜晶体管TFT对驱动液晶的电信号的开关作用,对由背光源入射进液晶盒的光起到调制作用。

[0047] 彩膜基板和阵列基板制造完成后,需要进行液晶盒制造工程,完成液晶盒的制作,其主要工艺步骤包括液晶取向层的涂布和摩擦、液晶滴注、边框胶涂布、真空对盒等。其中,液晶滴注和边框胶涂布在阵列基板和彩膜基板上分别进行,一般液晶滴注在阵列基板上。

[0048] 在阵列基板和彩膜基板上涂布一层液晶分子的取向层(常用的是聚酰亚胺Polyimide,简称PI),是为了使得取向杂乱的液晶分子在取向层的作用下有序排列。

[0049] 边框胶起着密封液晶盒防止液晶溢出和水汽侵入,维持液晶盒周边盒厚,以及黏附阵列基板和彩膜基板的作用。边框胶的主要成分是树脂,其中还添加了一些添加剂,如受热固化的单晶树脂和苯酚树脂,受紫外线照射起到交联作用的环氧树脂等。现有技术中常用的边框胶集添加了热固化树脂,又添加了紫外固化树脂。阵列基板和彩膜基板对盒后,随即进行紫外固化,使得边框胶的外围固化,再进行热固化,加强边框胶的粘结力。

[0050] 下面参考附图并结合具体的实施例来描述本实用新型。

[0051] 实施例一

[0052] 图2为本实用新型实施例提供的液晶显示面板的剖面结构示意图,图3为本实用新型实施例提供的液晶显示面板的结构示意图,参考图2和图3所示,本实用新型实施例提供一种液晶显示面板,包括:相对设置的彩膜基板100和阵列基板200;阵列基板200的面向彩膜基板100的表面覆盖有配向膜21,阵列基板200包括显示区300和位于显示区300周边的边框区400,边框区400内设置有边框胶41,边框胶41位于配向膜21的外侧且与配向膜21之间具有间隙,配向膜21与边框胶41之间的区域覆盖有隔离保护层22。

[0053] 显示区300指的是液晶显示面板的图像显示区域,阵列基板200和彩膜基板100的显示区300主要由像素构成。边框区400指的是显示区300边界到衬垫区或者到玻璃切割边缘之间的区域,其不需要进行图像显示,主要作用是对液晶盒内的液晶进行密封和对来自背光源的光进行密封。

[0054] 边框胶41设置在显示区300周围的边框区400内,边框胶41起着密封液晶盒防止液晶溢出和水汽侵入,维持液晶盒周边盒厚,以及黏附阵列基板200和彩膜基板100的作用。

[0055] 具体地,彩膜基板100和阵列基板200上均设置有配向膜,配向膜主要用于对彩膜基板100和阵列基板200之间的液晶分子进行配向。液晶分子容易受到不纯物的影响,进而影响液晶显示面板的显示性能。

[0056] 一般地,液晶显示面板在彩膜基板100侧的配向膜与边框胶41间为全面配置透明电极氧化铟锡ITO,构造成分单纯。而在阵列基板200侧,配向膜21与边框胶41之间则可能有平坦层、绝缘层、接触孔等多样化的结构,因为结构多样,可能为信赖性不纯物的来源,为了解析不纯物的实际来源常需要调整制程厘清问题,解决信赖性问题往往耗费时间参数复杂。

[0057] 本实施例中,在配向膜21与边框胶41之间设置隔离保护层22,隔离保护层22的用于隔离平坦层、绝缘层、接触孔等复杂结构,其构造成分单纯,可以起到对液晶分子的保护作用,可有效防止不纯物的析出。

[0058] 具体地,参考图3所示,隔离保护层22为环状结构,设置在显示区300周围的边框区400内,其覆盖了配向膜21和边框胶41之间的全部区域,因此可以起到较佳的防止不纯物析出的作用。

[0059] 隔离保护层22的两侧分别向着配向膜21、边框胶41延伸且与配向膜21和边框胶41不重合或者部分重合。参考图3所示,当隔离保护层22与配向膜21、边框胶41部分重合时,具有较佳的防止不纯物的析出的效果。

[0060] 当配向膜21与边框胶41之间覆盖有隔离保护层22时,原先设置在配向膜21与边框胶41之间的平坦层、绝缘层、接触孔等结构被隔离保护层22遮蔽,隔离保护层22可起到简化液晶盒内架构的作用。需要注意的是,为了避免原位置处的接触孔等结构受到隔离保护层22的影响,可以将接触孔等结构的位置做一些适应性的改进,移动到其它位置。

[0061] 本实用新型实施例提供的液晶显示面板,通过在阵列基板侧的配向膜和边框胶之间覆盖隔离保护层,可以简化液晶盒内架构,且由于隔离保护层成分简单,因此可避免不纯物从阵列基板侧析出,便于信赖性问题的解析。

[0062] 进一步地,隔离保护层22为透明电极,隔离保护层22与彩膜基板100上的共通电极11导通。

[0063] 隔离保护层22除了起到上述的防止不纯物析出的作用外,还可以设置其为透明电极,以起到导通电路的作用。具体地,隔离保护层22可以与彩膜基板100上的共通电极11导通,实现共通讯号的传递。

[0064] 具体地,当隔离保护层22延伸至边框胶41下方时,隔离保护层22可以通过设置在边框胶41内的导电金球42实现与彩膜基板100上的共通电极11的导通。

[0065] 在上述实施例的基础上,本实施例中,阵列基板200上设置有金属层23以及覆盖在金属层23的上方的绝缘层24,绝缘层24上开设有接触孔,接触孔用于将金属层23与外界导通。

[0066] 其中,金属层23用于储存和传输信息,绝缘层24用于保护金属层23,接触孔开设在绝缘层24上,用于连通金属层23和外界,实现金属层200和外界的信号输入和输出。所述“连通金属层23和外界”中的“外界”指的是,除了位于绝缘层23下方的金属层23以外的结构,例如处于绝缘层23上方的电极、彩膜基板100上的电极等等。

[0067] 需要理解的是,位于绝缘层24下方的金属层23可能不止一层,多层金属层23需要对应设置多个接触孔,以使得不同层的金属层23与外界连通时互相不产生干扰。

[0068] 在一种可行的实施例中,参考图2所示,隔离保护层22下方的绝缘层24上开设有第一接触孔25,用于导通金属层23和隔离保护层22。

[0069] 由于隔离保护层22可以与彩膜基板100的共通电极11导通,因此第一接触孔25可以实现阵列基板200的金属层23和共通电极11的导通。

[0070] 除了共通讯号的输入外,金属层23还需要实现与其它信号的传输,为了避免与隔离保护层22发生短路,还需要在除了隔离保护层22下方之外的其它地方配置接触孔。

[0071] 图4为本实用新型实施例提供的液晶显示面板的又一种剖面结构示意图,参考图4所示,位于边框区400内的配向膜21下方的绝缘层24上开设有第二接触孔26,配向膜21和第二接触孔26之间设置有第一透明电极27,第二接触孔26用于导通金属层23和第一透明电极27。

[0072] 第二接触孔26设置在位于边框区400内的配向膜21的下方,其与显示区300内的信号传输不会发生干扰。

[0073] 在另一种可行的实施例中,位于边框胶41远离显示区300一侧的绝缘层24上开设有第三接触孔28,第三接触孔28上方设置有第二透明电极29,第三接触孔28用于导通金属层23和第二透明电极29。

[0074] 第三接触孔28设置在边框胶41的外侧,其与显示区300内的信号传输,以及边框区400内隔离保护层22和共通电极11的信号传输均不发生干扰。

[0075] 进一步地,隔离保护层22为氧化铟锡ITO薄膜。隔离保护层22为用于导电的透明薄膜,要求具有尽可能高的光透过率,薄膜厚度一般在 $0.15\mu\text{m}$ 左右,表面电阻值为 $20\sim 30\Omega$ 。

[0076] 氧化铟锡(Indium Tin Oxide,简称ITO)是一种N型半导体材料,具有半导体的导电性能。ITO薄膜的特性包括较高的导电能力、较强的光再现性和光透过率、较强的化学稳定性、热稳定性、良好的刻蚀均匀性和合适的表面形状。ITO薄膜构造成分单纯,因此可避免不纯物从阵列基板侧析出。

[0077] 此外,需要理解的是,液晶显示面板的通常结构包括从上至下依次设置的偏光板、彩膜基板、液晶层、阵列基板和偏光板。其中,偏光板的作用是控制背光源的光只让特定方

向的光线通过,过滤掉其它方向的光线。经过偏光板处理后的光线,经过液晶分子的扭转作用,可以控制射出显示屏的光线亮度,从而控制射出显示屏的光线亮度,从而控制薄膜晶体管液晶显示屏画面的亮暗程度。控制液晶扭转的是加在液晶上的像素电压,阵列基板上集成着TFT开关阵列,像素点可以通过TFT开关阵列进行精确控制。在彩膜基板上,一个像素分割为红色R、绿色G、蓝色B三个子像素,起光阀作用的液晶对透过彩膜基板的RGB三原色的光亮进行调节,可以得到所需的彩色显示。

[0078] 本实用新型实施例提供的液晶显示面板,通过在阵列基板侧的配向膜和边框胶之间覆盖隔离保护层,可以简化液晶盒内架构,且由于隔离保护层成分简单,因此可避免不纯物从阵列基板侧析出,便于信赖性问题的解析。进一步地,通过设置隔离保护层为透明电极,且与彩膜基板的共通电极导通,可以使隔离保护层实现共通讯号的传输。

[0079] 实施例二

[0080] 本实用新型另一方面提供一种显示装置,包括,如上实施例所述的液晶显示面板。

[0081] 显示装置指的是能把计算机的数据转换成各种文字、数字、符号或直观的图像显示出来,并利用键盘等输入工具把命令或数据输入计算机,借助系统的硬件和软件随时增添、删改、变换显示内容。显示装置根据所用显示器件分为等离子、液晶、发光二极管和阴极射线管等类型。

[0082] 随着液晶显示技术的发展,液晶显示装置的应用越来越广泛,包括电视、电脑、手机等设备越来越多的采用液晶显示面板来实现显示功能。

[0083] 其中,液晶显示面板包括:阵列基板200的面向彩膜基板100的表面覆盖有配向膜21,阵列基板200包括显示区300和位于显示区300周边的边框区400,边框区400内设置有边框胶41,边框胶41位于配向膜21的外侧且与配向膜21之间具有间隙,配向膜21与边框胶41之间的区域覆盖有隔离保护层22。

[0084] 进一步地,隔离保护层22呈环形围绕在显示区300的周围。

[0085] 本实用新型实施例提供的显示装置,其液晶显示面板在阵列基板侧的配向膜和边框胶之间覆盖有隔离保护层,可以简化液晶盒内架构,且由于隔离保护层成分简单,因此可避免不纯物从阵列基板侧析出,便于信赖性问题的解析。进一步地,通过设置隔离保护层为透明电极,且与彩膜基板的共通电极导通,可以使隔离保护层实现共通讯号的传输。

[0086] 在本实用新型的描述中,需要理解的是,所使用的术语“中心”、“长度”、“宽度”、“厚度”、“顶端”、“底端”、“上”、“下”、“左”、“右”、“前”、“后”、“竖直”、“水平”、“内”、“外”“轴向”、“周向”等指示方位或位置关系为基于附图所示的方位或位置关系,仅是为了便于描述本实用新型和简化描述,而不是指示或暗示所指的位置或原件必须具有特定的方位、以特定的构造和操作,因此不能理解为对本实用新型的限制。

[0087] 此外,术语“第一”、“第二”仅用于描述目的,而不能理解为指示或暗示相对重要性或者隐含指明所指示的技术特征的数量。由此,限定有“第一”、“第二”的特征可以明示或者隐含地包括一个或者更多个该特征。在本实用新型的描述中,“多个”的含义是至少两个,例如两个、三个等,除非另有明确具体的限定。

[0088] 在本实用新型中,除非另有明确的规定和限定,术语“安装”、“相连”、“连接”、“固定”等应做广义理解,例如可以是固定连接,也可以是可拆卸连接,或成为一体;可以是机械连接,也可以是电连接或者可以互相通讯;可以是直接相连,也可以通过中间媒介间接相

连,可以使两个元件内部的连通或两个元件的相互作用关系。对于本领域的普通技术人员而言,可以根据具体情况理解上述术语在本实用新型中的具体含义。

[0089] 在本实用新型中,除非另有明确的规定和限定,第一特征在第二特征之“上”或之“下”可以包括第一和第二特征直接接触,也可以包括第一和第二特征不是直接接触而是通过它们之间的另外的特征接触。而且,第一特征在第二特征“之上”、“上方”和“上面”包括第一特征在第二特征正上方和斜上方,或仅仅表示第一特征水平高度高于第二特征。第一特征在第二特征“之下”、“下方”和“下面”包括第一特征在第二特征正下方和斜下方,或仅仅表示第一特征水平高度小于第二特征。

[0090] 最后应说明的是:以上各实施例仅用以说明本实用新型的技术方案,而非对其限制;尽管参照前述各实施例对本实用新型进行了详细的说明,本领域的普通技术人员应当理解:其依然可以对前述各实施例所记载的技术方案进行修改,或者对其中部分或者全部技术特征进行等同替换;而这些修改或者替换,并不使相应技术方案的本质脱离本实用新型各实施例技术方案的范围。



图1



图2

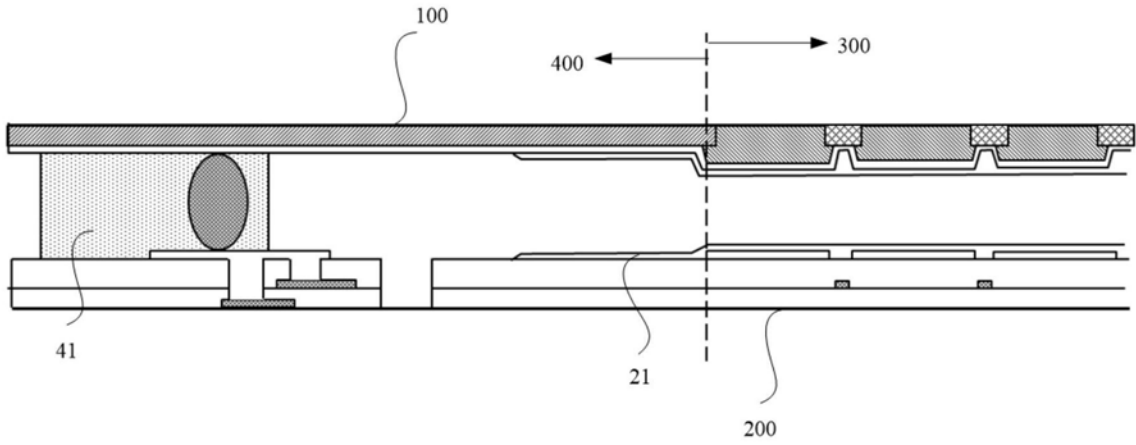

图3

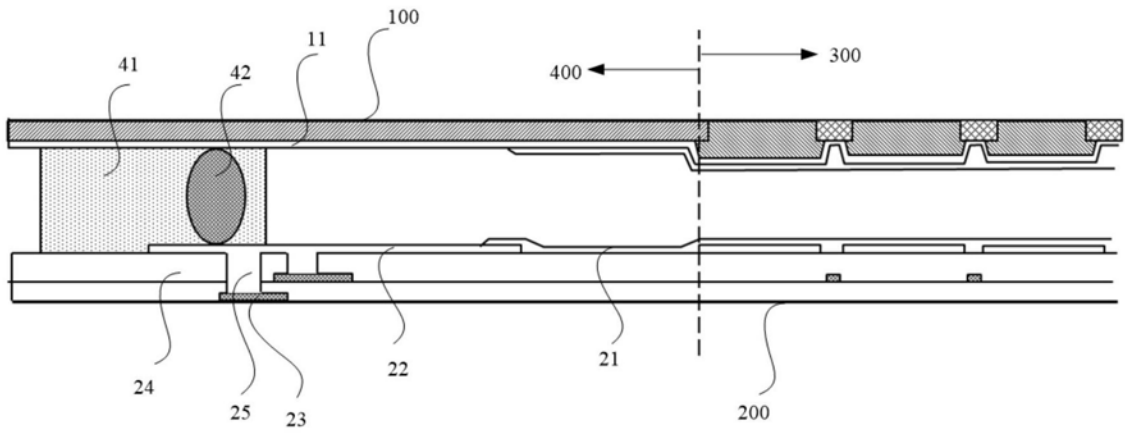

图4

专利名称(译)	液晶显示面板及显示装置		
公开(公告)号	CN209624957U	公开(公告)日	2019-11-12
申请号	CN201920523051.0	申请日	2019-04-17
[标]发明人	张浩 洪孟逸 储周硕		
发明人	张浩 洪孟逸 储周硕		
IPC分类号	G02F1/1339 G02F1/1333		
代理人(译)	李小波 刘芳		
外部链接	Espacenet SIPO		

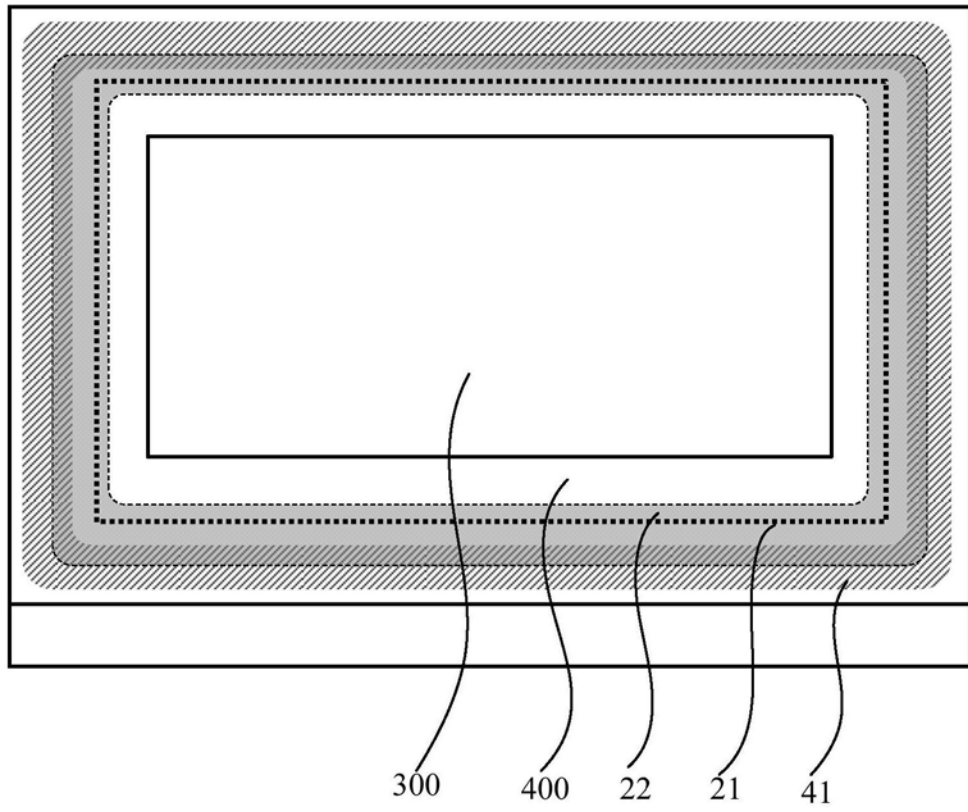
摘要(译)

本实用新型提供一种液晶显示面板及显示装置，包括：显示区和位于所述显示区周围的边框区；所述液晶显示面板还包括：相对设置的彩膜基板和阵列基板；所述阵列基板的面向所述彩膜基板的表面覆盖有配向膜，所述边框区内设置有边框胶，在所述阵列基板侧，所述边框胶位于所述配向膜的外侧且与所述配向膜之间具有间隙，所述配向膜与所述边框胶之间的区域覆盖有隔离保护层。本实用新型提供一种液晶显示面板及显示装置，可避免阵列基板侧不纯物的析出，提高产品性能和生产效率。

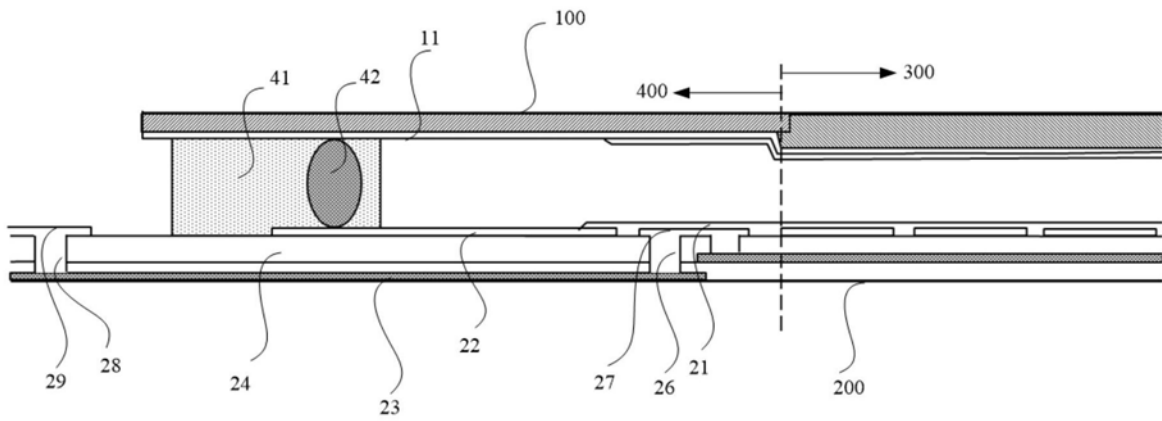